

DEWALT®

www.**DEWALT**.eu

DW621
DW622

Dansk (<i>oversat fra original brugsvejledning</i>)	4
Deutsch (<i>übersetzt von den Originalanweisungen</i>)	13
English (<i>original instructions</i>)	23
Español (<i>traducido de las instrucciones originales</i>)	32
Français (<i>traduction de la notice d'instructions originale</i>)	42
Italiano (<i>tradotto dalle istruzioni originali</i>)	52
Nederlands (<i>vertaald vanuit de originele instructies</i>)	62
Norsk (<i>oversatt fra de originale instruksjonene</i>)	72
Português (<i>traduzido das instruções originais</i>)	81
Suomi (<i>käännetty alkuperäisestä käyttöohjeesta</i>)	91
Svenska (<i>översatt från de ursprungliga instruktionerna</i>)	99
Türkçe (<i>orijinal talimatlardan çevrilmiştir</i>)	108
Ελληνικά (<i>μετάφραση από τις πρωτότυπες οδηγίες</i>)	118

Figure 1

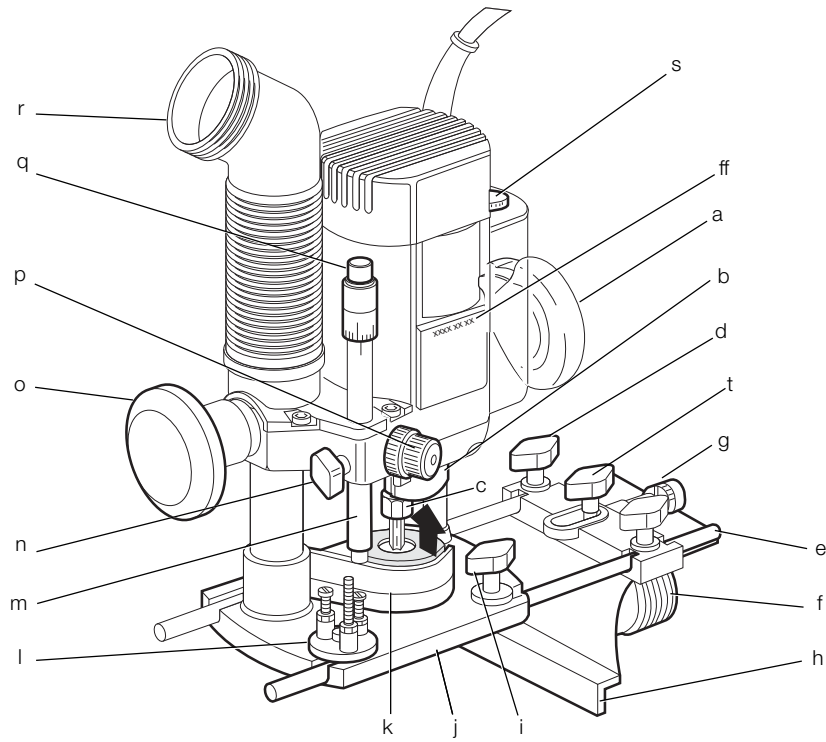

Figure 2

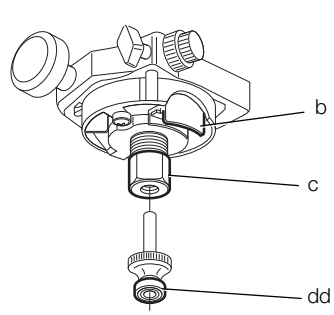

Figure 3

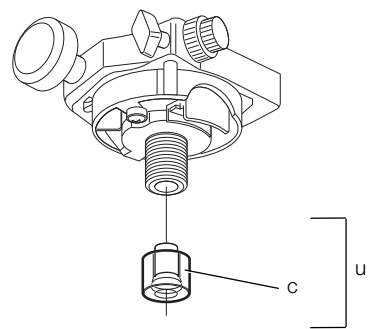

Figure 4

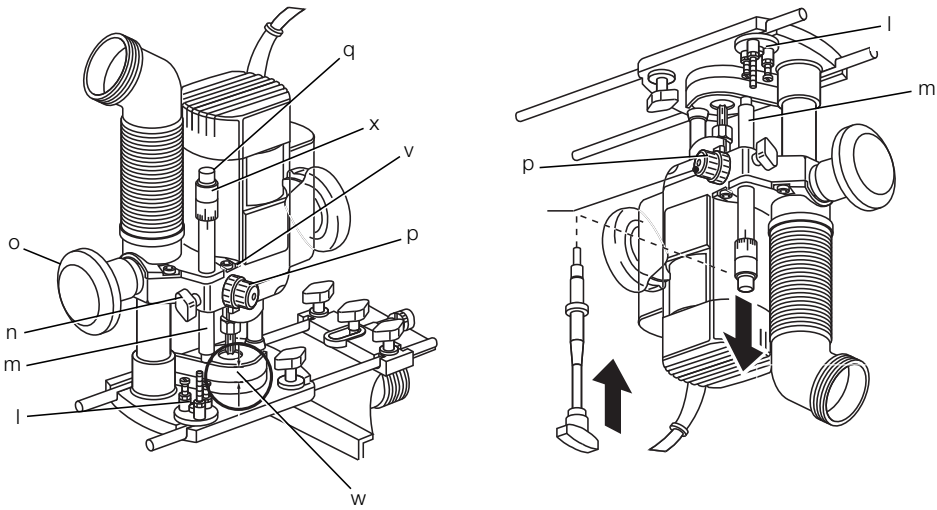

Figure 5

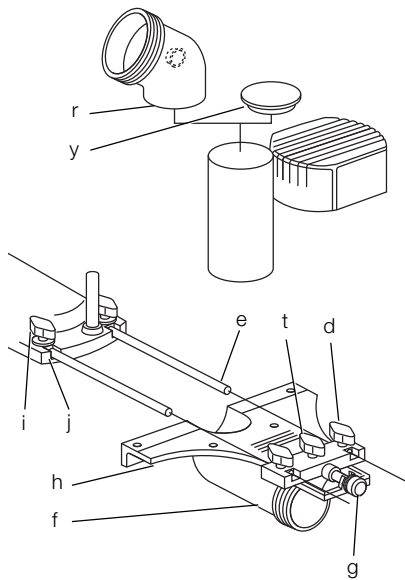

Figure 6

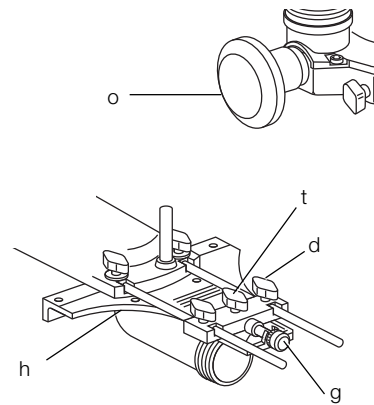

Figure 7

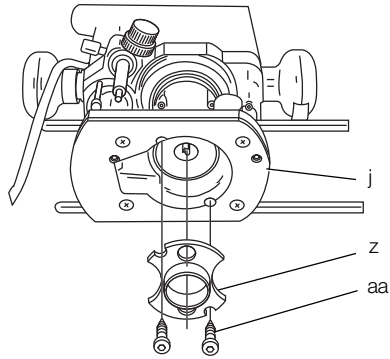

Figure 8

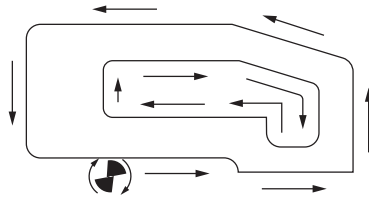

Figure 9

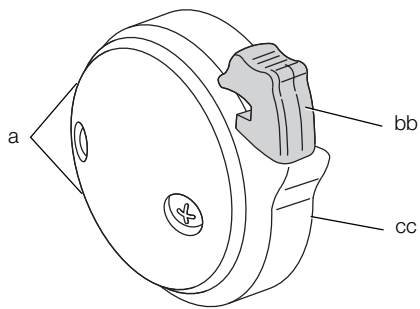

Figure 10

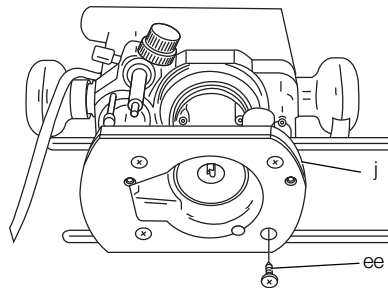
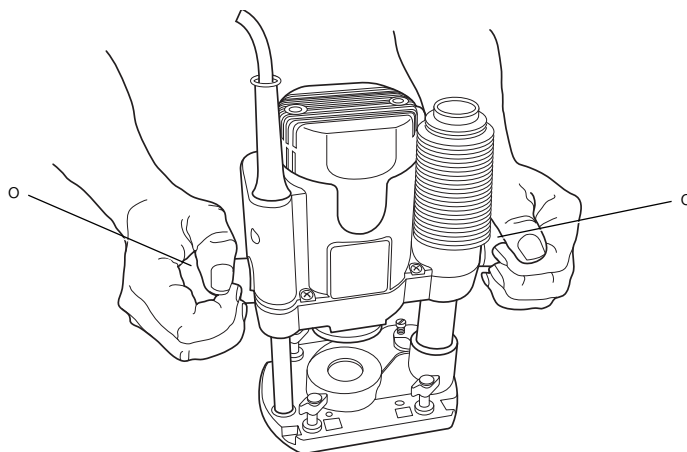

Figure 11



DANSK

OVERFRÆSER DW621, DW622

Tillykke!

Du har valgt et DEWALT værktøj. Mange års erfaring og indgående produktudvikling og innovation gør DEWALT til en af de mest pålidelige partnere til professionelle brugere af elværktøj.

Tekniske data

		DW621	DW622
Spænding	V	220–240	220–240
Type		3	3
Effektforbrug	W	1.100	1.400
Afgiven effekt	W	620	620
Tomgangshastighed	min ⁻¹	8.000 - 24.000 uendelig variabel	
Overfræserslæde		2 søjler	2 søjler
Slag overfræserslæde	mm	55	55
Revolverdybdestop		3-trin, med gradering og finjustering	3-trin, med gradering og finjustering
Spændepatronstørrelse	mm	8	12
Fræserdiameter, maks.	mm	36	36
Vægt	kg	3,1	3,1
L _{PA} (lydtryk)	dB(A)	86	86
K _{PA} (lydtrykussikkerhed)	dB(A)	3	3
L _{WA} (lydeffekt)	dB(A)	95	95
K _{WA} (usikkerhed lydeffekt)	dB(A)	3	3

Samlet vibrationsværdi (triaxvektorsum) bestemt i henhold til EN 60745:

Vibrationsemissionsværdi a _h			
a _h =	m/s ²	3,3	3,3
Usikkerhed K =	m/s ²	1,5	1,5

Vibrationsniveauet i dette informationsark er blevet målt i overensstemmelse med en standardiseret test, som er oplyst i EN 60745 og kan bruges til at sammenligne et værktøj med et andet. Det kan bruges til foreløbig vurdering af eksponeringen.



ADVARSEL: Det erklærede vibrationsniveau gælder for værktøjets hovedanvendelsesformål. Vibrationsniveauet kan imidlertid variere,

hvis værktøjet anvendes til andre formål eller ved ringe vedligeholdelse. Dette kan lede til en betydelig forøgelse i eksponeringsniveauet over den samlede driftsperiode.

Et skøn over vibrationsudsættelsen skal tage højde for tiden, hvor værktøjet er slukket eller tændt uden at blive brugt. Dette kan mindske eksponeringsniveauet over den samlede driftsperiode.

Identificer yderligere sikkerhedsforanstaltninger, der skal beskytte brugeren mod vibrationer, såsom: vedligeholdelse af værktøjet og dets tilbehør, hold hænderne varme og etablering af arbejdsrutiner.

Sikringer:

Europa 230 V værktøj 10 Amp, el-net

Definitioner: sikkerhedsretningslinjer

Nedenstående definitioner beskriver sikkerhedsniveauet for hvert enkelt signalord. Læs vejledningen og vær opmærksom på disse symboler.



FARE: Angiver en umiddelbart farlig situation, der medmindre den undgås, vil resultere i **død eller alvorlig personskade**.



ADVARSEL: Angiver en potentielt farlig situation, der medmindre den undgås, kunne resultere i **død eller alvorlig personskade**.



FORSIGTIG: Angiver en potentielt farlig situation, der medmindre den undgås, kan resultere i **mindre eller moderat personskade**.

BEMÆRK: Angiver en handling, der **ikke er forbundet med personskade**, men som **kan resultere i produktskade**.



Angiver risiko for elektrisk stød.



Angiver brandfare.

EF-konformitetserklæring

MASKINDIREKTIV



DW621, DW622

DEWALT erklærer, at produkterne beskrevet under "tekniske data" er udformet i overensstemmelse med: 2006/42/EF, EN 60745-1, EN 60745-2-17.

Disse produkter overholder også direktivet 2004/108/EF. Kontakt DEWALT på følgende adresse for yderligere oplysninger eller se bagsiden af manualen.

Undertegnede er ansvarlig for kompilering af den tekniske fil og udsteder denne erklæring på vegne af DEWALT.

Horst Grossmann
Vicepræsident for Maskinteknik og Produktudvikling
DEWALT, Richard-Klinger-Straße 11,
D-65510, Idstein, Tyskland

31.12.2009



ADVARSEL: Læs instruktionsvejledningen for at reducere risikoen for personskader.

Generelle sikkerhedsadvarsler for elektrisk værktøj



ADVARSEL! Læs alle sikkerhedsadvarsler og instruktioner. Hvis ikke advarsler og instruktioner følges kan det resultere i elektrisk stød, brand og/eller alvorlig personskade.

GEM ALLE ADVARSLER OG INSTRUKTIONER TIL FREMTIDIG REFERENCE

Udtrykket "elektrisk værktøj" i advarslerne henviser til elektrisk værktøj tilsluttet lysnettet (med el-ledning) eller batteridrevet elektrisk værktøj (uden el-ledning).

1) SIKKERHED I ARBEJDSOMRÅDET

- Sørg for, at arbejdsområdet er rent og vel oplyst.** Rodede eller mørke områder giver anledning til ulykker.
- Undlad at benytte elektrisk værktøj i en eksplosionsfarlig atmosfære, f.eks. ved tilstedeværelse af brændbare væsker,**

gasser eller støv. Elektrisk værktøj skaber gnister, der kan antænde støvet eller dampene.

- Hold børn og omkringstående på afstand når der anvendes elektrisk værktøj.** Distractioner kan medføre, at du mister kontrollen.

2) ELEKTRISK SIKKERHED

- Stik på elektrisk værktøj skal passe til stikkontakten. Stikket må aldrig modificeres på nogen måde. Undlad at bruge adapterstik sammen med jordforbundet elektrisk værktøj.** Umodificerede stik og dertil passende stikkontakter reducerer risikoen for elektrisk stød.
- Undgå kropskontakt med jordforbundne overflader, såsom rør, radiatorer, komfurer og køleskabe.** Der er øget risiko for elektrisk stød, hvis din krop er jordforbundet.
- Undlad at udsætte elektrisk værktøj for regn eller våde forhold.** Hvis der trænger vand ind i et elektrisk værktøj øges risikoen for elektrisk stød.
- Undlad at udsætte ledningen for overlast. Brug aldrig ledningen til at bære, trække værktøjet eller trække det ud af stikkontakten. Hold ledningen borte fra varme, olie, skarpe kanter og bevægelige dele.** Beskadigede eller sammenfildrede ledninger øger risikoen for elektrisk stød.
- Når elektrisk værktøj benyttes udendørs skal der anvendes en forlængerledning, som er egnet til udendørs brug.** Brug af en ledning der er egnet til udendørs brug reducerer risikoen for elektrisk stød.
- Hvis det ikke kan undgås at betjene et elektrisk værktøj i et fugtigt område, benyt en strømforsyning, der er beskyttet af en fejlstrømsafbryder.** Ved at benytte en fejlstrømsafbryder reduceres risikoen for elektrisk stød.

3) PERSONLIG SIKKERHED

- Vær opmærksom, pas på hvad du foretager dig, og brug sund fornuft, når du benytter et elektrisk værktøj. Brug ikke elektrisk værktøj, når du er træt eller påvirket af narkotika, alkohol eller medicin.** En øjeblikks uopmærksomhed under anvendelse af et elektrisk værktøj kan forårsage alvorlig personskade.
- Brug personligt sikkerhedsudstyr. Bær altid beskyttelsesbriller.** Sikkerhedsudstyr såsom støvmaske, skridsikre sikkerhedssko, sikkerhedshjelm eller høreværn, brugt når omstændighederne foreskriver det, reducerer omfanget af personskader.

DANSK

- c) **Undgå utilsigtet opstart. Sørg for at der er slukket for kontakten inden værktøjet tilsluttes strømkilde og/eller batterienhed, samles op eller bæres.** Når elektrisk værktøj bæres med fingeren på kontakten eller tilsluttes når kontakten er tændt, giver det anledning til ulykker.
- d) **Fjern eventuelle justerings- eller skrueøgler, før det elektriske værktøj startes.** En skrueøgle eller anden nøgle, der bliver siddende på en roterende del af elektrisk værktøj, kan give anledning til personskade.
- e) **Undlad at række for langt. Hold hele tiden en god fodstilling og balance.** Dette giver bedre kontrol af det elektriske værktøj når uventede situationer opstår.
- f) **Bær hensigtsmæssig påklædning. Bær ikke løst tøj eller smykker. Hold dit hår, tøj og handsker væk fra bevægelige dele.** Løstsiddende tøj, smykker eller langt hår kan blive fanget i bevægelige dele.
- g) **Hvis der anvendes støvudsugnings- eller -opsamlingsudstyr, skal dette tilsluttes og anvendes rigtigt.** Anvendelse af støvopsamlingsudstyr kan begrænse farer forårsaget af støv.

4) ANVENDELSE OG VEDLIGEHOLDELSE AF ELEKTRISK VÆRKTØJ

- a) **Undlad at bruge magt over for det elektriske værktøj. Brug det værktøj, der er bedst egnet til det arbejde, der skal udføres.** Værktøjet vil klare opgaven bedre og mere sikkert med den ydelse, som det er beregnet til.
- b) **Undlad at benytte elektrisk værktøj, hvis kontakten ikke tænder og slukker for det.** Alt elektrisk værktøj, der ikke kan kontrolleres med kontakten, er farligt og skal repareres.
- c) **Træk stikket ud af stikkontakten og/eller batterienheden fra det elektriske værktøj, før det elektriske værktøj justeres, dets tilbehør udskiftes eller det stilles til opbevaring.** Sådanne forebyggende sikkerhedsforanstaltninger mindsker risikoen for at værktøjet startes utilsigtet.
- d) **Opbevar elektrisk værktøj uden for rækkevidde af børn, og tillad ikke personer som ikke er bekendt med dette elektriske værktøj eller disse instruktioner at betjene værktøjet.** Elektrisk værktøj er farligt i hænderne på personer, som ikke er instrueret i brugen deraf.
- e) **Vedligeholdelse af elektrisk værktøj. Undersøg om bevægelige dele sidder skævt, binder eller er gået itu såvel som**

andre forhold, der kan påvirke betjeningen af værktøjet. Hvis det elektriske værktøj er beskadiget, skal det repareres før brug. Mange ulykker er forårsaget af dårligt vedligeholdt værktøj.

- f) **Hold skæreværktøj skarpe og rene.** Ordentligt vedligeholdt skæreværktøj med skarpe skærekanter har mindre tilbøjelighed til at binde og er lettere at styre.
- g) **Brug elektrisk værktøj, tilbehør, bor, osv. i overensstemmelse med disse instruktioner, idet der tages hensyn til arbejdsforholdene og den opgave, som skal udføres.** Brug af elektrisk værktøj til andre opgaver end dem, det er beregnet til, kan resultere i en farlig situation.

5) SERVICE

- a) **Elektrisk værktøj skal serviceres af en kvalificeret servicetekniker som udelukkende benytter identiske reservedele.** Derved sikres at værktøjets driftssikkerhed opretholdes.

Yderligere specifikke sikkerhedsregler for overfræsere

- **Hold elværktøjet på de isolerede håndteringsoverflader, da fræseren kan komme i kontakt med dens egen ledning.** Hvis der skæres i en strømførende ledning kan blottagte metaldele på elværktøjet gøres strømførende og give stød til brugeren.
- **Brug klemmer eller andre praktiske metoder til at fastgøre og støtte arbejdsemnet til et stabilt underlag.** Det er ustabil at holde arbejdsemnet i hånden eller mod kroppen og kan medføre manglende kontrol.

Yderligere specifikke sikkerhedsregler for fræsere

- Anvend altid kærvfræsere, falsfræsere, profilfræsere, notfræsere eller notknive med en skaftdiameter på 6–8 mm, der svarer til størrelsen på værktøjets spændepatron.
- Anvend altid fræsere, der er egnet til en hastighed på min. 30.000 min⁻¹ og mærket derefter.



ADVARSEL: Anvend aldrig fræsere med en diameter, der overstiger den maksimale diameter, der er angivet under tekniske data.

- For kærvfræsere, falsfræsere, profilfræsere **SKAL** den maksimale skaftdiameter være 8 mm, den

maksimal diameter **SKAL** være 36 mm, den maksimale skæredybde **SKAL** være 10 mm.

- For notfræsere **SKAL** den maksimale skaftdiameter være 8 mm, og den maksimale diameter **SKAL** være 25 mm.
- For notknive **SKAL** den maksimale skaftdiameter være 8 mm, den maksimale diameter **SKAL** være 40 mm, og den maksimale skærebredde **SKAL** være 4 mm.

Restrisici

På trods af overholdelsen af de relevante sikkerhedsregler og brug af sikkerhedsudstyr kan visse restrisici ikke undgås. Disse omfatter:

- Hørenedsættelse
- Risiko for personskade som følge af flyvende partikler.
- Risiko for forbrænding ved at røre ved tilbehør, der bliver varmt under betjening.
- Risiko for personskade som følge af forlænget brug.

Mærkning på værktøjet

Følgende piktogrammer er vist på værktøjet:



Læs brugsvejledningen før brug.

DATOKODEPOSITION (FIG. 1)

Datokoden (ff), der også inkluderer produktionsåret, er tryk på huset.

Eksempel:

2010 XX XX

Produktionsår

Emballageindhold

Pakken indeholder:

- 1 Overfræser
- 1 Parallellanslag med finjustering og styrestifte
- 1 Spændepatron 8 mm
- 1 Spændepatron 12 mm (1/2") (DW622)
- 1 Styrebøsning 24 mm
- 1 Skruenøgle # 17 (DW621)
- 1 Skruenøgle # 22 (DW622)
- 1 Støvsugningsstik
- 1 Brugsvejledning

1 Sprængbillede

- Kontroller om værktøjet, dele eller tilbehør er blevet beskadiget under transporten.
- Tag dig tid til grundigt at læse og forstå denne vejledning inden brug.

Beskrivelse (fig. 1)



ADVARSEL: Modificer aldrig el-værktøjet eller dele deraf. Det kan medføre person- eller materialeskade.

- Kontakt til lås-til/lås-fra
- Spindellås
- Spændepatronmøtrik
- Låsebolt til parallellanslag
- Styrestifte til parallellanslag
- Støvsugningsstik i parallellanslag
- Finregulator til parallellanslag
- Parallellanslag
- Låsebolt
- Overfræserbase
- Fingerbeskytter
- Revolverdybdestop
- Dybdestop
- Låsebolt til dybdestop
- Hældningsbegrænsere
- Hurtigregulator for dybdestop
- Finregulator for dybdestop
- Støvsugningsadapter
- Hastighedskontrolhjul (DW621)
- Endelås

TILSIGTET BRUG

Din højtydende DEWALT DW621/DW622 overfræser er designet til professionel kraftig fræsning af træ, træ- og plastikprodukter.

MÅ IKKE anvendes under våde forhold eller i nærheden af brændbare væsker eller gasser.

Disse overfræsere er professionelt værktøj.

LAD IKKE børn komme i kontakt med værktøjet. Overvågning er påkrævet, når uerfarne brugere anvender dette værktøj.

El-sikkerhed

Elmotoren er kun designet til én spænding. Kontrollér altid, at strømforsyningen svarer til spændingen på mærkepladen.



Dit DEWALT-værktøj er dobbeltisoleret i overensstemmelse med EN 60745, og derfor er en jordledning ikke påkrævet.

Hvis forsyningsledningen er beskadiget, skal den udskiftes med en særlig ledning, der kan fås gennem DEWALT's serviceorganisation.

Brug af forlængerledning

Hvis en forlængerledning er påkrævet, skal du anvende en godkendt 3-koret forlængerledning, der passer til dette værktøjs effektforbrug (se tekniske data). Den minimale lederstørrelse er 1.5 mm²; den maksimale længde er 30 m.

Ved brug af en kabeltromle skal kablet altid ruller helt ud.

SAMLING OG JUSTERING



ADVARSEL: For at reducere risikoen for personskade skal enheden slukkes, og strømtilførslen til maskinen afbrydes, før der monteres eller afmonteres tilbehør, før indstillingen justeres eller ændres og før reparation. Sørg for at afbryderen er sat til OFF. En utilsigtet opstart kan forårsage personskade.

Isætning og udtagning af fræseren (fig. 2)

1. Tryk på spindellåsen (b) og hold den nede.
2. Løsn ved hjælp af den medfølgende skruenøgle spændetangsmøtrik (c) nogle få omdrejninger og indsæt en fræser (dd).
3. Fastgør spændepatronmøtrikken og slip spindellåsen.



ADVARSEL: Fastgør aldrig spændepatronmøtrikken uden en fræser i spændepatronen.

Udskiftning af spændepatronsamlingen (fig. 3)

Overfræseren leveres med en 8 mm (GB: 1/4") eller 12 mm (1/2") spændetang til værktøjet. To andre præcisionsspændetænger er også tilgængelige til den anvendte fræser. Spændetangen og spændetangsmøtrikken kan ikke adskilles.

1. Løsn spændepatronmøtrikken (c) helt.
2. Fjern spændepatronsamlingen (u).
3. Påsæt en ny samling og fastgør spændepatronmøtrikken (c).

Indstilling af elektronisk hastighedskontrolhjul (fig. 1)

Hastigheden er uendeligt variabel fra 8.000 til 24.000 min⁻¹ ved hjælp af det elektroniske hastighedskontrolhjul (s) for ensartede skæresresultater i al slags træ, plastik og aluminium.

Drej det elektroniske hastighedskontrolhjul til det ønskede niveau.

Generelt bør man anvende den lave indstilling for stor fræserdiameter og den høje indstilling for lille fræserdiameter. Den korrekte indstilling er dog et spørgsmål om erfaring.

1	=	8.000 min ⁻¹
2	=	9.500 min ⁻¹
3	=	11.500 min ⁻¹
4	=	16.000 min ⁻¹
5	=	19.500 min ⁻¹
6	=	22.500 min ⁻¹
7	=	24.000 min ⁻¹

Justering af skærets dybde (fig. 4)

Din overfræser er udstyret med et højpræcisions dybdejusteringssystem, der inkluderer en nulstillingsring til både den hurtige regulator og finregulatoren.

HURTIG JUSTERING VED HJÆLP AF GRADERING MED NULSTILLINGSRING

1. Løsgør låseboltens dybdestop (n).
2. Lås op for hældningsbegrænseren (o) ved at dreje den mod uret.
3. Sænk overfræserslæden, indtil fræseren er i kontakt med arbejdsemnet.
4. Fastgør hældningsbegrænseren (o).
5. Indstil hurtigregulatoren (p) til nul ved hjælp af ringen (v). Dybdestopperen (m) skal være i kontakt med revolverdybdestopperen (l).
6. Juster skæredybden ved hjælp af hurtigregulatoren (p) og den tilsvarende gradering. Den justerede skæredybde angives med pilene (w).
7. Fastgør låseboltens dybdestop (n).

TREDOBBELT DYBDEJUSTERING VED HJÆLP AF REVOLVERDYBDESTOP

Revolverdybdestopperen (l) kan anvendes til at indstille tre forskellige dybder. Dette er særligt nyttigt til snit, der udføres i trin.

- Anbring en dybdeskabelon mellem dybdestopperen (m) og revolverdybdestopperen (l) for at justere den nøjagtige skæredybde.
- Hvis det er nødvendigt, indstilles alle tre skruer.
- 6. Justér parallelanslaget (h) ved hjælp af finregulatoren (g). Fræsersens yderste skærekant skal passe med skærelinjen.
- 7. Fastgør endelåsen (t).

FINJUSTERING

Når der ikke anvendes en dybdeskabelon, eller skæredybden skal omjusteres, anbefales det at anvende finregulatoren (q).

1. Juster skæredybden som beskrevet ovenfor.
2. Nulstil finregulatoren ved hjælp af ringen (x).
3. Drej finregulatoren (q) til den ønskede position: en omdrejning svarer til ca. 1 mm og 1 mærke til 0,1 mm.

Dydejustering med overfræser

MONTERET I OMVENDT POSITION (FIG. 4)

1. Fjern dybdestopperen (m) og udskift den med dybdestopperen (DE6956), der er tilgængelig som ekstraudstyr.
2. Forbind dybdestopperens gevindskårne stang (m) til revolverdybdestopperen (l).
3. Indstil skæredybden ved hjælp af regulatoren på dybdestopperen (m).



ADVARSEL: For montering af overfræseren i omvendt position henvises der til betjeningsvejledningen til det stationære værktøj.

På sætning af parallelanslaget (fig. 1, 5)

1. Tilpas styrestifterne (e) til overfræserbasen (j).
2. Fastgør låseboltene (l).
3. Skub parallelanslaget (h) over stifterne.
4. Fastgør låseboltene (d) midlertidigt.
5. Fjern støvudsugningsadapteren (r) og luk udgangen ved hjælp af støvudsugningsstikket (y), der følger med værktøjet.

Justering af parallelanslaget (fig. 6)

1. Tegn en skærelinje på materialet.
2. Sænk overfræserslæden, indtil fræseren er i kontakt med arbejdsemnet.
3. Fastgør hældningsbegrænseren (o).
4. Anbring overfræseren på skærelinjen.
5. Skub parallelanslaget (h) mod arbejdsemnet og fastgør låseboltene (d).

På sætning af en styrebøsning (fig. 7)

Styrebøsningen er - sammen med en skabelon - en værdifuld del i skæring og formning til et mønster.

- Sæt styrebøsningen (z) på overfræserbasen (j) ved hjælp af skruerne (aa) som vist.



Tilslutning af støvudsugning (fig. 1, 5)

Tilslut en støvudsugningsslange til støvudsugningsadapteren (r) i overfræsersens slædesøjle eller støvudsugningsstikket i parallelanslaget (f).

Før Brugen

1. Kontrollér, at fræseren er korrekt monteret i spændepatronen.
2. Vælg den ønskede hastighed ved hjælp af det elektroniske hastighedskontrolhjul.
3. Indstilling af skæredybden.
4. Tilslut en støvudsuger.
5. Sørg altid for, at hældningsbegrænseren er låst, før der tændes.

BETJENING

Brugsvejledning



ADVARSEL: Overhold altid sikkerhedsvejledningen og de gældende regler.



ADVARSEL: For at reducere risikoen for personskade skal du slukke for værktøjet og afbryde det fra strømkilden, inden der foretages justeringer, eller der fjernes/monteres tilbehør eller ekstraudstyr.



ADVARSEL: Fjern altid overfræseren som angivet i fig. 8 (yderkanter/ inderkanter).

Korrekt håndposition (fig. 11)



ADVARSEL: For at reducere risikoen for personskade skal du **ALTDIG** anvende den rette håndposition som vist.



ADVARSEL: For at reducere risikoen for alvorlig personskade skal du **ALTID** holde godt fast i tilfælde af en pludselig reaktion.

Korrekt håndposition kræver en hånd på hver dyksnitbegrænser (o).

Tænd og slukke (fig. 9)

Tænd-/sluk-kontakten (a) er placeret i håndtaget på højre side. Overfræsere er normalt låst i off-positionen.

1. Tænd: tryk på kontakten (bb) og hold den nede for at låse op for værktøjet og tryk derefter på udløseren (cc).
2. For vedvarende drift skal du trykke på kontakten (bb) igen.
3. Sluk: tryk på udløseren (cc) igen.



ADVARSEL: Løsn hældningsbegrænseren og lad overfræserslæden vende tilbage i sin hvileposition, før der slukkes.

Brug af styrebøsningerne (fig. 7)

1. Sæt skabelonen fast på arbejdsemnet ved hjælp af klemmer.
2. Vælg og påsæt den ønskede styrebøsning (z).
3. Træk fræsereens diameter fra styrebøsningens udvendige diameter og del med 2. Dette er forskellen mellem skabelonerne og arbejdsemnet.



ADVARSEL: Hvis arbejdsemnet ikke er tykt nok, skal du anbringe det på et stykke kasseret træ.

Styring af et mønster

Hvis et kantstyr ikke kan anvendes, er det muligt at styre overfræsere langs et mønster, der er sat hen over arbejdsemnet (med en overhængning i begge ender).

Frihåndsfresning

Din overfræser kan også anvendes uden nogen form for styreskinne, f.eks. til tegnskrivning eller kreative arbejder.



ADVARSEL: Foretag kun overfladiske snit! Brug fræsere med en maks. diameter på 8 mm.

Overfræsning med pilotfræsere (fig. 2)

Når en parallel styreskinne eller styrebøsning ikke kan anvendes, er det muligt at anvende pilotfræsere (dd) til skæring af formede kanter.

Kontakt forhandleren for yderligere oplysninger om korrekt tilbehør.

Disse inkluderer spændepatroner (6–12 mm), en dybdestopper til brug i omvendt position, fingersamlingsværktøj til svalehale- og fingersamlingsholder, styresamlingskabeloner, styrebøsninger (17–40 mm) og styreskinner i forskellige længder.

VEDLIGEHOJDELSE

DEWALT elektrisk værktøj er beregnet til langvarig brug med minimal vedligeholdelse. Værktøjets fortsatte tilfredsstillende drift afhænger af korrekt vedligeholdelse og rengøring af værktøjet.



ADVARSEL: For at reducere risikoen for personskade skal enheden slukkes, og strømtilførslen til maskinen afbrydes, før der monteres eller afmonteres tilbehør, før indstillingen justeres eller ændres og før reparation. Sørg for at afbryderen er sat til OFF. En utilsigtet opstart kan forårsage personskade.

Rengøring af støvudsugnings-søjlen (fig. 10)

1. Fjern støvudsugningsstikket eller -adapteren.
2. Fjern de fire skruer (ee) i bunden af overfræserebasen (j).
3. Rengør støvudsugningssøjlen.
4. Genmonter delene i omvendt rækkefølge.



Smøring

Dette elektriske værktøj skal ikke smøres yderligere.



Rengøring



ADVARSEL: Blæs støv og snavs ud af hovedhuset med tør luft, lige så snart der samler sig snavs i og

omkring luftaftrækket. Bær godkendte beskyttelsesbriller og godkendt støvmaske ved udførelse af denne procedure.



ADVARSEL: Brug aldrig opløsningsmidler eller andre kraftige kemikalier til at rengøre værktøjets ikke-metalliske dele. Disse kemikalier kan svække de materialer, der anvendes i disse dele. Brug en klud, der kun er fugtet med vand og mild sæbe. Der må under ingen omstændigheder komme væske ind i værktøjet. Ingen af værktøjets dele må nedsænkes i væske.

DEWALT har stillet faciliteter til rådighed til indsamling og genbrug af udslidte DEWALT produkter. For at benytte sig af denne service kan man returnere produktet til et hvilket som autoriseret serviceværksted, der modtager det på vore vegne.

Du kan finde ud af, hvor det nærmeste autoriserede serviceværksted befinder sig ved at kontakte dit lokale DEWALT-kontor på den adresse, der er angivet i denne vejledning. Alternativt findes der en liste over autoriserede DEWALT serviceværksteder og detaljerede oplysninger om vores eftersalgsservice og kontakter på følgende internetadresse: **www.2helpU.com**.

Valgfrit tilbehør



ADVARSEL: Da andet tilbehør end det, som stilles til rådighed af DEWALT, ikke er afprøvet med dette produkt, kan det være farligt at bruge sådant tilbehør med dette værktøj. For at mindske risikoen for personskade, må dette produkt kun anvendes med tilbehør, som anbefales af DEWALT.

Nærmere oplysninger om det rigtige tilbehør fås hos forhandleren.

Miljøbeskyttelse



Særskilt bortskaffelse. Dette produkt må ikke bortskaffes sammen med almindeligt husholdningsaffald.

Hvis du på noget tidspunkt finder det nødvendigt at udskifte dit DEWALT produkt, eller hvis det ikke længere tjener det tiltænkte formål, må det ikke bortskaffes med almindeligt husholdningsaffald. Sørg for, at dette produkt bortskaffes særskilt.



Særskilt bortskaffelse af brugte produkter og emballage gør det muligt at genbruge materialer og anvende dem på ny. Genanvendelse af genbrugsmaterialer bidrager til at forhindre forurening af miljøet og reducerer behovet for råmaterialer.

Lokale forskrifter muliggør i nogen tilfælde særskilt bortskaffelse af elektriske produkter fra husholdningen, ved kommunale affaldsdepoter eller hos forhandleren i forbindelse med køb af et nyt produkt.

GARANTI

DEWALT er sikker på produkternes kvalitet og tilbyder en enestående garanti til professionelle brugere af dette værktøj. Denne garantierklæring er en tilføjelse til dine kontraktmæssige rettigheder som professionel bruger eller dine lovbestemte rettigheder som privat ikke-professionel bruger og påvirker dem på ingen måde. Garantien er gyldig inden for medlemsstaterne af Den Europæiske Union og Det Europæiske Frihandelsområde.

• 30 DAGES RISIKOFRI TILFREDSHEDSGARANTI •

Hvis du ikke er fuldt tilfreds med dit DEWALT værktøj, kan du returnere det inden for 30 dage, komplet som købt, til den forhandler, hvor værktøjet blev købt og få alle pengene refunderet eller bytte det. Produktet skal have været underlagt almindelig brug og slid, og der skal fremvises gyldig kvittering.

• ET ÅRS GRATIS SERVICEKONTRAKT •

Hvis du har brug for vedligeholdelse eller service af dit DEWALT værktøj, inden for 12 måneder efter købet, er du berettiget til en gratis serviceydelse. Den vil blive foretaget gratis af et autoriseret DEWALT serviceværksted. Købsbeviset skal fremvises. Inkluderer arbejdskraft. Ekskluderer tilbehør og reservedele, medmindre de var fejlbehæftede under garantiperioden.

• ET ÅRS FULD GARANTI •

Hvis dit DEWALT produkt bliver defekt på grund af fejlbehæftede materialer eller produktionsfejl inden for 12 måneder fra købsdatoen, garanterer DEWALT gratis udskiftning af alle defekte dele eller gratis udskiftning af enheden efter vores valg under forudsætning af, at:

- Produktet ikke er blevet misbrugt;
- Produktet har været underlagt almindelig brug og slid;
- Der ikke er forsøgt reparationer af uautoriserede personer;
- Købsbeviset fremvises.
- Produktet returneres komplet med alle originale komponenter.

Hvis du ønsker at reklamere, kontakt din forhandler eller find adressen på

dit nærmeste autoriserede DEWALT serviceværksted i DEWALT kataloget eller kontakt dit DEWALT kontor på den adresse, der er opgivet i denne manual. Der findes en liste over autoriserede DEWALT serviceværksteder og detaljerede oplysninger om vores eftersalgsservice på følgende internetadresse: **www.2helpU.com**

OBERFRÄSE DW621, DW622

Herzlichen Glückwunsch!

Sie haben sich für ein Werkzeug von DEWALT entschieden. Langjährige Erfahrung, sorgfältige Produktentwicklung und Innovation machen DEWALT zu einem zuverlässigen Partner für professionelle Anwender von Elektrowerkzeugen.

Technische Daten

		DW621	DW622
Spannung	V	220–240	220–240
Typ		3	3
Aufnahmeleistung	W	1.100	1.400
Abgabeleistung	W	620	620
Leerlaufdrehzahl	min ⁻¹	8.000 - 24.000 unendlich verstellbar	
Fräskorb		2 Säulen	2 Säulen
Fräskorbhub	mm	55	55
Revolver für Tiefenanschlag		3-stufig, mit Skala und Feinjustierung	
Spannzangengröße	mm	8	12
Schneidendurchmesser, max.	mm	36	36
Gewicht	kg	3,1	3,1
<hr/>			
L _{PA} (Schalldruckpegel)	dB(A)	86	86
K _{PA} (Schalldruckpegel- Messungenauigkeit)	dB(A)	3	3
L _{WA} (Schallleistung)	dB(A)	95	95
K _{WA} (Schallleistung- Messungenauigkeit)	dB(A)	3	3
<hr/>			
Gesamtschwingungspegel (triaxiale Vektorsumme) gemäß EN 60745:			
Schwingungsemissionswert a _h			
a _h =	m/s ²	3,3	3,3
Messungenauigkeit K =	m/s ²	1,5	1,5

Der in diesem Informationsblatt angegebene Vibrationsemissionsgrad wurde nach Maßgabe eines standardisierten Tests, wie in EN 60745 vorgegeben, gemessen und kann zum Vergleich von Werkzeugen verwendet werden. Er kann zu einer vorläufigen Einschätzung der Exposition verwendet werden.



WARNUNG: Der angegebene Vibrationsemissionswert steht für die Hauptanwendungen des Werkzeugs.

Falls das Werkzeug jedoch für andere Anwendungen oder mit anderem Zubehör benutzt oder schlecht instandgehalten wird, kann die Vibrationsemission verschieden sein. Dies kann den Expositionsgrad über die gesamte Arbeitsdauer erheblich steigern.

Eine Schätzung des Vibrationsemissionsgrades sollte ebenfalls berücksichtigen, ob das Werkzeug abgeschaltet ist, oder ob es einfach nur eingeschaltet ist ohne für Arbeiten benutzt zu werden. Dies kann den Expositionsgrad über die gesamte Arbeitsdauer erheblich verringern.

Bestimmen Sie zusätzliche Sicherheitsmaßnahmen, um den Benutzer vor den Auswirkungen der Vibrationen zu schützen, wie etwa: Instandhaltung des Werkzeugs und Zubehörs, die Hände warm halten, Aufbau von Arbeitsmethoden.

Sicherungen:

Europa 230 V Werkzeuge 10 A Stromversorgung

Definitionen: Sicherheitsrichtlinien

Im Folgenden wird die Relevanz der einzelnen Warnhinweise erklärt. Bitte lesen Sie das Handbuch und achten Sie auf diese Symbole.



GEFAHR: Weist auf eine unmittelbar drohende gefährliche Situation hin, die, sofern nicht vermieden, **zu tödlichen oder schweren Verletzungen führt.**



WARNUNG: Weist auf eine möglicherweise gefährliche Situation hin, die, sofern nicht vermieden, **zu tödlichen oder schweren Verletzungen führen kann.**



VORSICHT: Weist auf eine möglicherweise gefährliche Situation hin, die, sofern nicht vermieden, **u. U. zu leichten oder mittelschweren Verletzungen führen kann.**

HINWEIS: Weist auf ein Verhalten hin, das **nichts mit Verletzungen zu tun hat**, aber, wenn es **nicht vermieden wird**, **zu Sachschäden führen kann**

DEUTSCH



Weist auf ein Stromschlagrisiko hin.



Weist auf eine Brandgefahr hin.

EG-Konformitätserklärung

MASCHINENRICHTLINIE



DW621, DW622

DEWALT erklärt hiermit, dass diese unter „Technische Daten“ beschriebenen Produkte die folgenden Vorschriften erfüllen:
2006/42/EG, EN 60745-1, EN 60745-2-17.

Diese Produkte erfüllen auch die Richtlinie 2004/108/EG. Für weitere Informationen wenden Sie sich bitte an DEWALT unter der folgenden Adresse oder schauen Sie auf der Rückseite dieser Betriebsanleitung nach.

Der Unterzeichnete ist verantwortlich für die Zusammenstellung des technischen Dossiers und gibt diese Erklärung im Namen von DEWALT ab.

H. Großmann

Horst Großmann
Vizepräsident für Konstruktion und
Produktentwicklung
DEWALT, Richard-Klinger-Straße 11,
D-65510, Idstein, Germany
31.12.2009



WARNUNG: Zur Reduzierung der Verletzungsgefahr bitte die Bedienungsanleitung lesen.

Allgemeine Warnhinweise für Elektrowerkzeuge



WARNUNG! Alle Sicherheits-/Warnhinweise und alle Anweisungen lesen. Die Nichteinhaltung der nachstehend aufgeführten Anweisungen kann elektrischen Schlag, Brand und/oder schwere Verletzungen verursachen.

ALLE WARNHINWEISE UND ANWEISUNGEN ZUM SPÄTEREN NACHSCHLAGEN AUFBEWAHREN

Der nachfolgend verwendete Begriff „Elektrowerkzeug“ bezieht sich auf netzbetriebene Werkzeuge (mit Netzkabel) und auf akkubetriebene Werkzeuge (ohne Netzkabel).

1) SICHERHEIT IM ARBEITSBEREICH

- Halten Sie Ihren Arbeitsbereich sauber und gut ausgeleuchtet.** Unordentliche oder dunkle Arbeitsbereiche können zu Unfällen führen.
- Arbeiten Sie mit Elektrowerkzeugen nicht in explosionsgefährdeten Umgebungen, in der sich brennbare Flüssigkeiten, Gase oder Staub befinden.** Elektrowerkzeuge erzeugen Funken, die den Staub oder die Dämpfe entzünden können.
- Halten Sie Kinder und andere Personen während der Benutzung des Elektrowerkzeugs fern.** Ablenkungen können dazu führen, dass Sie die Kontrolle verlieren.

2) ELEKTRISCHE SICHERHEIT

- Der Anschlussstecker des Elektrowerkzeugs muss in die Steckdose passen. Der Stecker darf in keiner Weise verändert werden. Verwenden Sie mit geerdeten Elektrowerkzeugen keine Adapterstecker.** Unveränderte Stecker und passende Steckdosen verringern das Risiko eines Stromschlags.
- Vermeiden Sie Körperkontakt mit geerdeten Oberflächen wie Rohre, Heizungen, Herde und Kühlschränke.** Es besteht ein erhöhtes Stromschlagrisiko, wenn Ihr Körper geerdet ist.
- Halten Sie Elektrowerkzeuge von Regen oder Nässe fern.** Das Eindringen von Wasser in ein Werkzeug erhöht das Stromschlagrisiko.
- Zweckentfremden Sie das Kabel nicht. Verwenden Sie es niemals, um das Elektrowerkzeug zu tragen oder zu ziehen bzw. um den Stecker aus der Steckdose zu ziehen. Halten Sie das Kabel von Hitze, Öl, scharfen Kanten oder beweglichen Teilen fern.** Beschädigte oder verwickelte Kabel erhöhen das Stromschlagrisiko.
- Wenn Sie ein Elektrowerkzeug im Freien benutzen, verwenden Sie nur Verlängerungskabel, die für Außenbereiche geeignet sind.** Die Verwendung eines für Außenbereiche geeigneten Verlängerungskabels verringert das Stromschlagrisiko.

- f) **Beim Betrieb eines Elektrowerkzeugs an einem feuchten Ort muss eine Stromversorgung mit einer Fehlerstrom-Schutzeinrichtung verwendet werden.** Die Verwendung einer Fehlerstrom-Schutzeinrichtung verringert das Stromschlagrisiko.

3) PERSÖNLICHE SICHERHEIT

- a) **Bleiben Sie stets aufmerksam, achten Sie darauf, was Sie tun und lassen Sie beim Umgang mit Elektrowerkzeugen gesunden Menschenverstand walten. Benutzen Sie keine Elektrowerkzeuge, wenn Sie müde sind oder unter dem Einfluss von Drogen, Alkohol oder Medikamenten stehen.** Ein Moment der Unachtsamkeit beim Gebrauch von Elektrowerkzeugen kann zu ernsthaften Verletzungen führen.
- b) **Tragen Sie eine persönliche Schutzausrüstung. Tragen Sie stets einen Augenschutz.** Schutzausrüstungen (wie Staubmaske, rutschfeste Sicherheitsschuhe, Schutzhelm oder Gehörschutz) für die entsprechenden Einsatzbedingungen mindern das Verletzungsrisiko.
- c) **Verhindern Sie unbeabsichtigtes Starten. Stellen Sie sicher, dass das Werkzeug ausgeschaltet ist, bevor Sie es an die Stromquelle und/oder den Akku anschließen, es hochheben oder tragen.** Das Tragen des Elektrowerkzeugs mit dem Finger am Schalter oder der Anschluss eingeschalteter Werkzeuge führen unnötig Unfälle herbei.
- d) **Nehmen Sie vor dem Einschalten des Elektrowerkzeugs Einstellwerkzeuge oder Schraubenschlüssel ab.** Ein Schraubenschlüssel oder Einstellwerkzeug, der/das sich in einem drehenden Teil befindet, kann zu Verletzungen führen.
- e) **Nicht zu weit vorlehnen! Sorgen Sie für sicheren Stand und halten Sie jederzeit das Gleichgewicht.** Dadurch können Sie das Werkzeug in unerwarteten Situationen besser unter Kontrolle halten.
- f) **Tragen Sie geeignete Kleidung. Tragen Sie keine weite Kleidung und keinen Schmuck. Halten Sie Haare, Kleidung und Handschuhe von sich bewegenden Teilen fern.** Lose sitzende Kleidung, Schmuck oder lange Haare können sich in den beweglichen Teilen verfangen.
- g) **Falls Vorrichtungen zur Staubabsaugung bzw. zum Staubfang vorhanden sind, vergewissern Sie sich, dass diese angeschlossen sind und richtig verwendet werden.** Durch die Verwendung eines Staubfangs können die mit Staub verbundenen Gefahren reduziert werden.

4) GEBRAUCH UND WARTUNG VON ELEKTROWERKZEUGEN

- a) **Überlasten Sie das Elektrowerkzeug nicht. Verwenden Sie das für Ihren Anwendungsbereich geeignete Elektrowerkzeug.** Mit dem richtigen zweckbestimmten Elektrowerkzeug kann die Arbeit besser und sicherer ausgeführt werden.
- b) **Benutzen Sie das Elektrowerkzeug nicht, wenn sich der Ein-Aus-Schalter nicht verstellen lässt.** Ein Elektrowerkzeug mit defektem Schalter ist gefährlich und muss repariert werden.
- c) **Ziehen Sie den Stecker der Stromquelle und/oder dem Akku vom Elektrowerkzeug, bevor Sie Einstellungen vornehmen, Zubehör wechseln oder Elektrowerkzeuge aufbewahren.** Diese Vorsichtsmaßnahmen verhindern ein unbeabsichtigtes Einschalten des Elektrowerkzeugs.
- d) **Bewahren Sie ungenutzte Elektrowerkzeuge außerhalb der Reichweite von Kindern auf. Lassen Sie Elektrowerkzeuge nicht von Personen benutzen, die damit nicht vertraut sind oder diese Anweisungen nicht gelesen haben.** Elektrowerkzeuge sind in den Händen unerfahrener Personen gefährlich.
- e) **Halten Sie Elektrowerkzeuge stets in einem einwandfreien Zustand. Überprüfen Sie, ob bewegliche Teile falsch ausgerichtet sind oder klemmen und ob Teile Bruchstellen aufweisen oder so beschädigt sind, dass sie die Funktion des Elektrowerkzeugs beeinträchtigen. Lassen Sie beschädigte Werkzeuge vor dem Gebrauch reparieren.** Viele Unfälle sind auf schlecht gewartete Elektrowerkzeuge zurückzuführen.
- f) **Halten Sie Schneidwerkzeuge scharf und sauber.** Sorgfältig gepflegte Schneidwerkzeuge mit scharfen Schneidkanten verklemmen sich weniger und sind leichter zu kontrollieren.
- g) **Verwenden Sie Elektrowerkzeug, Zubehör, Einsatzwerkzeuge usw. entsprechend diesen Anweisungen und in der für diesen speziellen Elektrowerkzeugtyp vorgeschriebenen Art und Weise.** Der Gebrauch von Werkzeugen für andere als die vorgesehenen Anwendungen kann zu gefährlichen Situationen führen.

DEUTSCH

5) REPARATUREN

- a) *Lassen Sie Ihr Elektrowerkzeug nur von qualifiziertem Fachpersonal und nur mit Originalersatzteilen reparieren. Damit kann gewährleistet werden, dass der Betrieb des Elektrowerkzeugs sicher ist.*

Zusätzliche Sicherheitsvorschriften für Oberfräsen

- **Halten Sie das Elektrowerkzeug an den isolierten Griffflächen, da die Schneiden das eigene Kabel berühren könnten.** Der Kontakt mit einer Strom führenden Leitung kann das Elektrowerkzeug unter Strom setzen, was zu einem Stromschlag beim Anwender führt.
- **Verwenden Sie Spannvorrichtungen oder andere praktikable Methoden, um das Werkstück auf einer stabilen Basis zu fixieren.** Wenn das Werkstück mit der Hand oder gegen den Körper gedrückt wird, ist es nicht stabil und kann zum Verlust der Kontrolle führen.

Zusätzliche Sicherheitsvorschriften für Schneiden

- Verwenden Sie immer gerade Schneiden, Falzschneiden, Profilschneiden, Langlochschnneiden oder Nutschnneiden mit einem Schaftdurchmesser von 6–8 mm entsprechend der Spannzangengröße Ihres Werkzeugs.
- Verwenden Sie immer geeignete Schneiden für Drehzahlen von mind. 30.000 min⁻¹, die entsprechend gekennzeichnet sind.



WARNUNG: Verwenden Sie niemals Schneiden mit einem Durchmesser, der größer ist, als der in den technischen Daten angegebene max. Durchmesser.

- Bei geraden Schneiden, Falzschneiden, Profilschneiden **MUSS** der Schaftdurchmesser 8 mm, der max. Durchmesser **MUSS** 36 mm, die max. Frästiefe **MUSS** 10 mm betragen.
- Bei Langlochschnneiden **MUSS** der max. Schaftdurchmesser 8 mm und der max. Durchmesser **MUSS** 25 mm betragen.
- Bei Nutschnneiden **MUSS** der Schaftdurchmesser 8 mm, der max. Durchmesser **MUSS** 40 mm, die max. Fräsbreite **MUSS** 4 mm betragen.

Restgefahren

Bestimmte Restgefahren lassen sich trotz Einhaltung der Sicherheitsvorschriften und dem Einsatz von Sicherheitsvorrichtungen nicht vermeiden.

Diese sind:

- Gehörschäden.
- Unfallgefahr durch umherfliegende Teilchen.
- Verbrennungsgefahr aufgrund der Hitzeentwicklung von Zubehör beim Betrieb.
- Verletzungsgefahr wegen andauernden Gebrauchs.

Bildzeichen am Werkzeug

Die folgenden Bildzeichen sind am Gerät sichtbar angebracht:



Vor der Verwendung die Betriebsanleitung lesen.

LAGE DES DATUMSCODES (ABB. [FIG.] 1)

Der Datumcode (ff), der auch das Herstelljahr enthält, ist in das Gehäuse geprägt.

Beispiel:

2010 XX XX

Herstelljahr

Lieferumfang

Die Packung enthält:

- 1 Oberfräse
- 1 Parallelanschlag mit Feinjustierung und Führungsstangen.
- 1 Spannzange 8 mm
- 1 Spannzange 12 mm (1/2") (DW622)
- 1 Führungshülse 24 mm
- 1 Montageschlüssel 17 (DW621)
- 1 Montageschlüssel 22 (DW622)
- 1 Staubabsauganschluss
- 1 Betriebsanleitung
- 1 Explosionszeichnung
- Vergewissern Sie sich, dass das Werkzeug, die Teile oder Zubehörteile beim Transport nicht beschädigt wurden.
- Nehmen Sie sich Zeit, die Bedienungsanleitung vor Inbetriebnahme gründlich durchzulesen.

Gerätebeschreibung (Abb. 1)



WARNUNG: Nehmen Sie niemals Änderungen an dem Elektrowerkzeug oder seinen Teilen vor. Dies könnte zu Sach- und Personenschäden führen.

- a. Feststell-/Loseschalter
- b. Spindelarretierung
- c. Spannzangenmutter
- d. Parallelanschlag-Feststellstift
- e. Führungsstangen für Parallelanschlag
- f. Staubabsauganschluss im Parallelanschlag
- g. Feinjustierer für Parallelanschlag
- h. Parallelanschlag
 - i. Feststellstift
 - j. Oberfräsen-Grundplatte
- k. Fingerschutz
 - l. Revolver-Tiefenanschlag
- m. Tiefenanschlag
- n. Tiefenanschlag-Feststellstift
- o. Eintauchbegrenzung
- p. Schnelleinstellung für Tiefenanschlag
- q. Feinjustierer für Tiefenanschlag
 - r. Staubabsaug-Adapter
 - s. Drehzahl-Wählknopf (DW621)
 - t. Endfeststeller

BESTIMMUNGSGEMÄSSE VERWENDUNG

Ihre leistungsstarke DEWALT-Fräsen DW621/ DW622 wurden für professionelle Fräsarbeiten von Holz, Holzprodukten und Kunststoffen unter hohen Ansprüchen entwickelt.

NICHT VERWENDEN in nasser Umgebung oder in der Nähe von brennbaren Flüssigkeiten oder Gasen.

Diese Oberfräsen sind elektrotriebene Werkzeuge für den professionellen Einsatz.

LASSEN SIE NICHT ZU, dass Kinder in Kontakt mit dem Werkzeug kommen. Wenn unerfahrene Personen dieses Werkzeug verwenden, sind diese zu beaufsichtigen.

Elektrische Sicherheit

Der Elektromotor wurde für eine einzige Spannung konstruiert. Überprüfen Sie immer, dass die Stromversorgung der Spannung auf dem Typenschild entspricht.



Ihr DEWALT-Gerät ist gemäß EN 60745 doppelt isoliert. Es muss deshalb nicht geerdet werden.

Wenn das Stromversorgungskabel beschädigt ist, muss es durch ein speziell ausgestattetes Kabel ersetzt werden, dass bei der DEWALT Kundendienstorganisation erhältlich ist.



Bei Ersatz des Netzkabels achten Sie auf Verwendung des Schweizer Netzsteckers.

Typ 11 für Klasse II (Doppelisolierung) - Geräte

Typ 12 für Klasse I (Schutzleiter) - Geräte



Ortsveränderliche Geräte, die im Freien verwendet werden, müssen über einen Fehlerstromschutzschalter angeschlossen werden.

Verwendung eines Verlängerungskabels

Verwenden Sie ein zugelassenes 3-adriges Verlängerungskabel, das für die Leistungsaufnahme dieses Elektrowerkzeugs geeignet ist (siehe technische Daten). Der Mindestquerschnitt der Leitungen beträgt 1.5 mm² und die Höchstlänge beträgt 30 m.

Wenn Sie eine Kabeltrommel verwenden, wickeln Sie das Kabel vollständig ab.

ZUSAMMENBAU UND EINSTELLUNGEN



WARNUNG: Um die Gefahr von Verletzungen zu vermeiden, **schalten Sie das Gerät aus und trennen Sie es vom Netz, bevor Sie Zubehör anbringen oder abbauen oder Einstellungen vornehmen oder ändern oder Reparaturen vornehmen.** Überprüfen Sie, dass der Auslöseschalter in der AUS-Stellung ist. Ein unbeabsichtigtes Starten kann zu Verletzungen führen.

Einsetzen und Entfernen der Schneiden (Abb. 2)

1. Drücken Sie die Spindelarretierung (b) und halten Sie sie gedrückt.
2. Lösen Sie mit dem mitgelieferten Schlüssel die Spannzangenmutter (c) einige Umdrehungen und setzen Sie einen Fräser (dd) ein.

DEUTSCH

3. Drehen Sie die Spannzangenmutter fest und lassen Sie die Spindelarretierung los.



WARNUNG: Drehen Sie niemals die Spannzangenmutter ohne eine Schneide in der Spannzange fest.

Austausch der Spannzangeneinheit (Abb. 3)

Ihre Fräse ist mit einer Spannzange von 8 mm (GB: 1/4") oder 12 mm (1/2") ausgestattet. Zwei weitere Präzisionsspannzangen sind lieferbar, die zu dem jeweiligen verwendeten Fräser passen. Die Spannzange und die Spannzangenmutter sind nicht trennbar.

1. Lösen Sie vollständig die Spannzangenmutter (c).
2. Entfernen Sie die Spannzangeneinheit (u).
3. Setzen Sie die neue Einheit ein und ziehen Sie die Spannzangenmutter (c) fest.

Einstellen des elektronischen Drehzahl-Wählknopfs (Abb. 1)

Die Drehzahl lässt sich stufenlos zwischen 8.000 und 24.000 min⁻¹ mittels des elektronischen Drehzahl-Wählknopfs (s) einstellen, um gleichmäßige Fräsergebnisse in allen Arten von Holz, Kunststoff und Aluminium zu erhalten.

Drehen Sie den elektronischen Drehzahl-Wählknopf auf den gewünschten Wert.

Allgemein gilt, dass niedrige Drehzahlen für Schneiden mit großem Durchmesser gelten und höhere Drehzahlen für kleinere Durchmesser. Für die richtige Einstellung bedarf es jedoch einiger Erfahrung.

- | | | |
|---|---|--------------------------|
| 1 | = | 8.000 min ⁻¹ |
| 2 | = | 9.500 min ⁻¹ |
| 3 | = | 11.500 min ⁻¹ |
| 4 | = | 16.000 min ⁻¹ |
| 5 | = | 19.500 min ⁻¹ |
| 6 | = | 22.500 min ⁻¹ |
| 7 | = | 24.000 min ⁻¹ |

Einstellen der Frästiefe (Abb. 4)

Ihre Oberfräse ist mit einem Hochpräzisions-Tiefeneinstellsystem einschließlich einem Null-Rückstellung zur Schnell- und zur Feineinstellung ausgestattet.

SCHNELLEINSTELLUNG MIT SKALA MIT NULL-RÜCKSTELLRING

1. Lösen Sie die Tiefenanschlag-Feststellschraube (n).
2. Entsperren Sie die Eintauchbegrenzung (o) durch Drehen gegen den Uhrzeigersinn.
3. Senken Sie den Fräskorb, bis die Schneide das Werkstück berührt.
4. Drehen Sie die Eintauchbegrenzung (o) fest.
5. Verwenden Sie den Ring (v), um die Schnelleinstellung (p) auf null zu setzen. Der Tiefenanschlag (m) muss Kontakt zum Revolver-Tiefenanschlag (l) haben.
6. Verwenden Sie die Schnelleinstellung (p) und die entsprechende Skala für die Einstellung der Frästiefe. Die eingestellte Frästiefe wird durch die Pfeile (w) angezeigt.
7. Drehen Sie die Tiefenanschlag-Feststellschraube (n) fest.

DREIFACHE TIEFENEINSTELLUNG MITHILFE DER REVOLVER-TIEFENANSCHLAGS

Der Revolver-Tiefenanschlag (l) kann für die Einstellung von drei verschiedenen Tiefen verwendet werden. Die ist besonders bei stufenweise hergestellten tiefen Fräsvorgängen hilfreich.

- Platzieren Sie eine Tiefenschablone zwischen dem Tiefenanschlag (m) und dem Revolver-Tiefenanschlag (l), um die exakte Frästiefe einzustellen.
- Falls erforderlich, justieren Sie alle drei Schrauben.

FEINEINSTELLUNG

Wenn Sie keine Tiefenschablone verwenden oder wenn die Frästiefe nachjustiert werden muss, empfiehlt es sich, die Feineinstellung (q) zu verwenden.

1. Stellen Sie die Frästiefe wie oben beschrieben ein.
2. Stellen Sie mithilfe des Rings (x) die Feineinstellung auf null.
3. Drehen Sie die Feineinstellung (q) in die gewünschte Position: Eine Umdrehung entspricht etwa 1 mm und 1 Markierung entspricht 0,1 mm.

Tiefeneinstellung mit Oberfräse

INSTALLIERT IN UMGEDREHTER HALTUNG (ABB. 4)

1. Entfernen Sie den Tiefenanschlag (m) und ersetzen Sie ihn durch den optional erhältlichen Tiefenanschlag (DE6956).

- Schließen Sie die Gewindestange des Tiefenanschlags (m) an den Revolver-Tiefenanschlag (l) an.
- Stellen Sie die Frästiefe mithilfe der Einstellung am Tiefenanschlag (m) ein.



WARNUNG: Zur Installation der Oberfräse in umgedrehter Haltung beachten Sie bitte die Betriebsanleitung des stationären Werkzeugs.

Anbringen des Parallelanschlags (Abb. 1, 5)

- Montieren Sie die Führungsstangen (e) an der Oberfräsen-Grundplatte (j).
- Drehen Sie die Arretierschrauben (i) fest.
- Schieben Sie den Parallelanschlag (h) über die Stangen.
- Drehen Sie die Arretierschrauben (d) vorübergehend fest.
- Entfernen Sie den Staubabsaugadapter (r) und verschließen Sie den Auslass mit der mitgelieferten Staubabsaugstutzenkappe (y).

Einstellen des Parallelanschlags (Abb. 6)

- Zeichnen Sie eine Fräslinie auf dem Werkstück.
- Senken Sie den Fräskorb ab, bis die Schneide das Werkstück berührt.
- Drehen Sie die Eintauchbegrenzung (o) fest.
- Setzen Sie die Oberfräse auf die Fräslinie.
- Schieben Sie den Parallelanschlag (h) gegen das Werkstück und drehen Sie die Arretierschrauben (d) fest.
- Stellen Sie den Parallelanschlag (h) mit der Feineinstellung (g) ein. Die äußere Fräskante der Schneide muss mit der Fräslinie übereinstimmen.
- Drehen Sie den Endfeststeller (t) gut fest.

Anbringen einer Führungshülse (Abb. 7)

Gemeinsam mit Schablonen spielen Führungshülsen eine wichtige Rolle beim Fräsen oder Konturfräsen.

- Montieren Sie die Führungshülse (z) mit den Schrauben (aa) wie dargestellt an der Oberfräsen-Grundplatte (j).



Anschluss einer Staubabsaugung (Abb. 1, 5)

Schließen Sie einen Absaugschlauch an den Staubabsaugadapter (r) an der Säule des Fräskorbs oder an dem Staubabsaugauslass am Parallelanschlag (f) an.

Vor Dem Betrieb

- Prüfen Sie, dass die Schneide korrekt in der Spannzange montiert ist.
- Wählen Sie die optimale Drehzahl mithilfe des elektronischen Drehzahl-Wählknopfes.
- Stellen Sie die Frästiefe ein.
- Schließen Sie eine Staubabsaugung an.
- Prüfen Sie, dass die Eintauchbegrenzung immer arretiert ist, bevor Sie das Gerät einschalten.

BETRIEB

Betriebsanweisungen



WARNUNG: Beachten Sie immer die Sicherheitsanweisungen und die geltenden Vorschriften.



WARNUNG: Um die Gefahr schwerer Verletzungen zu mindern, schalten Sie das Gerät aus und trennen Sie es vom Netz, bevor Sie Einstellungen vornehmen oder Anbaugeräte oder Zubehör anbringen oder entfernen.



WARNUNG: Bewegen Sie Ihre Oberfräse immer wie in Abbildung 8 beschrieben (äußere Kanten/innere Kanten).

Richtige Haltung der Hände (Abb. 11)



WARNUNG: Um die Gefahr schwerer Verletzungen zu mindern, beachten Sie **IMMER** die richtige Haltung der Hände, wie dargestellt.



WARNUNG: Um die Gefahr schwerer Verletzungen zu mindern, halten Sie das Gerät **IMMER** sicher fest und seien Sie auf eine plötzliche Reaktion gefasst.

Bei der korrekten Handposition liegt eine Hand auf jeder Taucharretierung (o).

Ein- und Ausschalten (Abb. 9)

Der Ein- und Ausschalter (a) befindet sich auf der rechten Seite des Griffs. Die Oberfräse ist normalerweise in der Aus-Stellung arretiert.

1. Einschalten: Drücken Sie den Schalter (bb) und halten Sie ihn gedrückt, um das Werkzeug zu entsperren und pressen Sie dann den Auslöser (cc).
2. Für Dauerbetrieb drücken Sie den Schalter (bb) erneut.
3. Ausschalten: Pressen Sie den Auslöser (cc) erneut.



WARNUNG: Lösen Sie die Eintauchbegrenzung und lassen Sie den Fräskorb in die Ruhestellung zurückgehen, bevor Sie das Werkzeug ausschalten.

Einsatz von Führungshülsen (Abb. 7)

1. Fixieren Sie die Schablone mit Endklemmen am Werkstück.
2. Wählen und installieren Sie eine passende Führungshülse (z).
3. Ziehen Sie den Wert des Schneidendurchmessers vom äußeren Durchmesser der Führungshülse ab und teilen Sie den Wert durch 2. Dies ist die Differenz zwischen Schablone und Werkstück.



WARNUNG: Wenn das Werkstück nicht stark genug ist, platzieren Sie es auf einem Stück Restholz.

Führen entlang einer Stützleiste

Wenn eine Kantenführung nicht verwendet werden kann, ist es auch möglich, die Oberfräse entlang einer an das Werkstück festgeklemmten Leiste (mit Überhang an beiden Enden) zu führen.

Freihandfräsen

Ihre Oberfräse kann auch ohne Führungen verwendet werden, z. B. für Schriftzüge oder bei kreativen Arbeiten.



WARNUNG: Fräsen Sie nur mit geringer Frästiefe! Verwenden Sie Schneiden mit höchstens 8 mm Durchmesser!

Fräsen mit Anlaufzapfen (Abb. 2)

Wenn Parallelführungen oder Führungshülsen ungeeignet sind, können auch Anlaufzapfen (dd) für das Konturenfräsen verwendet werden.

Wenden Sie sich an Ihren Händler für weitere Informationen über geeignetes Zubehör.

Dazu gehören Spannzangen (6–12 mm), ein Tiefenanschlag für den Untertischbetrieb, Zinkenfräswerkzeuge und für Schwalbenschanz- und Zinkenverbindungen, Dübelschablonen, Führungshülsen (17–40 mm) und Führungsstangen in verschiedenen Längen.

WARTUNG

Ihr DEWALT Elektrowerkzeug wurde für langfristigen Betrieb mit minimalem Wartungsaufwand konstruiert. Ein kontinuierlicher, zufriedenstellender Betrieb hängt von der geeigneten Pflege des Elektrowerkzeugs und seiner regelmäßiger Reinigung ab.



WARNUNG: Um die Gefahr von Verletzungen zu vermeiden, schalten Sie das Gerät aus und trennen Sie es vom Netz, bevor Sie Zubehör anbringen oder abbauen oder Einstellungen vornehmen oder ändern oder Reparaturen vornehmen. Überprüfen Sie, dass der Auslöseschalter in der AUS-Stellung ist.

Reinigen der Staubabsaug-Säule (Abb. 10)

1. Entfernen Sie den Staubabsaugstopfen oder -Adapter.
2. Entfernen Sie die vier Schrauben (ee) an der Unterseite der Oberfräsen-Grundplatte (j).
3. Reinigen Sie die Staubabsaugsäule.
4. Setzen Sie die Teile in umgekehrter Reihenfolge wieder zusammen.



Schmierung

Für dieses Elektrowerkzeug ist keine zusätzliche Schmierung notwendig.



Reinigung



WARNUNG: Immer wenn im Bereich der Lüftungsschlitze Schmutzansammlungen zu sehen sind, blasen Sie Schmutz und Staub mit trockener Druckluft aus dem Gehäuse. Tragen Sie zugelassenen Augenschutz

und eine zugelassene Staubmaske, wenn Sie diesen Vorgang durchführen.



WARNUNG: Verwenden Sie keine Lösungsmittel oder scharfen Chemikalien zum Reinigen der nicht-metallischen Teile des Werkzeugs. Durch diese Chemikalien kann der in diesen Teilen verwendete Werkstoff geschwächt werden. Verwenden Sie ein mit Wasser und einer milden Seife befeuchtetes Tuch. Achten Sie darauf, dass keine Flüssigkeit in das Werkzeug eindringt. Kein Teil des Werkzeuges darf in Flüssigkeit eingetaucht werden.

DEWALT betreibt eine Einrichtung zur Sammlung und zum Recycling von ausgedienten DEWALT-Produkten. Wenn Sie von diesem Service Gebrauch machen möchten, bringen Sie Ihr Produkt zur Kundendienstwerkstatt zurück, die es für Sie dem Recycling zuführen wird.

Für die Adresse einer Kundendienstwerkstatt in Ihrer Nähe setzen Sie sich bitte mit der örtlichen DEWALT-Niederlassung unter der in dieser Anleitung angegebenen Anschrift in Verbindung. Eine Übersicht der DEWALT-Kundendienstwerkstätten und weitere Informationen zu Servicerichtlinien und Kontaktadressen finden Sie auch im Internet: www.2helpU.com.

Sonderzubehör



WARNUNG: Da anderes Zubehör von Drittanbietern von DEWALT nicht mit diesem Produkt geprüft wurde, könnte die Verwendung von solchem Zubehör gefährlich sein. Zur Vermeidung einer Verletzungsgefahr sollten nur die von DEWALT empfohlenen Zubehörteile mit diesem Produkt verwendet werden.

Nähere Informationen über passendes Zubehör erhalten Sie von Ihrem Fachhändler.

Umweltschutz



Getrennte Sammlung Dieses Produkt darf nicht zusammen mit normalem Hausmüll entsorgt werden.

Wenn Sie Ihr DEWALT Produkt ersetzen möchten oder es ausgedient hat, entsorgen Sie es nicht mit dem normalen Hausmüll. Geben Sie dieses Produkt an Sammelstellen zur getrennten Erfassung ab oder stellen Sie es zur Abholung bereit.



Durch getrennte Sammlung von gebrauchten Produkten und Verpackungen kann sichergestellt werden, dass sie dem Recycling zugeführt und wiederverwertet werden. Die Wiederverwendung von recyceltem Material trägt zur Verhinderung von Umweltverschmutzung und zur Reduzierung des Rohstoffsbedarfs bei.

Nach Maßgabe örtlicher Vorschriften ist die getrennte Sammlung von elektrischen Geräten u. U. über Abholung, Sammelstellen oder den Fachhändler möglich, wo das Produkt ursprünglich bezogen wurde.

GARANTIE

DEWALT vertraut auf die Qualität seiner Produkte und bietet daher den professionellen Anwendern des Produktes eine herausragende Garantie. Diese Garantieerklärung gilt als Ergänzung und unbeschadet Ihrer Rechte aus dem Vertrag als professioneller Anwender oder Ihrer gesetzlichen Ansprüche als privater, nichtprofessioneller Anwender. Diese Garantie gilt innerhalb der Staatsgebiete der Mitgliedsstaaten der Europäischen Union und der Europäischen Freihandelszone.

• 30 TAGE ZUFRIEDENHEITSGARANTIE OHNE RISIKO •

Wenn Sie mit der Leistung Ihres DE-Gerätes nicht vollständig zufrieden sind, geben Sie es einfach innerhalb von 30 Tagen komplett im Originallieferungsumfang, so wie gekauft, an den Händler zurück, um eine vollständige Erstattung oder ein Austauschgerät zu erhalten. Das Produkt darf normalem Verschleiß ausgesetzt sein. Der Kaufbeleg ist vorzulegen.

• EIN JAHR KOSTENLOSE INSPEKTION •

Innerhalb der ersten 12 Monate nach dem Kauf, wird einmalig eine Wartungsinspektion für Ihre DEWALT-Maschine ausgeführt. Diese Arbeiten werden kostenlos von einem autorisierten DEWALT-Service-Partner ausgeführt. Der Kaufbeleg muss vorgelegt werden. Gilt einschließlich Arbeitskosten. Gilt nicht für Zubehör und Ersatzteile, sofern es sich nicht um einen Garantiefall handelt.

• EIN JAHR VOLLSTÄNDIGE GARANTIE •

Wenn Ihr DEWALT-Produkt wegen Material- oder Produktionsmängeln innerhalb von 12 Monaten ab Kauf einen Fehler aufweist, garantiert DEWALT den kostenlosen Austausch aller fehlerhaften Teile oder, nach unserer Wahl, die kostenlose Wandlung des Gerätes unter den folgenden Bedingungen:

- Das Produkt wurde nicht unsachgemäß behandelt;
- Das Produkt war normalem Verschleiß ausgesetzt;
- Es wurden keine Reparaturversuche durch nicht autorisierte Personen vorgenommen;
- Der Kaufbeleg wird vorgelegt;

- Das Produkt wird vollständig im Originallieferungsumfang zurückgegeben.

Um einen Garantieanspruch anmelden zu können, wenden Sie sich an einen DEWALT-Service-Partner in Ihrer Nähe, dessen Adresse Sie im DEWALT-Katalog finden, oder Sie wenden sich an die DEWALT-Niederlassung, die in dieser Anleitung angegeben ist. Eine Liste der autorisierten DEWALT-Kundendienstwerkstätten und vollständige Informationen über unseren Kundendienst finden Sie im Internet unter: www.2helpU.com.

ROUTER

DW621, DW622

Congratulations!

You have chosen a DEWALT tool. Years of experience, thorough product development and innovation make DEWALT one of the most reliable partners for professional power tool users.

Technical Data

		DW621	DW622
Voltage	V	220–240	220–240
	UK & Ireland	230/115	230/115
Type		3	3
Power Input W		1,100	1,400
Power output	W	620	620
No-load speed	min ⁻¹	8,000 - 24,000	
		infinitely variable	
Router carriage		2 columns	2 columns
Router carriage stroke	mm	55	55
Revolver depth stop		3-step, with	3-step, with
		graduation and fine adjustment	graduation and fine adjustment
Collet size	mm	8	12
		(1/4")	(1/2")
Cutters diameter, max.	mm	36	36
Weight	kg	3.1	3.1
L_{pA} (sound pressure)	dB(A)	86	86
K_{pA} (sound pressure uncertainty)	dB(A)	3	3
L_{WA} (sound power)	dB(A)	95	95
K_{WA} (sound power uncertainty)	dB(A)	3	3

Vibration total values (triax vector sum) determined according to EN 60745:

Vibration emission value a_h			
$a_h =$	m/s ²	3.3	3.3
Uncertainty K	=m/s ²	1.5	1.5

The vibration emission level given in this information sheet has been measured in accordance with a standardised test given in EN 60745 and may be used to compare one tool with another. It may be used for a preliminary assessment of exposure.



WARNING: The declared vibration emission level represents the main applications of the tool. However if the tool is used for different applications, with different accessories or poorly maintained, the vibration emission may differ. This may significantly increase the exposure level over the total working period.

An estimation of the level of exposure to vibration should also take into account the times when the tool is switched off or when it is running but not actually doing the job. This may significantly reduce the exposure level over the total working period.

Identify additional safety measures to protect the operator from the effects of vibration such as: maintain the tool and the accessories, keep the hands warm, organisation of work patterns.

Fuses:

Europe	230 V tools	10 Amperes, mains
U.K. & Ireland	230 V tools	13 Amperes, in plugs

Definitions: Safety Guidelines

The definitions below describe the level of severity for each signal word. Please read the manual and pay attention to these symbols.



DANGER: Indicates an imminently hazardous situation which, if not avoided, **will** result in **death or serious injury**.



WARNING: Indicates a potentially hazardous situation which, if not avoided, **could** result in **death or serious injury**.



CAUTION: Indicates a potentially hazardous situation which, if not avoided, **may** result in **minor or moderate injury**.

NOTICE: Indicates a practice **not related to personal injury** which, if not avoided, **may** result in **property damage**.



Denotes risk of electric shock.



Denotes risk of fire.

ENGLISH

EC-Declaration of Conformity

MACHINERY DIRECTIVE



DW621, DW622

DEWALT declares that these products described under "technical data" are in compliance with: 2006/42/EC, EN 60745-1, EN 60745-2-17.

These products also comply with Directive 2004/108/EC. For more information, please contact DEWALT at the following address or refer to the back of the manual.

The undersigned is responsible for compilation of the technical file and makes this declaration on behalf of DEWALT.

Horst Grossmann
Vice President Engineering and Product
Development
DEWALT, Richard-Klinger-Straße 11,
D-65510, Idstein, Germany
31.12.2009



WARNING: To reduce the risk of injury, read the instruction manual.

General Power Tool Safety Warnings



WARNING! Read all safety warnings and instructions Failure to follow the warnings and instructions may result in electric shock, fire and/or serious injury.

SAVE ALL WARNINGS AND INSTRUCTIONS FOR FUTURE REFERENCE

The term "power tool" in the warnings refers to your mains-operated (corded) power tool or battery-operated (cordless) power tool.

1) WORK AREA SAFETY

- Keep work area clean and well lit.** Cluttered or dark areas invite accidents.
- Do not operate power tools in explosive atmospheres, such as in the presence of flammable liquids, gases or dust.** Power tools create sparks which may ignite the dust or fumes.

- Keep children and bystanders away while operating a power tool.** Distractions can cause you to lose control.

2) ELECTRICAL SAFETY

- Power tool plugs must match the outlet. Never modify the plug in any way. Do not use any adapter plugs with earthed (grounded) power tools.** Unmodified plugs and matching outlets will reduce risk of electric shock.
- Avoid body contact with earthed or grounded surfaces such as pipes, radiators, ranges and refrigerators.** There is an increased risk of electric shock if your body is earthed or grounded.
- Do not expose power tools to rain or wet conditions.** Water entering a power tool will increase the risk of electric shock.
- Do not abuse the cord. Never use the cord for carrying, pulling or unplugging the power tool. Keep cord away from heat, oil, sharp edges or moving parts.** Damaged or entangled cords increase the risk of electric shock.
- When operating a power tool outdoors, use an extension cord suitable for outdoor use.** Use of a cord suitable for outdoor use reduces the risk of electric shock.
- If operating a power tool in a damp location is unavoidable, use a residual current device (RCD) protected supply.** Use of an RCD reduces the risk of electric shock.

3) PERSONAL SAFETY

- Stay alert, watch what you are doing and use common sense when operating a power tool. Do not use a power tool while you are tired or under the influence of drugs, alcohol or medication.** A moment of inattention while operating power tools may result in serious personal injury.
- Use personal protective equipment. Always wear eye protection.** Protective equipment such as dust mask, non-skid safety shoes, hard hat, or hearing protection used for appropriate conditions will reduce personal injuries.
- Prevent unintentional starting. Ensure the switch is in the off position before connecting to power source and/or battery pack, picking up or carrying the tool. Carrying power tools with your finger on the switch or energising power tools that have the switch on invites accidents.**

- d) **Remove any adjusting key or wrench before turning the power tool on.** A wrench or a key left attached to a rotating part of the power tool may result in personal injury.
- e) **Do not overreach. Keep proper footing and balance at all times.** This enables better control of the power tool in unexpected situations.
- f) **Dress properly. Do not wear loose clothing or jewellery. Keep your hair, clothing and gloves away from moving parts.** Loose clothes, jewellery or long hair can be caught in moving parts.
- g) **If devices are provided for the connection of dust extraction and collection facilities, ensure these are connected and properly used.** Use of dust collection can reduce dust-related hazards.

4) POWER TOOL USE AND CARE

- a) **Do not force the power tool. Use the correct power tool for your application.** The correct power tool will do the job better and safer at the rate for which it was designed.
- b) **Do not use the power tool if the switch does not turn it on and off.** Any power tool that cannot be controlled with the switch is dangerous and must be repaired.
- c) **Disconnect the plug from the power source and/or the battery pack from the power tool before making any adjustments, changing accessories, or storing power tools.** Such preventive safety measures reduce the risk of starting the power tool accidentally.
- d) **Store idle power tools out of the reach of children and do not allow persons unfamiliar with the power tool or these instructions to operate the power tool.** Power tools are dangerous in the hands of untrained users.
- e) **Maintain power tools. Check for misalignment or binding of moving parts, breakage of parts and any other condition that may affect the power tool's operation. If damaged, have the power tool repaired before use.** Many accidents are caused by poorly maintained power tools.
- f) **Keep cutting tools sharp and clean.** Properly maintained cutting tools with sharp cutting edges are less likely to bind and are easier to control.
- g) **Use the power tool, accessories and tool bits etc., in accordance with these instructions taking into account the**

working conditions and the work to be performed. Use of the power tool for operations different from those intended could result in a hazardous situation.

5) SERVICE

- a) **Have your power tool serviced by a qualified repair person using only identical replacement parts.** This will ensure that the safety of the power tool is maintained.

Additional Safety Rules for Routers

- **Hold power tool by insulated gripping surfaces, because the cutter may contact its own cord.** Cutting a "live" wire may make exposed metal parts of the power tool "live" and shock the operator.
- **Use clamps or another practical way to secure and support the workpiece to a stable platform.** Holding the work by your hand or against the body leaves it unstable and may lead to loss of control.

Additional Safety Rules for Cutters

- Always use straight-cutters, rabbet-cutters, profile cutters, slotter cutters or grooved knives with a shank diameter of 6–8 mm which corresponds to the size of the collet in your tool.
- Always use cutters suitable for a speed of min. 30,000 min⁻¹ and marked accordingly.



WARNING: Never use cutters with a diameter exceeding the maximum diameter indicated in the technical data.

- For straight-cutters, rabbet-cutters, profile cutters, the maximum shank diameter **MUST** be 8 mm, the maximum diameter **MUST** be 36 mm, the maximum cutting depth **MUST** be 10 mm.
- For slotter cutters, the maximum shank diameter **MUST** be 8 mm and the maximum diameter **MUST** be 25 mm.
- For grooved knives, the maximum shank diameter **MUST** be 8 mm, the maximum diameter **MUST** be 40 mm and the maximum cutting width **MUST** be 4 mm.

Residual Risks

In spite of the application of the relevant safety regulations and the implementation of safety devices, certain residual risks cannot be avoided. These are:

ENGLISH

- Impairment of hearing
- Risk of personal injury due flying particles.
- Risk of burns due to accessories becoming hot during operation.
- Risk of personal injury due to prolonged use.

Markings on Tool

The following pictograms are shown on the tool:



Read instruction manual before use.

DATE CODE POSITION (FIG. 1)

The Date Code (ff), which also includes the year of manufacture, is printed into the housing.

Example:

2010 XX XX

Year of Manufacture

Package Contents

The package contains:

- 1 Router
 - 1 Parallel fence with fine adjustment and guiderods
 - 1 Collet 8 mm (GB: 1/4")
 - 1 Collet 12 mm (1/2") (DW622)
 - 1 Guide bush 24 mm
 - 1 Wrench # 17 (DW621)
 - 1 Wrench # 22 (DW622)
 - 1 Dust extraction plug
 - 1 Instruction manual
 - 1 Exploded drawing
- Check for damage to the tool, parts or accessories which may have occurred during transport.
 - Take the time to thoroughly read and understand this manual prior to operation.

Description (fig. 1)



WARNING: Never modify the power tool or any part of it. Damage or personal injury could result.

- a. Lock-on/lock-off switch
- b. Spindle lock
- c. Collet nut
- d. Parallel fence locking bolt

- e. Guide rods for parallel fence
- f. Dust extraction outlet in parallel fence
- g. Fine adjuster for parallel fence
- h. Parallel fence
- i. Locking bolt
- j. Router base
- k. Finger guard
- l. Revolver depth stop
- m. Depth stop
- n. Depth stop locking bolt
- o. Plunge limiter
- p. Quick adjuster for depth stop
- q. Fine adjuster for depth stop
- r. Dust extraction adaptor
- s. Speed control dial
- t. End lock

INTENDED USE

Your DEWALT DW621/DW622 high-performance routers have been designed for professional heavy duty routing of wood, wood products and plastics.

DO NOT use under wet conditions or in presence of flammable liquids or gases.

These routers are professional power tools.

DO NOT let children come into contact with the tool. Supervision is required when inexperienced operators use this tool.

Electrical Safety

The electric motor has been designed for one voltage only. Always check that the power supply corresponds to the voltage on the rating plate.



Your DEWALT tool is double insulated in accordance with EN 60745; therefore no earth wire is required.



WARNING: 115 V units have to be operated via a fail-safe isolating transformer with an earth screen between the primary and secondary winding.

If the supply cord is damaged, it must be replaced by a specially prepared cord available through the DEWALT service organisation.

Mains Plug Replacement (U.K. & Ireland Only)

If a new mains plug needs to be fitted:

- Safely dispose of the old plug.

- Connect the brown lead to the live terminal in the plug.
- Connect the blue lead to the neutral terminal.



WARNING: No connection is to be made to the earth terminal.

Follow the fitting instructions supplied with good quality plugs. Recommended fuse: 13 A.

Using an Extension Cable

If an extension cable is required, use an approved 3-core extension cable suitable for the power input of this tool (see technical data). The minimum conductor size is 1.5 mm²; the maximum length is 30 m.

When using a cable reel, always unwind the cable completely.

ASSEMBLY AND ADJUSTMENTS



WARNING: To reduce the risk of injury, turn unit off and disconnect machine from power source before installing and removing accessories, before adjusting or changing set-ups or when making repairs. Be sure the trigger switch is in the OFF position. An accidental start-up can cause injury.

Inserting and Removing a Cutter (fig. 2)

1. Press and hold down the spindle lock (b).
2. Using the wrench supplied, loosen the collet nut (c) a few turns and insert a cutter (dd).
3. Tighten the collet nut and release the spindle lock.



WARNING: Never tighten the collet nut without a cutter in the collet.

Replacing the Collet Assembly (fig. 3)

Your router is supplied with a 8 mm (GB: 1/4") or 12 mm (1/2") collet fitted to the tool. Two other precision collets are also available to suit the cutter used. The collet and the collet nut are inseparable.

1. Loosen the collet nut (c) completely.
2. Remove the collet assembly (u).
3. Fit a new assembly and tighten the collet nut (c).

Setting the Electronic Speed Control Dial (fig. 1)

The speed is infinitely variable from 8,000 to 24,000 min⁻¹ using the electronic speed control dial (s) for

uniform cutting results in all types of wood, plastics and in aluminium.

Turn the electronic speed control dial to the required level.

Generally, use the low setting for large diameter cutters and the high setting for small diameter cutters. The correct setting, however, is a matter of experience.

- | | |
|-----|--------------------------|
| 1 = | 8,000 min ⁻¹ |
| 2 = | 9,500 min ⁻¹ |
| 3 = | 11,500 min ⁻¹ |
| 4 = | 16,000 min ⁻¹ |
| 5 = | 19,500 min ⁻¹ |
| 6 = | 22,500 min ⁻¹ |
| 7 = | 24,000 min ⁻¹ |

Adjusting the Depth of Cut (fig. 4)

Your router is equipped with a high-precision depth adjustment system including a zero reset ring for both the quick adjuster and the fine adjuster.

QUICK ADJUSTMENT USING THE GRADUATION WITH ZERO RESET RING

1. Loosen the depth stop locking bolt (n).
2. Unlock the plunge limiter (o) by turning it counterclockwise.
3. Lower the router carriage until the cutter is in contact with the workpiece.
4. Tighten the plunge limiter (o).
5. Set the quick adjuster (p) to zero using the ring (v). The depth stop (m) must be in contact with the revolver depth stop (l).
6. Adjust the depth of cut using the quick adjuster (p) and the corresponding graduation. The adjusted depth of cut is indicated by the arrows (w).
7. Tighten the depth stop locking bolt (n).

TRIPLE DEPTH ADJUSTMENT USING THE REVOLVER DEPTH STOP

The revolver depth stop (l) can be used to set three different depths. This is particularly useful for deep cuts, performed in steps.

- Place a depth template between the depth stop (m) and the revolver depth stop (l) to adjust the exact cutting depth.
- If required, set all three screws.

FINE ADJUSTMENT

When not using a depth template, or if the depth of cut needs readjustment, it is recommended to use the fine adjuster (q).

ENGLISH

1. Adjust the depth of cut as described above.
2. Set the fine adjuster to zero using the ring (x).
3. Rotate the fine adjuster (q) to the required position: one turn corresponds to approximately 1 mm and 1 mark to 0.1 mm.

Depth Adjustment with Router

INSTALLED IN INVERTED POSITION (FIG. 4)

1. Remove the depth stop (m) and replace it with the depth stop (DE6956) available as an option.
2. Connect the threaded rod of the depth stop (m) to the revolver depth stop (l).
3. Set the depth of cut using the adjuster on the depth stop (m).



WARNING: For installing the router in inverted position, refer to the relevant instruction manual on the stationary tool.

Fitting the Parallel Fence (fig. 1, 5)

1. Fit the guide rods (e) to the router base (j).
2. Tighten the locking bolts (i).
3. Slide the parallel fence (h) over the rods.
4. Tighten the locking bolts (d) temporarily.
5. Remove the dust extraction adaptor (r) and close the outlet using the dust extraction plug (y) supplied with the tool.

Adjusting the Parallel Fence (fig. 6)

1. Draw a cutting line on the material.
2. Lower the router carriage until the cutter is in contact with the workpiece.
3. Tighten the plunge limiter (o).
4. Position the router on the cutting line.
5. Slide the parallel fence (h) against the workpiece and tighten the locking bolts (d).
6. Adjust the parallel fence (h) using the fine adjuster (g). The outer cutting edge of the cutter must coincide with the cutting line.
7. Firmly tighten the end lock (t).

Fitting a Guide Bush (fig. 7)

Together with a template, guide bushes play a valuable part in cutting and shaping to a pattern.

- Fit the guide bush (z) to the router base (j) using the screws (aa) as shown.



Connecting a Dust Extractor (fig. 1, 5)

Connect a dust extractor hose to the dust extraction adaptor (r) in the router carriage column or to the dust extraction outlet in the parallel fence (f).

Prior to Operation

1. Check that the cutter is correctly installed in the collet.
2. Select the optimal speed using the electronic speed control dial.
3. Set the cutting depth.
4. Connect a dust extractor.
5. Make sure the plunge limiter is always locked before switching on.

OPERATION

Instructions for Use



WARNING: Always observe the safety instructions and applicable regulations.



WARNING: To reduce the risk of serious personal injury, turn tool off and disconnect tool from power source before making any adjustments or removing/installing attachments or accessories.



WARNING: Always move your router as indicated in figure 8 (outer edges/inner edges).

Proper Hand Position (fig. 11)



WARNING: To reduce the risk of serious personal injury, ALWAYS use proper hand position as shown.



WARNING: To reduce the risk of serious personal injury, ALWAYS hold securely in anticipation of a sudden reaction.

Proper hand position requires one hand on either plunge limiter (o).

Switching On and Off (fig. 9)

The lock-on/lock-off switch (a) is located in the handle on the right-hand side. The router is normally locked in the off position.

1. Switching on: press and hold down the switch (bb) to unlock the tool and subsequently squeeze the trigger (cc).
2. For continuous operation, press the switch (bb) again.
3. Switching off: squeeze the trigger (cc) again.



WARNING: Loosen the plunge limiter and allow the router carriage to regain its rest position before switching off.

Using the Guide Bushes (fig. 7)

1. Secure the template to the workpiece using end clamps.
2. Select and install an appropriate guide bush (z).
3. Subtract the diameter of the cutter from the outside diameter of the guide bush and divide by 2. This is the difference between template and workpiece.



WARNING: If the workpiece is not thick enough, place it on a piece of waste wood.

Guiding Off a Batten

Where an edge guide cannot be used, it is also possible to guide the router along a batten clamped across the workpiece (with an overhang at both ends).

Freehand Routing

Your router can also be used without any sort of guide, e.g. for signwriting or creative work.



WARNING: Make shallow cuts only! Use cutters with a max. diameter of 8 mm.

Routing with Pilot Cutters (fig. 2)

Where a parallel guide or guide bush are inappropriate, it is possible to use pilot cutters (dd) for cutting shaped edges.

Consult your dealer for further information on the appropriate accessories.

These include collets (6–12 mm), a depth stop for use in inverted position, finger jointing tools for dovetail and finger jointing jigs, dowel jointing templates, guide bushes (17–40 mm) and guide rails in various lengths.

MAINTENANCE

Your DEWALT power tool has been designed to operate over a long period of time with a minimum of maintenance. Continuous satisfactory operation depends upon proper tool care and regular cleaning.



WARNING: To reduce the risk of injury, turn unit off and disconnect machine from power source before installing and removing accessories, before adjusting or changing set-ups or when making repairs. Be sure the trigger switch is in the OFF position. An accidental start-up can cause injury.

Cleaning the Dust Extraction Column (fig. 10)

1. Remove the dust extraction plug or adaptor.
2. Remove the four screws (ee) in the bottom of the router base (j).
3. Clean the dust extraction column.
4. Reassemble the parts in reverse order.



Lubrication

Your power tool requires no additional lubrication.



Cleaning



WARNING: Blow dirt and dust out of the main housing with dry air as often as dirt is seen collecting in and around the air vents. Wear approved eye protection and approved dust mask when performing this procedure.



WARNING: Never use solvents or other harsh chemicals for cleaning the non-metallic parts of the tool. These chemicals may weaken the materials used in these parts. Use a cloth dampened only with water and mild soap. Never let any liquid get inside the tool; never immerse any part of the tool into a liquid.

Optional Accessories



WARNING: Since accessories, other than those offered by DEWALT, have not been tested with this product, use of such accessories with this tool could be hazardous. To reduce the risk of injury, only DEWALT, recommended accessories should be used with this product.

ENGLISH

Consult your dealer for further information on the appropriate accessories.

Protecting the Environment



Separate collection. This product must not be disposed of with normal household waste.

Should you find one day that your DEWALT product needs replacement, or if it is of no further use to you, do not dispose of it with household waste. Make this product available for separate collection.



Separate collection of used products and packaging allows materials to be recycled and used again. Re-use of recycled materials helps prevent environmental pollution and reduces the demand for raw materials.

Local regulations may provide for separate collection of electrical products from the household, at municipal waste sites or by the retailer when you purchase a new product.

DEWALT provides a facility for the collection and recycling of DEWALT products once they have reached the end of their working life. To take advantage of this service please return your product to any authorised repair agent who will collect them on our behalf.

You can check the location of your nearest authorised repair agent by contacting your local DEWALT office at the address indicated in this manual. Alternatively, a list of authorised DEWALT repair agents and full details of our after-sales service and contacts are available on the Internet at: **www.2helpU.com**.

GUARANTEE

DEWALT is confident of the quality of its products and offers an outstanding guarantee for professional users of the product. This guarantee statement is in addition to and in no way prejudices your contractual rights as a professional user or your statutory rights as a private non-professional user. The guarantee is valid within the territories of the Member States of the European Union and the European Free Trade Area.

• 30 DAY NO RISK SATISFACTION GUARANTEE •

If you are not completely satisfied with the performance of your DEWALT tool, simply return it within 30 days, complete with all original components, as purchased, to the point of purchase, for a full refund or exchange. The product must have been subject to fair wear and tear and proof of purchase must be produced.

• ONE YEAR FREE SERVICE CONTRACT •

If you need maintenance or service for your DEWALT tool, in the 12 months following purchase, you are entitled to one service free of charge. It will be undertaken free of charge at an authorised DEWALT repair agent. Proof of purchase must be produced. Includes labour. Excludes accessories and spare parts unless failed under warranty.

• ONE YEAR FULL WARRANTY •

If your DEWALT product becomes defective due to faulty materials or workmanship within 12 months from the date of purchase, DEWALT guarantees to replace all defective parts free of charge or – at our discretion – replace the unit free of charge provided that:

- The product has not been misused;
- The product has been subject to fair wear and tear;
- Repairs have not been attempted by unauthorised persons;
- Proof of purchase is produced.
- The product is returned complete with all original components

If you wish to make a claim, contact your seller or check the location of your nearest authorised DEWALT repair agent in the DEWALT catalogue or contact your DEWALT office at the address indicated in this manual. A list of authorised DEWALT repair agents and full details of our after-sales service is available on the Internet at: www.2helpU.com

FRESADORA ELECTRÓNICA DW621, DW622

¡Enhorabuena!

Ha elegido una herramienta DEWALT. Años de experiencia, innovación y un exhaustivo desarrollo de productos hacen que DEWALT sea una de las empresas más fiables para los usuarios de herramientas profesionales.

Datos técnicos

		DW621	DW622
Voltaje	V	220–240	220–240
Tipo		3	3
Potencia absorbida	W	1.100	1.400
Potencia de salida	W	620	620
Velocidad sin carga	min ⁻¹	8.000 - 24.000 infinitamente variable	
Carro de la fresadora		2 columnas	2 columnas
Impulso del carro de la fresadora	mm	55	55
Tope de profundidad de revólver		3 pasos, con graduación y ajuste fino	
Tamaño de la pinza	mm	8	12
Máx. diámetro de las cuchillas	mm	36	36
Peso	kg	3,1	3,1
L _{PA} (presión acústica)	dB(A)	86	86
K _{PA} (incertidumbre de la presión acústica)	dB(A)	3	3
L _{WA} (potencia acústica)	dB(A)	95	95
K _{WA} (incertidumbre de la potencia acústica)	dB(A)	3	3
Valores totales de vibración (suma de vectores teniendo en cuenta los tres ejes) determinados de acuerdo con la norma EN 60745:			
Valor de la emisión de vibración a _h			
a _h =	m/s ²	3,3	3,3
Incertidumbre K =	m/s ²	1,5	1,5

El nivel de emisión de vibración que se ofrece en esta hoja informativa se ha medido de acuerdo con la prueba estandarizada que ofrece la norma

EN 60745 y puede utilizarse para comparar una herramienta con otra. Puede utilizarse para realizar una evaluación preliminar de la exposición.



ADVERTENCIA: El nivel de emisión de vibración declarado ejemplifica las aplicaciones principales de la herramienta. Sin embargo, si la herramienta se utiliza para aplicaciones diferentes, con accesorios diferentes o mal conservados, la emisión de vibraciones puede variar. Esto puede aumentar significativamente el nivel de exposición a lo largo del período total de trabajo.

Una estimación del nivel de exposición a la vibración debe tener en cuenta además las veces en que se apaga la herramienta o cuando está funcionando pero no está en realidad haciendo el trabajo. Esto significaría una disminución en el nivel de exposición a lo largo del período total de trabajo.

Identifique medidas adicionales de seguridad para proteger al operador de los efectos de la vibración, como: el mantenimiento de la herramienta y los accesorios, mantener las manos calientes, organización de patrones de trabajo.

Fusibles:

Europa Herramientas de 230 V 10 A, en la red

Definiciones: normas de seguridad

Las siguientes definiciones describen el nivel de gravedad de las señales. Lea el manual y preste atención a estos símbolos.



PELIGRO: indica una situación de peligro inminente, que si no se evita, **provocará la muerte o lesiones graves.**



ADVERTENCIA: indica una situación de posible peligro que, si no se evita, **podría provocar la muerte o lesiones graves.**



ATENCIÓN: indica una situación de posible peligro que, si no se evita, **puede provocar lesiones leves o moderadas.**

AVISO: Indica una práctica **no relacionada con las lesiones personales** que, de no evitarse, puede ocasionar **daños materiales**.



Indica riesgo de descarga eléctrica.



Indica riesgo de incendio.

Declaración de conformidad CE

DIRECTRIZ DE LA MAQUINARIA



DW621, DW622

DEWALT declara que los productos descritos bajo "datos técnicos" son conformes a las normas: 2006/42/EC, EN 60745-1, EN 60745-2-17.

Estos productos son conformes también a la Directriz 2004/108/EC. Si desea más información, póngase en contacto con DEWALT en la dirección indicada a continuación o bien consulte la parte posterior de este manual.

El que suscribe es responsable de la compilación del archivo técnico y realiza esta declaración en representación de DEWALT.

H. Grossmann

Horst Grossmann
Vicepresidente de Ingeniería y Desarrollo de Productos
DEWALT, Richard-Klinger-Straße 11,
D-65510, Idstein, Alemania

31.12.2009



ADVERTENCIA: para reducir el riesgo de lesiones, lea el manual de instrucciones.

Advertencias generales de seguridad para las herramientas eléctricas



¡ADVERTENCIA! Lea todas las advertencias de seguridad e instrucciones. El incumplimiento de las advertencias o instrucciones puede provocar descargas eléctricas, incendios o lesiones graves.

GUARDE LAS ADVERTENCIAS E INSTRUCCIONES PARA PODER CONSULTARLAS EN EL FUTURO

El término "herramienta eléctrica" incluido en todas las advertencias se refiere a su herramienta eléctrica conectada a la red (cable eléctrico) o a su herramienta eléctrica accionada con baterías (inalámbrica).

1) SEGURIDAD DEL ÁREA DE TRABAJO

- a) **Mantenga el área de trabajo limpia y bien iluminada.** Las áreas abarrotadas u oscuras propician accidentes.
- b) **No haga funcionar las herramientas eléctricas en atmósferas explosivas, como ambientes donde haya polvo, gases o líquidos inflamables.** Las herramientas eléctricas originan chispas que pueden encender el polvo o producir humo.
- c) **Mantenga alejados a los niños y a los espectadores de la herramienta eléctrica en funcionamiento.** Las distracciones pueden provocar la pérdida de control.

2) SEGURIDAD ELÉCTRICA

- a) **Los enchufes de la herramienta eléctrica deben adaptarse a la toma de corriente. Nunca modifique el enchufe de ninguna manera. No utilice ningún enchufe adaptador con herramientas eléctricas con conexión a tierra.** Los enchufes no modificados y que se adaptan a las tomas de corrientes reducirán el riesgo de descarga eléctrica.
- b) **Evite el contacto corporal con superficies con toma de tierra como, por ejemplo, tuberías, radiadores, cocinas y refrigeradores.** Existe mayor riesgo de descarga eléctrica si su cuerpo está puesto a tierra.
- c) **No exponga las herramientas eléctricas a la lluvia ni a condiciones de humedad.** Si entra agua en una herramienta eléctrica, aumentará el riesgo de descarga eléctrica.
- d) **No use el cable indebidamente. Nunca utilice el cable para transportar, tirar o desenchufar la herramienta eléctrica. Mantenga el cable alejado del calor, el aceite, los bordes afilados o las piezas móviles.** Los cables dañados o enredados aumentan el riesgo de descarga eléctrica.
- e) **Al operar una herramienta eléctrica en el exterior, utilice un cable prolongador adecuado para tal uso.** Utilice un cable adecuado para uso en exteriores a fin de reducir el riesgo de descarga eléctrica.

ESPAÑOL

- f) *Si no se puede evitar el uso de una herramienta eléctrica en una zona húmeda, utilice un dispositivo de corriente residual (residual current device, RCD) de seguridad. El uso de un RCD reduce el riesgo de sufrir una descarga eléctrica.*

3) SEGURIDAD PERSONAL

- a) *Permanezca alerta, controle lo que está haciendo y utilice el sentido común cuando emplee una herramienta eléctrica. No utilice una herramienta eléctrica si está cansado o bajo el efecto de drogas, alcohol o medicamentos. Un momento de descuido mientras se opera una herramienta eléctrica puede provocar lesiones personales graves.*
- b) *Utilice equipo de seguridad personal. Utilice siempre protección ocular.*
El uso de equipo de seguridad, como mascarillas para polvo, calzado de seguridad antideslizante, cascos o protección auditiva en las condiciones adecuadas reducirá las lesiones personales.
- c) *Evite poner en marcha la herramienta involuntariamente. Asegúrese de que el interruptor está apagado antes de conectar la fuente de alimentación y/o la batería, coger o transportar la herramienta. Transportar herramientas eléctricas con su dedo apoyado sobre el interruptor o enchufar herramientas eléctricas con el interruptor en la posición de encendido puede propiciar accidentes.*
- d) *Retire la clavija de ajuste o la llave de tuercas antes de encender la herramienta eléctrica. Una llave de tuercas o una clavija de ajuste que quede conectada a una pieza giratoria de la herramienta eléctrica puede provocar lesiones personales.*
- e) *No se estire demasiado. Conserve el equilibrio y posicione adecuadamente en todo momento. Esto permite un mejor control de la herramienta eléctrica en situaciones inesperadas.*
- f) *Use la vestimenta adecuada. No use ropas holgadas ni joyas. Mantenga el cabello, la ropa y los guantes alejados de las piezas en movimiento. Las ropas holgadas, las joyas o el cabello largo pueden quedar atrapados en las piezas en movimiento.*

- g) *Si se suministran dispositivos para la conexión de accesorios con fines de recolección y extracción de polvo, asegúrese de que estén conectados y que se utilicen correctamente. El uso del extractor de polvo puede reducir los riesgos relacionados con el polvo.*

4) USO Y MANTENIMIENTO DE LA HERRAMIENTA ELÉCTRICA

- a) *No fuerce la herramienta eléctrica. Utilice la herramienta eléctrica correcta para el trabajo que realizará. La herramienta eléctrica correcta hará el trabajo mejor, y de un modo más seguro, a la velocidad para la que fue diseñada.*
- b) *No utilice la herramienta eléctrica si no puede encenderla o apagarla con el interruptor. Las herramientas que no puedan ser controladas con el interruptor constituyen un peligro y deben repararse.*
- c) *Desconecte el enchufe de la fuente de alimentación o la batería de la herramienta eléctrica antes de realizar cualquier ajuste, cambio de accesorios o almacenar las herramientas eléctricas. Estas medidas de seguridad preventivas reducen el riesgo de encender la herramienta eléctrica de forma accidental.*
- d) *Guarde la herramienta eléctrica que no esté en uso fuera del alcance de los niños y no permita que otras personas no familiarizadas con ella o con estas instrucciones operen la herramienta. Las herramientas eléctricas son peligrosas si son operadas por usuarios que no tienen formación.*
- e) *Mantenimiento de las herramientas eléctricas. Revise que no haya piezas en movimiento mal alineadas o trabadas, piezas rotas o cualquier otra situación que pueda afectar el funcionamiento de las herramientas eléctricas. Si encuentra daños, haga reparar la herramienta eléctrica antes de utilizarla. Se producen muchos accidentes a causa de las herramientas eléctricas que carecen de un mantenimiento adecuado.*
- f) *Mantenga las herramientas de corte afiladas y limpias. Las herramientas de corte con mantenimiento adecuado y con los bordes de corte afilados son menos propensas a trabarse y son más fáciles de controlar.*
- g) *Utilice las herramientas eléctricas, sus accesorios y piezas, etc. de acuerdo con las presentes instrucciones, teniendo*

siempre en cuenta las condiciones de trabajo y el trabajo que deba llevar a cabo. El uso de la herramienta eléctrica para operaciones diferentes de aquellas para las que fue diseñada podría originar una situación peligrosa.

5) MANTENIMIENTO

- a) **Solicite a una persona cualificada en reparaciones que realice el mantenimiento de su herramienta eléctrica y que solo utilice piezas de repuesto idénticas.** Esto garantizará la seguridad de la herramienta eléctrica.

Normas de seguridad adicionales para fresadoras

- **Sujete la herramienta eléctrica por superficies de agarre aisladas, porque la cuchilla puede entrar en contacto con su propio cable.** El cortar un cable cargado, puede cargar las partes metálicas expuestas de la herramienta eléctrica y producir una descarga eléctrica al operador.
- **Use abrazaderas u otra forma práctica de asegurar y apoyar la pieza de trabajo a una plataforma estable.** El sujetar la pieza de trabajo con la mano o contra su cuerpo no proporciona estabilidad y puede causar una pérdida de control.

Normas de seguridad adicionales para cuchillas

- Use siempre cuchillas rectas, cuchillas para rebajar, cuchillas para perfiles, cuchillas ranuradoras o cuchillos acanalados con un diámetro de la espiga de 6 a 8 mm que corresponde al tamaño de la pinza de su herramienta.
- Use siempre cuchillas apropiadas para la velocidad de un mínimo de 30.000 min⁻¹ y marcadas en consecuencia.



ADVERTENCIA: No use nunca cuchillas con un diámetro superior al diámetro máximo indicado en los datos técnicos.

- Para las cuchillas rectas, cuchillas para rebajar, cuchillas para perfiles, el máximo diámetro de la espiga **DEBE** ser 8 mm, el máximo diámetro **DEBE** ser 36 mm, la máxima profundidad de corte **DEBE** ser 10 mm.

- Para cuchillas ranuradoras, el diámetro máximo de la espiga **DEBE** ser 8 mm y el diámetro máximo **DEBE** ser 25 mm.
- Para los cuchillos acanalados, el máximo diámetro de la espiga **DEBE** ser 8 mm, el diámetro máximo **DEBE** ser 40 mm y el corte máximo **DEBE** ser 4 m.

Riesgos residuales

A pesar del cumplimiento de las normas de seguridad correspondientes y del uso de dispositivos de seguridad, existen determinados riesgos residuales que no pueden evitarse. Los riesgos son los siguientes:

- Deterioro auditivo
- Riesgo de lesión personal debido a partículas volantes.
- Riesgo de quemaduras debido a los accesorios que se calientan durante el funcionamiento.
- Riesgo de lesión personal debido al uso prolongado.

Marcas sobre la herramienta

En la herramienta se muestran los siguientes pictogramas:



Antes de usarse, lea el manual de instrucciones.

POSICIÓN DEL CÓDIGO DE FECHA (FIG. 1)

El Código de fecha (ff), que contiene también el año de fabricación, viene impreso en la caja protectora.

Ejemplo:

2010 XX XX

Año de fabricación

Contenido del paquete

El paquete contiene:

- 1 Fresadora
- 1 Guía paralela con ajuste fino y barras de guía
- 1 Pinza de 8 mm
- 1 Pinza de 12 mm (1/2") (DW622)
- 1 Casquillo de guía de 24 mm
- 1 Llave n° 17 (DW621)
- 1 Llave n° 22 (DW622)
- 1 Tapón para extracción de serrín

ESPAÑOL

- 1 Manual de instrucciones
 - 1 Diagrama de desmontaje
- Compruebe si la herramienta, piezas o accesorios han sufrido daños durante el transporte.
 - Antes de utilizar la unidad, tómese el tiempo necesario para leer atentamente el manual y comprenderlo bien.

Descripción (fig. 1)



ADVERTENCIA: Nunca modifique la herramienta eléctrica ni ninguna pieza de esta. Puede producir daños o lesiones corporales.

- a. Interruptor de bloqueo/desbloqueo
- b. Seguro del eje
- c. Tuerca de la pinza
- d. Perno de sujeción de la guía paralela
- e. Barras de guía para la guía paralela
- f. Tubo de salida de extracción de serrín en la guía paralela
- g. Ajustador fino para guía paralela
- h. Guía paralela
- i. Perno de sujeción
- j. Base de la fresadora
- k. Protector de dedo
- l. Tope de profundidad de revólver
- m. Tope de profundidad
- n. Perno de sujeción de tope de profundidad
- o. Limitador de inclinación
- p. Ajustador rápido para el tope de profundidad
- q. Ajustador fino para el tope de profundidad
- r. Adaptador para extracción del serrín
- s. Regulador de velocidad (DW621)
- t. Dispositivo de bloqueo de extremo

USO PREVISTO

Sus direccionadoras DEWALT DW621/DW622 de alto rendimiento han sido diseñadas para operaciones profesionales pesadas de direccionamiento de madera, productos de madera y plástico.

NO debe usarse en condiciones húmedas ni en presencia de líquidos o gases inflamables.

Estas fresadoras son herramientas eléctricas profesionales.

NO permita que los niños toquen la herramienta. El uso de esta herramienta por parte de operadores inexpertos requiere supervisión.

Seguridad eléctrica

El motor eléctrico está concebido para un solo voltaje. Compruebe siempre que el voltaje suministrado corresponda al indicado en la placa de características.



Su herramienta DEWALT tiene doble aislamiento conforme a la norma EN 60745, por lo que no se requiere conexión a tierra.

Si el cable de suministro está dañado, debe reemplazarse por un cable especialmente preparado disponible a través de la organización de servicios de DEWALT.

Uso de un alargador

En caso de que sea necesario utilizar un alargador, use uno de 3 conductores aprobado y apto para la potencia de esta herramienta (véanse los datos técnicos). El tamaño mínimo del conductor es 1.5 mm²; la longitud máxima es 30 m.

Si utiliza un carrete de cable, desenrolle siempre el cable completamente.

MONTAJE Y AJUSTES



ADVERTENCIA: Para disminuir el riesgo de lesiones, apague la máquina y desconéctala del suministro eléctrico antes de instalar y quitar accesorios y antes de hacer ajustes, cambios de configuración o reparaciones. Compruebe que el interruptor de puesta en marcha esté en la posición OFF. La puesta en marcha accidental puede causar lesiones.

Introducir y sacar una cuchilla (fig. 2)

1. Apriete y mantenga presionado hacia abajo el bloqueo del eje (b).
2. Utilizando la llave suministrada, afloje el perno de la boquilla (c) dando varios giros e introduzca una cuchilla (dd).
3. Apriete la tuerca de la pinza y suelte el bloqueo del eje.



ADVERTENCIA: No apriete nunca la tuerca de la pinza sin una cuchilla en la pinza.

Cambio del ensamblaje de la pinza (fig. 3)

Su direccionadora está equipada con una boquilla de 8 mm (GB: 1/4") o 12 mm (1/2") ajustada a la herramienta. También se encuentran disponibles otras dos boquillas de precisión para adaptarse a la cuchilla utilizada. La boquilla y el perno de la boquilla son inseparables.

1. Afloje la tuerca de la pinza (c) por completo.
2. Saque el ensamblaje de la pinza (u).
3. Coloque un nuevo ensamblaje y apriete la tuerca de la pinza (c)

Fijación del regulador de velocidad electrónico (fig. 1)

La velocidad es infinitamente variable desde 8.000 hasta 24.000 min⁻¹ usando el regulador de velocidad electrónico (s) para resultados de corte uniforme en todo tipo de madera, plásticos y aluminio.

Gire el regulador de velocidad electrónico hasta el nivel necesario.

Generalmente use la posición baja para las cuchillas de gran diámetro y la posición alta para las cuchillas de diámetro pequeño. Sin embargo, la posición correcta es una cuestión de experiencia.

1	=	8.000 min ⁻¹
2	=	9.500 min ⁻¹
3	=	11.500 min ⁻¹
4	=	16.000 min ⁻¹
5	=	19.500 min ⁻¹
6	=	22.500 min ⁻¹
7	=	24.000 min ⁻¹

Ajuste de la profundidad del corte (fig. 4)

Su fresadora está equipada de un sistema de ajuste de profundidad de alta precisión que incluye un anillo de reposición en cero para el ajustador rápido y el ajustador fino.

AJUSTE RÁPIDO UTILIZANDO LA GRADUACIÓN CON ANILLO DE REPOSICIÓN EN CERO

1. Afloje el perno de sujeción del tope de profundidad (n).
2. Desbloquee el limitador de inclinación (o) girando en sentido antihorario.
3. Baje el carro de la fresadora hasta que la cuchilla esté en contacto con la pieza de trabajo.
4. Apriete el limitador de inclinación (o).

5. Fije el ajustador rápido (p) en cero utilizando el anillo (v). El tope de profundidad (m) debe estar en contacto con el tope de profundidad de revólver (l).
6. Ajuste la profundidad de corte usando el ajustador rápido (p) y la graduación correspondiente. La profundidad ajustada del corte se indica por las flechas (w).
7. Apriete el perno de sujeción del tope de profundidad (n).

AJUSTE DE TRIPLE PROFUNDIDAD UTILIZANDO EL TOPE DE PROFUNDIDAD DE REVÓLVER

El tope de profundidad de revólver (l) puede usarse para fijar tres profundidades distintas. Esto es particularmente útil para cortes profundos, realizados en pasos.

- Coloque una plantilla de profundidad entre el tope de profundidad (m) y el tope de profundidad de revólver (l) para ajustar la profundidad de corte exacta.
- Si es preciso, fije los tres tornillos.

AJUSTE FINO

Cuando no se utilice una plantilla de profundidad, o si es necesario reajustar la profundidad del corte, se recomienda utilizar el ajustador fino (q).

1. Ajuste la profundidad de corte como se describe más arriba.
2. Fije el ajustador fino en cero utilizando el anillo (x).
3. Gire el ajustador fino (q) a la posición necesaria: una vuelta corresponde aproximadamente a 1 mm y 1 marca a 0,1 mm.

Ajuste de la profundidad con la fresadora

INSTALADO EN POSICIÓN INVERTIDA (FIG. 4)

1. Saque el tope de profundidad (m) y cámbielo por el tope de profundidad (DE6956) que se ofrece como opción.
2. Conecte la barra roscada del tope de profundidad (m) al tope de profundidad de revólver (l).
3. Fije la profundidad de corte utilizando el ajustador en el tope de profundidad (m).



ADVERTENCIA: Para instalar la fresadora en la posición invertida, consulte el manual de instrucciones pertinente de la herramienta estacionaria.

Colocación de la guía paralela (figs. 1, 5)

1. Coloque las barras de guía (e) en la base de la fresadora (j).
2. Apriete los pernos de sujeción (i).
3. Deslice la guía paralela (h) por encima de las barras.
4. Apriete los pernos de sujeción (d) temporalmente.
5. Saque el adaptador de extracción del serrín (r) y cierre el tubo de salida utilizando el tapón de extracción de serrín (y) suministrado con la herramienta.

Ajuste de la guía paralela (fig. 6)

1. Dibuje una línea de corte en el material.
2. Baje el carro de la fresadora hasta que la cuchilla esté en contacto con la pieza de trabajo.
3. Apriete el limitador de inclinación (o).
4. Coloque la fresadora sobre la línea de corte.
5. Deslice la guía paralela (h) contra la pieza de trabajo y apriete los pernos de sujeción (d).
6. Ajuste la guía paralela (h) utilizando el ajustador fino (g). El borde de corte exterior de la cuchilla debe coincidir con la línea de corte.
7. Apriete firmemente el dispositivo de bloqueo de extremo (t).

Colocación de un casquillo de guía (fig. 7)

Junto con una plantilla, los casquillos de guía desempeñan una función valiosa para cortar y dar forma a un patrón.

- Coloque el casquillo de guía (z) en la base de la fresadora (j) utilizando los tornillos (aa) como se muestra.



Conexión de un extractor de serrín (figs. 1, 5)

Conecte la manguera de un extractor de serrín al adaptador de extracción de serrín (r) en la columna de carro de la fresadora o en el tubo de salida de extracción de serrín situado en la guía paralela (f).

Antes De Usar La Máquina

1. Compruebe que la cuchilla esté instalada correctamente en la pinza.
2. Seleccione la velocidad óptima utilizando el regulador de velocidad electrónico.
3. Fije la profundidad de corte.
4. Conecte un extractor de serrín.
5. Asegúrese de que el limitador de inclinación esté siempre bloqueado antes de encender.

FUNCIONAMIENTO

Instrucciones de uso



ADVERTENCIA: Respete siempre las instrucciones de seguridad y las normas aplicables.



ADVERTENCIA: Para disminuir el riesgo de lesiones personales graves, apague la herramienta y desconéctela de la fuente de alimentación antes de realizar ajuste alguno o de poner o quitar acoplamientos o accesorios.



ADVERTENCIA: Mueva siempre la fresadora según se indica en la figura 8 (bordes externos/bordes internos)

Posición adecuada de las manos (fig. 11)



ADVERTENCIA: Para reducir el riesgo de lesión personal grave, tenga **SIEMPRE** las manos en una posición adecuada como se muestra.



ADVERTENCIA: Para reducir el riesgo de lesión personal grave, sujete **SIEMPRE** bien en caso de que haya una reacción repentina.

La posición adecuada de las manos exige que una mano repose en el limitador de ranura (o).

Encendido y apagado (fig. 9)

El interruptor de bloqueo/desbloqueo (a) está situado en la empuñadura del lado derecho. La fresadora normalmente está bloqueada en posición de apagado.

1. Encendido: presione y mantenga presionado el interruptor (bb) para desbloquear la herramienta y luego apriete el disparador (cc).
2. Para un funcionamiento continuo, presione el interruptor (bb) de nuevo.
3. Apagado: apriete el disparador (cc) de nuevo.



ADVERTENCIA: Afloje el limitador de inclinación y permita que el carro de la fresadora vuelva a su posición de descanso antes de apagar.

Uso de los casquillos de guía (fig. 7)

1. Asegure la plantilla a la pieza de trabajo utilizando abrazaderas de extremo.
2. Seleccione e instale un casquillo de guía apropiado (z).
3. Reste el diámetro de la cuchilla del diámetro exterior del casquillo de guía y divida por 2. Esta es la diferencia entre la plantilla y la pieza de trabajo.



ADVERTENCIA: Si la pieza de trabajo no es lo suficientemente gruesa, colóquela en un trozo de madera de desecho.

Guiar con una tablilla

Cuando no pueda utilizarse una guía de borde, es posible también guiar la fresadora a través de una tablilla sujeta a la pieza de trabajo con una abrazadera (con un saliente en ambos extremos).

Fresado a mano alzada

La fresadora puede utilizarse también sin ningún tipo de guía, p.ej. para escribir carteles o trabajo creativo.



ADVERTENCIA: ¡Haga sólo cortes poco profundos! Use las cuchillas con un diámetro máximo de 8 mm.

Fresado con cuchillas auxiliares (fig. 2)

Cuando una guía paralela o un casquillo de guía no son apropiados, es posible utilizar cuchillas auxiliares (dd) para cortar bordes con forma.

Consulte a su proveedor si desea información más detallada sobre los accesorios apropiados.

Entre estos se incluyen pinzas (6–12 mm), un tope de profundidad para usarlo en posición invertida, herramientas de empalme de cola de pescado para cola de milano y plantillas de montaje para empalme de cola de pescado, plantillas para empalme con pasadores, casquillos de guía (17–40 mm) y rieles de guía de varias longitudes.

MANTENIMIENTO

Su herramienta eléctrica DEWALT ha sido diseñada para funcionar mucho tiempo con un mínimo de mantenimiento. Que siga funcionando satisfactoriamente depende del buen cuidado de la herramienta y de su limpieza periódica.



ADVERTENCIA: Para disminuir el riesgo de lesiones, apague la máquina y desconéctala del suministro eléctrico antes de instalar y quitar accesorios y antes de hacer ajustes, cambios de configuración o reparaciones.

Compruebe que el interruptor de puesta en marcha esté en la posición OFF. La puesta en marcha accidental puede causar lesiones.

Limpieza de la columna de extracción de serrín (fig. 10)

1. Saque el tapón o adaptador de extracción de serrín.
2. Saque los cuatro tornillos (ee) en la parte inferior de la base de la fresadora (j).
3. Limpie la columna de extracción de serrín.
4. Vuelva a ensamblar las piezas en orden inverso.



Lubricación

La herramienta eléctrica no requiere lubricación adicional.



Limpieza



ADVERTENCIA: Sople la suciedad y el polvo de la carcasa principal con aire seco siempre que vea acumularse el polvo alrededor de los respiraderos. Utilice protección ocular y mascarillas antipolvo aprobadas cuando realice este procedimiento.



ADVERTENCIA: no use nunca disolventes ni otros agentes químicos agresivos para limpiar las piezas no metálicas de la herramienta. Estos agentes químicos pueden debilitar los materiales de dichas piezas. Use un trapo humedecido sólo con agua y jabón suave. No deje que penetre ningún líquido dentro de la herramienta y no sumerja ninguna pieza de la herramienta en líquidos.

Accesorios opcionales



ADVERTENCIA: Dado que algunos accesorios, diferentes de los ofrecidos por DEWALT, no se han probado con este producto, el empleo de tales accesorios podría constituir un riesgo. Para reducir el riesgo de lesiones, sólo deben usarse con el producto los accesorios recomendados DEWALT.

Si desea más información sobre los accesorios adecuados, consulte a su distribuidor.

Protección del medio ambiente



Recogida selectiva. Este producto no se debe eliminar con la basura doméstica.

Si alguna vez tiene que cambiar su producto DEWALT, o si ya no le vale, no lo elimine con la basura doméstica. Prepárelo para una recogida selectiva.



La recogida selectiva de los productos y embalajes usados permite el reciclaje de los materiales y que se puedan usar de nuevo. La reutilización de los materiales reciclados ayuda a evitar la contaminación del medio ambiente y reduce la demanda de materias primas.

Las legislaciones locales pueden facilitar la recogida selectiva de los productos eléctricos domésticos para llevarlos a centros de residuos municipales o bien ser por el propio distribuidor al que compró el producto nuevo el que se encargue de recogerlo.

DEWALT facilita la recogida y reciclaje de los productos DEWALT una vez estos han alcanzado el final de su vida útil. Para disfrutar de este servicio, devuelva el producto a cualquier servicio técnico autorizado, que lo recogerá en nuestro nombre.

Para saber dónde está el servicio técnico autorizado más cercano puede ponerse en contacto con la oficina local DEWALT en la dirección indicada en este manual. Alternativamente, puede encontrar una lista con la dirección de los servicios técnicos DEWALT autorizados y detalles sobre nuestro servicio postventa en Internet: www.2helpU.com.

GARANTÍA

DEWALT tiene plena confianza en la calidad de sus productos y ofrece una excepcional garantía para los usuarios profesionales del producto. Esta declaración de garantía es adicional a sus derechos contractuales como usuario profesional y a sus derechos legales como usuario particular no profesional y no perjudica de ningún modo dichos derechos. La garantía es válida dentro de los territorios de los Estados Miembros de la Unión Europea y del Área de Libre Comercio Europea.

• GARANTÍA DE SATISFACCIÓN DE 30 DÍAS SIN RIESGO •

Si no está totalmente satisfecho con el rendimiento de su herramienta DEWALT, sólo tiene que devolverla al punto de compra en un plazo de 30 días, completa con todos los componentes originales, tal y como la compró, para un reembolso completo o cambio. El producto debe haber estado sujeto a un desgaste lógico y normal y debe presentarse prueba de compra.

• CONTRATO DE MANTENIMIENTO GRATIS POR UN AÑO •

Si necesita una operación de mantenimiento o de servicio para su herramienta de DEWALT, durante los 12 meses siguientes a su compra, podrá solicitar dicho servicio gratuitamente. Se llevará gratuitamente a un agente de reparación autorizado por DEWALT. Debe presentarse la prueba de compra. Incluye mano de obra. Excluye los accesorios y las piezas de repuesto a menos que hayan fallado bajo garantía.

• GARANTÍA COMPLETA DE UN AÑO •

Si su producto DEWALT resulta defectuoso debido a fallos de materiales o de fabricación en un plazo de 12 meses a partir de la fecha de compra, DEWALT le garantiza la sustitución de todas las piezas defectuosas de forma gratuita, o a nuestra entera discreción, la sustitución de toda la unidad gratuitamente, siempre y cuando:

- El producto no se haya utilizado mal;
- El producto se haya sometido a un desgaste lógico y normal;
- No se hayan intentado hacer reparaciones por personas no autorizadas;

- Se presente prueba de compra.
- El producto se devuelva completo con todos los componentes originales.

Si desea presentar una reclamación, póngase en contacto con su distribuidor o compruebe su agente de reparación más cercano de DEWALT en el catálogo de DEWALT o póngase en contacto con su oficina de DEWALT en la dirección indicada en el presente manual. Puede obtener una lista de agentes de reparaciones autorizados de DEWALT y todos los detalles de nuestro servicio después de la venta en Internet en: www.2helpU.com

TOUPE

DW621, DW622

Félicitations !

Vous avez choisi un outil DEWALT. Des années d'expérience, un développement de produits approfondi et une innovation constante font de DEWALT l'un des partenaires les plus fiables pour les utilisateurs d'outils électriques professionnels.

Caractéristiques techniques

		DW621	DW622
Tension	V	220–240	220–240
Type		3	3
Puissance absorbée	W	1.100	1.400
Puissance utile	W	620	620
Vitesse à vide	min ⁻¹	8.000 à 24.000 variation infinie	
Chariot de toupe		2 colonnes	2 colonnes
Course du chariot de toupe	mm	55	55
Butée revolver de profondeur		3 positions, graduées et réglage de précision	
Taille de la pince de serrage	mm	8	12
Diamètre max. d'organes de coupe	mm	36	36
Poids	kg	3,1	3,1
<hr/>			
L _{PA} (pression acoustique)	dB(A)	86	86
K _{PA} (incertitude de pression acoustique)	dB(A)	3	3
L _{WA} (puissance acoustique)	dB(A)	95	95
K _{WA} (incertitude de puissance acoustique)	dB(A)	3	3

Valeurs du taux de vibrations (somme vectorielle de triaxialité) déterminées conformément à la norme EN 60745 :

Valeur d'émission de vibration a _h			
a _h =	m/s ²	3,3	3,3
Incertitude K =	m/s ²	1,5	1,5

Le niveau de l'émission vibratoire indiqué dans ce feuillet informatif a été mesuré conformément à une méthode d'essai normalisé dans EN 60745 et peut être utilisé pour comparer un outil à un autre. Il peut également être utilisé pour une évaluation préliminaire de l'exposition.



AVERTISSEMENT : le niveau d'émission vibratoire déclaré correspond aux applications principales de l'outil. Néanmoins, si l'outil est utilisé pour différentes applications ou mal entretenu, l'émission vibratoire peut varier. Ces éléments peuvent considérablement augmenter le niveau d'exposition sur la période totale de travail.

Une estimation du niveau d'exposition aux vibrations doit également prendre en compte les heures où l'outil est mis hors tension et lorsqu'il tourne, mais n'effectue aucune tâche. Ces éléments peuvent considérablement réduire le niveau d'exposition sur la période totale de travail.

Identifiez des mesures de sécurité supplémentaires pour protéger l'opérateur des effets des vibrations telles que : prise en main de l'outil et des accessoires, maintien des mains au chaud, organisation des tâches de travail.

Fusibles :

Europe	Outils de 230 V	10 ampères, secteur
--------	-----------------	---------------------

Définitions : consignes de sécurité

Les définitions ci-dessous décrivent le niveau de gravité de chaque mot signalétique. Lisez le manuel de l'utilisateur et soyez attentif à ces symboles.



DANGER : indique une situation dangereuse imminente qui, si elle n'est pas évitée, **entraînera des blessures graves ou mortelles**.



AVERTISSEMENT : indique une situation dangereuse potentielle qui, si elle n'est pas évitée, **pourrait entraîner des blessures graves ou mortelles**.



ATTENTION : indique une situation dangereuse potentielle qui, si elle n'est pas évitée, **pourrait entraîner des blessures minimales ou modérées**.

AVIS : indique une pratique ne **posant aucun risque de dommages corporels**, mais qui par contre, si rien n'est fait pour l'éviter, **pourrait poser des risques de dommages matériels**.



Indique un risque d'électrocution.



Indique un risque d'incendie.

Déclaration de conformité CE

DIRECTIVES MACHINES



DW621, DW622

DEWALT certifie que les produits décrits dans le paragraphe « Fiche technique » sont conformes aux normes :

2006/42/EC, EN 60745-1, EN 60745-2-17.

Ces produits sont également conformes aux normes 2004/108/EC. Pour plus d'informations, veuillez contacter DEWALT à l'adresse suivante ou vous reporter au dos de cette notice d'instructions.

Le soussigné est responsable de la compilation du fichier technique et fait cette déclaration au nom de DEWALT.

H. Grossmann

Horst Grossmann
Vice Président de l'Ingénierie et du développement produit
DEWALT, Richard-Klinger-Straße 11,
D-65510, Idstein, Allemagne

31.12.2009



AVERTISSEMENT : afin de réduire le risque de blessure, lisez le manuel d'instruction.

Avertissements de sécurité généraux pour les outils électriques



AVERTISSEMENT ! Lisez tous les avertissements de sécurité et toutes les consignes. Le non-respect de ces avertissements et consignes peut entraîner un choc électrique, un incendie et/ou de graves blessures.

CONSERVEZ TOUS LES AVERTISSEMENTS ET LES CONSIGNES POUR RÉFÉRENCE ULTÉRIEURE

Le terme « outil électrique » mentionné dans les avertissements se rapporte aux outils branchés sur secteur (avec câble de raccordement) ou fonctionnant sur piles (sans fil).

1) SÉCURITÉ DE L'AIRE DE TRAVAIL

- Maintenez l'aire de travail propre et bien éclairée.** Une aire de travail encombrée ou mal éclairée augmente les risques d'accident.
- N'utilisez pas les outils électriques dans un environnement explosif, comme en présence de liquides, gaz ou poussières inflammables.** Les outils électriques produisent des étincelles qui peuvent enflammer la poussière ou les émanations.
- Tenez à distance enfants et spectateurs pendant que vous opérez un outil électrique.** Une distraction peut vous faire perdre le contrôle de l'outil.

2) SÉCURITÉ ÉLECTRIQUE

- La fiche de l'outil électrique doit correspondre avec la prise de courant. Ne modifiez en aucun cas la fiche. N'utilisez pas de fiches adaptatrices avec des outils électriques reliés à la terre (masse).** Les fiches non modifiées et les prises de courant adaptées réduisent les risques d'électrocution.
- Évitez tout contact physique avec des surfaces reliées à la terre ou à la masse, tels que tuyaux, radiateurs, cuisinières électriques et réfrigérateurs.** Le risque d'électrocution augmente si votre corps est relié à la terre.
- N'exposez pas les outils électriques à la pluie ou à l'humidité.** Le risque d'électrocution augmente si de l'eau pénètre dans un outil électrique.
- Ne maltraitez pas le cordon d'alimentation. N'utilisez jamais le cordon pour transporter, tirer ou débrancher l'outil électrique. Tenez le cordon à l'écart des sources de chaleur, de l'huile, des bords tranchants ou des pièces en mouvement.** Le risque d'électrocution augmente si le cordon est endommagé ou entortillé.
- Utilisez une rallonge conçue pour l'utilisation à l'extérieur si vous utilisez l'outil électrique dehors.** Le risque d'électrocution diminue si vous utilisez un cordon conçu pour l'utilisation à l'extérieur.

FRANÇAIS

- f) *Si vous ne pouvez pas faire autrement qu'utiliser l'outil électrique dans un endroit humide, utilisez un circuit protégé par dispositif de courant résiduel (RCD). L'utilisation d'un RCD réduit le risque d'électrocution.*

3) SÉCURITÉ PERSONNELLE

- a) *Restez vigilant, surveillez vos gestes et faites preuve de bon sens lorsque vous utilisez un outil électrique. N'utilisez pas un outil électrique si vous êtes fatigué ou sous l'influence de drogues, d'alcool ou de médicaments. Un moment d'inattention durant l'utilisation d'un outil électrique peut entraîner de graves blessures corporelles.*
- b) *Utilisez un équipement de sécurité individuelle. Portez toujours des lunettes de sécurité. Un équipement de sécurité comme un masque anti-poussières, des chaussures de sécurité antidérapantes, un casque de sécurité ou un serre-tête antibruit, utilisé selon la tâche à effectuer, permettront de diminuer le risque de blessures corporelles.*
- c) *Évitez tout démarrage intempestif. Assurez-vous que l'interrupteur est en position arrêt avant de relier l'outil à la source d'alimentation et/ou au bloc-piles, ou de ramasser ou transporter l'outil. Transporter les outils électriques le doigt placé sur l'interrupteur ainsi que brancher des outils électriques dont l'interrupteur est en position Marche augmentent les risques d'accident.*
- d) *Retirez toute clé de réglage ou autre avant de mettre l'outil sous tension. Une clé laissée en place sur une pièce rotative de l'outil électrique peut entraîner des blessures corporelles.*
- e) *Ne vous penchez pas trop loin. Maintenez constamment votre équilibre. Vous aurez ainsi une meilleure maîtrise de l'outil électrique en cas de situations imprévues.*
- f) *Portez des vêtements adéquats. Ne portez pas de vêtements amples ni de bijoux. Maintenez cheveux, vêtements et gants à l'écart des pièces en mouvement. Les pièces en mouvement peuvent happer les vêtements amples, les bijoux et les cheveux longs.*
- g) *Si des accessoires sont fournis pour raccorder des dispositifs d'aspiration et de collecte de la poussière, vérifiez qu'ils sont bien raccordés et bien utilisés. L'utilisation de dispositifs de collecte de la poussière peut réduire les risques liés à la poussière.*

4) UTILISATION ET ENTRETIEN DES OUTILS ÉLECTRIQUES

- a) *Ne forcez pas l'outil électrique. Utilisez l'outil électrique qui correspond à votre utilisation. Si vous utilisez l'outil électrique adéquat et respectez le régime pour lequel il a été conçu, il réalisera un travail de meilleure qualité et plus sûr.*
- b) *N'utilisez pas l'outil électrique s'il est impossible de l'allumer ou de l'éteindre avec l'interrupteur. Un outil électrique qui ne peut être contrôlé par l'interrupteur représente un danger et doit être réparé.*
- c) *Débranchez la fiche de la source d'alimentation et/ou le bloc-piles de l'outil électrique avant d'effectuer des réglages, de changer les accessoires ou de ranger les outils électriques. Ces mesures de sécurité préventives réduiront les risques de démarrage accidentel de l'outil électrique.*
- d) *Après utilisation, rangez l'outil électrique hors de portée des enfants et ne laissez aucune personne l'utiliser si elle n'est pas familiarisée avec les outils électriques ou ces instructions. Les outils électriques représentent un danger entre des mains inexpertes.*
- e) *Procédez à l'entretien des outils électriques. Assurez-vous que les pièces en mouvement ne sont pas désalignées ou coincées, qu'aucune pièce n'est cassée ou que l'outil électrique n'a subi aucun dommage pouvant affecter son bon fonctionnement. Si l'outil électrique est endommagé, faites-le réparer avant de le réutiliser. De nombreux accidents sont causés par des outils mal entretenus.*
- f) *Maintenez vos outils affûtés et propres. Un outil bien entretenu et aux bords bien affûtés risquera moins de se coincer et sera plus facile à maîtriser.*
- g) *Utilisez l'outil électrique, ses accessoires et ses embouts, etc. conformément aux instructions, en tenant compte des conditions de travail et de la tâche à effectuer. L'utilisation d'un outil électrique à des fins autres que celles prévues est potentiellement dangereuse.*

5) RÉPARATION

- a) *Confiez la réparation de votre outil électrique à un réparateur qualifié qui utilise des pièces de rechange identiques. La sécurité de l'outil électrique sera ainsi préservée.*

Règles de sécurité additionnelles propres aux toupies

- **Maintenir l'outil par les surfaces isolées prévues à cette fin, car l'organe de coupe pourrait entrer en contact avec son propre cordon.** Couper un fil sous tension pourrait mettre les parties métalliques exposées de l'outil sous tension et électrocuter l'utilisateur.
- **Utiliser des serre-joints, ou tout autre moyen, pour fixer et immobiliser la pièce à travailler sur une surface stable.** Maintenir la pièce à la main ou contre le corps ne pourvoira pas assez de stabilité et pourra entraîner la perte de son contrôle.

Règles de sécurité additionnelles propres aux organes de coupe

- Utilisez systématiquement des couteaux circulaires cylindriques, fraises à feuillure, lames profilées, fraises à mortaiser ou couteaux à rainurer avec un diamètre de tige de 6 à 8 mm correspondant à la dimension de la pince de serrage de votre outil.
- Utilisez systématiquement des organes de coupe pouvant tolérer une vitesse minimale de 30.000 min⁻¹ et étiquetés comme tels.



AVERTISSEMENT: Ne jamais utiliser d'organes de coupe dont le diamètre excède le diamètre maximum préconisé par la Fiche technique.

- Pour les couteaux circulaires cylindriques, les fraises à feuillure et les lames profilées, le diamètre maximum de tige **DOIT** être de 8 mm, le diamètre maximum **DOIT** être de 36 mm, la profondeur de coupe maximum **DOIT** être de 10 mm.
- Pour les fraises à mortaiser, le diamètre maximum de tige **DOIT** être de 8 mm, le diamètre maximum **DOIT** être de 25 mm.
- Pour les couteaux à rainurer, le diamètre maximum de tige **DOIT** être de 8 mm, le diamètre maximum **DOIT** être de 40 mm, la profondeur de coupe maximum **DOIT** être de 4 mm.

Risques résiduels

En dépit de l'application des normes de sécurité en vigueur et de l'installation de dispositifs de sécurité, certains risques résiduels sont inévitables. Ce sont :

- Diminution de l'acuité auditive.

- Risques de dommages corporels dus à des projections de particules.
- Risques de brûlures provoquées par les parties brûlantes de l'outil en cours d'opération
- Risques de dommages corporels dus à un usage prolongé.

Étiquettes sur l'appareil

On trouve les diagrammes suivants sur l'outil :



Lire la notice d'instructions avant toute utilisation.

EMPLACEMENT DE LA DATE CODÉE DE FABRICATION (FIG. 1)

La date codée de fabrication (ff), qui comprend aussi l'année de fabrication, est imprimée sur le boîtier.

Exemple :

2010 XX XX

Année de fabrication

Contenu de l'emballage

L'emballage contient :

- 1 Toupie
 - 1 Guide parallèle avec réglage de précision et tiges de guide
 - 1 Pince de serrage de 8 mm
 - 1 Pince de serrage de 12 mm (1/2") (DW622)
 - 1 Douille de guidage de 24 mm
 - 1 Clé n°17 (DW621)
 - 1 Clé n°22 (DW622)
 - 1 Couvercle de la buse de dépoussiérage
 - 1 Notice d'instructions
 - 1 Dessin éclaté
- Vérifiez que l'outil, les pièces ou les accessoires n'ont pas été endommagés lors du transport.
 - Prenez le temps de lire et de comprendre dans son intégralité ce manuel avant d'utiliser l'outil.

Description (fig. 1)



AVERTISSEMENT : ne modifiez jamais l'outil électrique ou l'une de ses pièces. Des dégâts matériels ou des blessures corporelles pourraient en résulter.

- Interrupteur de verrouillage/déverrouillage
- Bouton de blocage de l'arbre
- Écrou de la pince de serrage

FRANÇAIS

- d. Boulon de verrouillage du guide parallèle
- e. Tiges du guide parallèle
- f. Buse de dépoluissérage du guide parallèle
- g. Bouton de réglage de précision du guide parallèle
- h. Guide parallèle
- i. Boulon de verrouillage
- j. Base de toupie
- k. Protège-doigts
- l. Butée revolver de profondeur
- m. Butée de profondeur
- n. Boulon de verrouillage de butée de profondeur
- o. Limiteur de course plongeante
- p. Bouton de réglage rapide de la butée de profondeur
- q. Bouton de réglage de précision de la butée de profondeur
- r. Buse de dépoluissérage
- s. Variateur de vitesse (DW621)
- t. Bouton de verrouillage

UTILISATION PRÉVUE

Vos défonceuses DW621/DW622 hautes performances DEWALT ont été conçues pour les applications professionnelles lourdes de travail du bois, des produits à base de bois et des matières plastiques.

NE PAS l'utiliser en milieu humide ou en présence de gaz ou liquides inflammables.

Ces toupies sont des outils électriques de professionnels.

NE PAS les laisser à la portée des enfants. Une supervision est nécessaire auprès de tout utilisateur non expérimenté.

Sécurité électrique

Le moteur électrique a été conçu pour une seule tension. Vérifiez toujours que l'alimentation correspond à la tension indiquée sur la plaque signalétique.



Votre outil DEWALT est à double isolation conformément à la norme EN 60745 ; un câble de mise à la terre n'est donc pas nécessaire.

Si le cordon d'alimentation est endommagé, remplacez-le par un cordon spécial disponible auprès du service après-vente DEWALT.

(CH) Toujours utiliser la fiche prescrite lors du remplacement du câble d'alimentation.

Type 11 pour la classe II (Isolation double) - outils

Type 12 pour la classe I (Conducteur de terre) - outils

(CH) En cas d'utilisation à l'extérieur, connecter les outils portatifs à un disjoncteur FI.

Utilisation d'une rallonge

Si une rallonge s'avère nécessaire, utiliser une rallonge à trois fils homologuée et compatible avec la tension nominale de cet outil (se reporter à la section Fiche technique). La section minimale du conducteur est de 1.5 mm² pour une longueur maximale de 30 m.

Lorsque vous utilisez un enrouleur de câble, déroulez toujours complètement le câble.

ASSEMBLAGE ET RÉGLAGES



AVERTISSEMENT : afin de réduire le risque de blessure, éteignez et débranchez l'outil de la source d'alimentation avant de monter ou d'enlever les accessoires, avant d'effectuer ou de modifier les réglages, ou bien lors des réparations. Assurez-vous que la gâchette est sur la position Arrêt. Un démarrage involontaire peut entraîner des blessures.

Insertion et retrait des fraises (fig. 2)

1. Poussez et maintenez appuyé le bouton de blocage de l'arbre (b).
2. Desserrer l'écrou de la pince (c) de quelques tours au moyen de la clé fournie et introduire une fraise (dd).
3. Resserrez l'écrou de la pince de serrage et relâchez le bouton de blocage de l'arbre.



AVERTISSEMENT: Ne jamais serrer l'écrou de la pince de serrage sans qu'un organe de coupe ne soit déjà installé dans la pince de serrage.

Changement du dispositif de pince de serrage (fig. 3)

Votre défonceuse est fournie avec une pince de 8 mm (GB : 1/4") ou 12 mm (1/2") montée sur l'outil. Deux autres pinces de précision sont également disponibles en fonction de la fraise utilisée. La pince et l'écrou de la pince ne peuvent pas être séparés.

1. Desserrez complètement l'écrou de la pince de serrage (c).
2. Retirez le dispositif de la pince de serrage (u).
3. Installez le nouveau dispositif et resserrez l'écrou de la pince de serrage (c).

Réglage du variateur de vitesse électronique (fig. 1)

La vitesse est variable à l'infini, de 8.000 à 24.000 min⁻¹, grâce à un variateur de vitesse électronique (s) qui permet d'obtenir des résultats de coupe uniformes sur tout type de bois, plastique et aluminium.

Tournez le variateur de vitesse électronique sur la position désirée.

Généralement, utilisez un paramètre réduit avec des organes de coupe de large diamètre et un paramètre élevé avec des diamètres réduits. La détermination du paramètre correct reste cependant une question d'expérience.

1	=	8.000 min ⁻¹
2	=	9.500 min ⁻¹
3	=	11.500 min ⁻¹
4	=	16.000 min ⁻¹
5	=	19.500 min ⁻¹
6	=	22.500 min ⁻¹
7	=	24.000 min ⁻¹

Réglage de la profondeur de coupe (fig. 4)

Votre toupie est équipée d'un dispositif de réglage de profondeur de haute précision, y compris une bague de remise à zéro pour, à la fois, le bouton de réglage rapide et le bouton de réglage de précision.

REGLAGE RAPIDE UTILISANT L'ECHELLE AVEC LA BAGUE DE REMISE A ZERO

1. Desserrez le boulon de verrouillage de butée de profondeur (n).
2. Déverrouillez le limiteur de course plongeante (o) en tournant vers la gauche.
3. Abaissez le chariot de toupie jusqu'à ce que la fraise entre en contact avec la pièce à travailler.
4. Resserrez le limiteur de course plongeante (o).
5. Réglez le bouton de réglage rapide (p) sur zéro à l'aide de la bague (v). La butée de profondeur (m) doit être en contact avec la butée revolver de profondeur (l).
6. Ajustez la profondeur de coupe à l'aide du bouton de réglage rapide (p) et l'échelle

correspondante. La profondeur de coupe ajustée est indiquée par les flèches (w).

7. Resserrez le boulon de verrouillage de butée de profondeur (n).

REGLAGE TRIPLE DE PROFONDEUR UTILISANT LA BUTEE REVOLVER DE PROFONDEUR

La butée revolver de profondeur (l) peut être utilisée pour régler trois profondeurs différentes. C'est particulièrement pratique pour des coupes profondes, effectuées en différentes étapes.

- Placez le gabarit de profondeur entre la butée de profondeur (m) et la butée revolver de profondeur (l) pour régler la profondeur de coupe exacte.
- Si requis, ajustez chacune des trois vis.

REGLAGE DE PRECISION

Lorsqu'on n'utilise pas de gabarit de profondeur, ou si la profondeur de coupe doit être réajustée, il est recommandé d'utiliser le bouton de réglage de précision (q).

1. Réglez la profondeur de coupe, comme décrit ci-dessus.
2. Ajustez le bouton de réglage de précision sur zéro à l'aide de la bague (x).
3. Tournez le bouton de réglage de précision (q) sur la position requise : un tour correspond approximativement à 1 mm et 1 repère à 0,1 mm.

Réglage de profondeur avec la toupie

INSTALLÉE A L'ENVERS (FIG. 4)

1. Retirez la butée de profondeur (m) et remplacez-la par la butée de profondeur (DE6956) disponible en option.
2. Connectez la tige taraudée de la butée de profondeur (m) à la butée revolver de profondeur (l).
3. Ajustez la profondeur de coupe à l'aide du bouton de réglage sur la butée de profondeur (m).



AVERTISSEMENT: Pour installer la toupie à l'envers, se reporter à la notice d'instructions pertinente à l'outil fixe.

Installation du guide parallèle (fig. 1, 5)

1. Installez les tiges de guide (e) sur la base de toupie (j).

FRANÇAIS

2. Resserrez les boulons de verrouillage (i).
3. Faites glisser le guide parallèle (h) sur les tiges.
4. Resserrez temporairement les boulons de verrouillage (d).
5. Retirez la buse de dépoussiérage (r) et bouchez l'embouchure à l'aide du couvercle de la buse de dépoussiérage (y) fourni avec l'outil.

Réglage du guide parallèle (fig. 6)

1. Tracez une ligne de coupe sur le matériau à couper.
2. Abaissez le chariot de toupie jusqu'à ce que l'organe de coupe entre en contact avec la pièce à travailler.
3. Resserrez le limiteur de course plongeante (o).
4. Positionnez la toupie sur le tracé.
5. Faites glisser le guide parallèle (h) contre la pièce à travailler et resserrez les boulons de verrouillage (d).
6. Ajustez le guide parallèle (h) à l'aide du bouton de réglage de précision (g). Le bord de coupe externe de l'organe de coupe doit coïncider avec le tracé.
7. Revissez fermement le bouton de verrouillage (t).

Installation de la douille de guidage (fig. 7)

Avec les gabarits, les douilles de guidage jouent un rôle précieux pour découper et façonner une forme donnée.

- Installez la douille de guidage (z) sur la base de toupie (j) à l'aide des vis (aa), comme illustré.



Installation d'un dispositif de dépoussiérage (fig. 1, 5)

Connectez un tuyau d'aspirateur de poussière à la buse de dépoussiérage (r) sur la colonne du chariot de toupie ou à la buse de dépoussiérage sur le guide parallèle (f).

Avant Toute Utilisation

1. Vérifiez que la fraise est correctement installée dans la pince de serrage.
2. Sélectionnez la vitesse optimale à l'aide du variateur de vitesse électronique.
3. Ajustez la profondeur de coupe.

4. Connectez un aspirateur de poussières.
5. Assurez-vous que le limiteur de course plongeante est systématiquement verrouillé avant de mettre l'outil en marche.

FONCTIONNEMENT

Consignes d'utilisation



AVERTISSEMENT : respecter systématiquement les consignes de sécurité et les normes en vigueur.



AVERTISSEMENT : pour réduire tout risque de dommages corporels graves, arrêter et débrancher l'outil avant tout réglage ou avant de retirer ou installer toute pièce ou tout accessoire.



AVERTISSEMENT : Déplacer systématiquement la toupie comme illustré en figure 8 (bords externes/bords internes).

Position correcte des mains (fig. 11)



AVERTISSEMENT : pour réduire tout risque de dommages corporels graves, adopter **SYSTÉMATIQUEMENT** la position des mains illustrée.



AVERTISSEMENT : pour réduire tout risque de dommages corporels graves, maintenir fermement et **SYSTÉMATIQUEMENT** l'outil pour anticiper toute réaction soudaine de sa part.

La position correcte des mains nécessite une main sur le limiteur de plongée (o).

Mise en marche et arrêt (fig. 9)

L'interrupteur de verrouillage/déverrouillage (a) est situé sur la poignée sur le côté droit. La toupie est en général verrouillée en position d'arrêt.

1. Mise en marche : poussez et maintenez appuyé l'interrupteur (bb) pour déverrouiller l'outil puis ensuite appuyez sur la gâchette (cc).
2. Pour un travail continu, réappuyez sur l'interrupteur (bb).
3. Arrêt : réappuyez sur la gâchette (cc).



AVERTISSEMENT : Desserrer le limiteur de course plongeante et laisser le chariot de toupie reprendre sa position de repos avant d'arrêter l'outil.

Utilisation de la douille de guidage (fig. 7)

1. Arrimez le gabarit à la pièce de travail à l'aide de serre-joints.
2. Sélectionnez et installez la douille de guidage appropriée (z).
3. Soustrayez le diamètre de la fraise du diamètre externe de la douille de guidage, puis divisez par deux. Cela représente la différence entre le gabarit et la pièce à travailler.



AVERTISSEMENT: Si la pièce à travailler n'est pas suffisamment épaisse, placez-la sur un rebut.

Utilisation d'une volige de guidage

Lorsqu'on ne peut utiliser un guide de coupe de bordures, il est possible de guider la toupie le long d'une volige arrimée en travers de la pièce à travailler (celle-ci dépassant de chaque côté).

Toupillage à main levée

Votre toupie peut aussi être utilisée sans guide, par exemple, pour faire des inscriptions sur un panneau ou un travail créatif.



AVERTISSEMENT: Effectuer des coupes superficielles seulement ! Utiliser des fraises d'un diamètre maximum de 8 mm.

Toupillage avec un pilote de coupe (fig. 2)

Lorsqu'un guide parallèle ou une douille de guidage n'est pas approprié, il est possible d'utiliser un pilote de coupe (dd) pour couper des bords façonnés.

Veillez consulter votre concessionnaire pour plus d'informations sur les accessoires appropriés.

Cela inclut : pinces de serrage (6 à 12 mm), butée de profondeur pour position inversée, outils à aboutages à entailles multiples pour queues d'aronde, et dispositifs de guidage à aboutages à entailles multiples, gabarits à assemblages à tourillons, douilles de guidage (17 à 40 mm) et rails de guidage de diverses longueurs.

MAINTENANCE

Votre outil électrique DEWALT a été conçu pour fonctionner longtemps avec un minimum de maintenance. Le fonctionnement continu et satisfaisant de l'outil dépendra d'une maintenance adéquate et d'un nettoyage régulier.



AVERTISSEMENT : pour réduire tout risque de dommages corporels, arrêter l'outil et débrancher l'appareil du secteur avant d'installer ou de retirer tout accessoire, avant tout réglage ou changement de configuration ou lors de réparations. S'assurer que la gâchette est bien en position d'ARRÊT. Tout démarrage accidentel pourrait causer des dommages corporels.

Entretien de la colonne d'extraction des poussières (fig. 10)

1. Retirez le couvercle de la buse de dépoussiérage ou l'adaptateur.
2. Retirez les quatre vis (ee) sur le fond de la base de toupie (j).
3. Nettoyez la colonne d'extraction des poussières.
4. Réassemblez les pièces en sens inverse.



Graissage

Votre outil électrique ne nécessite pas de graissage supplémentaire.



Nettoyage



AVERTISSEMENT : retirez la saleté et la poussière du logement principal en soufflant de l'air sec aussi souvent que vous remarquez une accumulation de saleté à l'intérieur et autour des orifices d'aération. Portez des lunettes de sécurité homologuées et un masque anti-poussière homologué lorsque vous effectuez cette procédure.



AVERTISSEMENT : n'utilisez jamais de solvants ou d'autres produits chimiques corrosifs pour nettoyer les pièces non métalliques de l'outil. Ces produits chimiques risquent d'affaiblir les matériaux utilisés dans ces pièces. Utilisez un chiffon imbibé uniquement d'eau et de détergent doux. Ne laissez jamais un liquide pénétrer à l'intérieur de l'outil et n'immergez jamais les pièces de l'outil dans un liquide.

Accessoires en option



AVERTISSEMENT : étant donné que les accessoires, autres que ceux fournis par DEWALT, n'ont pas été testés avec ce produit, l'utilisation de tels accessoires avec cet outil pourraient être dangereuse. Afin de réduire le risque de blessures corporelles, utilisez uniquement des accessoires recommandés par DEWALT avec ce produit.

Prenez contact avec votre revendeur pour obtenir de plus amples informations sur les accessoires appropriés.

Respect de l'environnement



Collecte sélective. Ne jetez pas ce produit avec vos ordures ménagères.

Le jour où votre produit DEWALT doit être remplacé ou que vous n'en avez plus besoin, ne le jetez pas avec vos ordures ménagères. Préparez-le pour la collecte sélective.



La collecte sélective des produits et emballages usagés permet de recycler et réutiliser leurs matériaux. La réutilisation de matériaux recyclés aide à protéger l'environnement contre la pollution et à réduire la demande en matière première.

Selon les réglementations locales, un service de collecte sélective pour les produits électriques peut être fourni de porte à porte, dans une déchetterie municipale ou sur le lieu d'achat de votre nouveau produit.

DEWALT dispose d'installations pour la collecte et le recyclage des produits DEWALT en fin de cycle de vie utile. Pour profiter de ce service, veuillez rapporter votre produit à un réparateur autorisé qui le recyclera en notre nom.

Pour connaître l'adresse d'un réparateur autorisé près de chez vous, prenez contact avec votre bureau DEWALT local à l'adresse indiquée dans ce manuel de l'utilisateur. Ou consultez la liste des réparateurs autorisés DEWALT et le panorama détaillé de notre SAV et contacts sur Internet à l'adresse : www.2helpU.com.

GARANTIE

DEWALT est si sûr de la qualité de ses produits qu'il propose à tous les professionnels qui les utilisent, une garantie exceptionnelle. Cette promesse de garantie s'ajoute à vos droits contractuels en tant qu'utilisateur professionnel ou vos droits légaux en tant qu'utilisateur privé, non professionnel, et elle ne peut en aucun cas leur porter préjudices. Cette garantie est valable au sein des territoires des États membres de l'Union Européenne et au sein de la Zone européenne de libre-échange.

• GARANTIE DE SATISFACTION DE 30 JOURS •

Si les performances de votre outil DEWALT ne vous apportaient pas totale satisfaction, retournez simplement, au point de vente, l'outil accompagné de tous ses composants originaux, dans un délai de 30 jours à compter de sa date d'achat pour son échange ou son remboursement intégral. Le produit devra avoir été soumis à une usure normale. Une preuve d'achat sera exigée.

• CONTRAT D'ENTRETIEN GRATUIT D'UN AN •

Si votre outil DEWALT doit subir un entretien ou une révision dans les 12 mois suivant l'achat, vous avez droit à une intervention gratuite. Cette dernière sera effectuée gratuitement par un centre de réparation agréé DEWALT. Une preuve d'achat sera exigée. Cela comprend la main-d'œuvre. Les accessoires et les pièces détachées sont exclus, à moins d'un défaut de fabrication sous garantie.

• GARANTIE COMPLÈTE D'UN AN •

Si votre produit DEWALT présentait un vice de matériau ou de fabrication dans les 12 mois à compter de sa date d'achat, DEWALT garantit le remplacement gratuit de toute pièce défectueuse ou, à notre entière discrétion, le remplacement gratuit de l'appareil, à condition que :

- Le produit ait été utilisé correctement ;
- Le produit ait été soumis à une usure normale ;
- Aucune réparation n'ait été effectuée par du personnel non autorisé ;
- Une preuve d'achat soit fournie
- Le produit soit retourné complet, avec l'ensemble de ses composants originaux.

Si vous souhaitez effectuer une réclamation, contactez votre revendeur ou consultez l'emplacement du centre de réparation agréé DEWALT le plus proche dans le catalogue DEWALT ou contactez le service clientèle DEWALT à l'adresse indiquée dans ce manuel. Une liste des centres de réparation agréés DEWALT et tout détail complémentaire concernant notre service après-vente, sont à votre disposition sur notre site Internet : www.2helpU.com

ELETTROFRESATRICE DW621, DW622

Congratulazioni!

Avete scelto un utensile DEWALT. Anni di esperienza nello sviluppo e nell'innovazione dei prodotti hanno reso DEWALT uno dei partner più affidabili per chi necessita di elettroutensili professionali.

Dati tecnici

		DW621	DW622
Tensione	V	220-240	220-240
Tipo		3	3
Potenza assorbita	W	1.100	1.400
Potenza resa	W	620	620
Velocità a vuoto	min ⁻¹	8.000 - 24.000 variazione continua	
Carrello dell'elettrofresatrice		Doppia colonna	Doppia colonna
Corsa del carrello dell'elettrofresatrice	mm	55	55
Fine corsa a tamburo della profondità		3-passi, con gradualità e regolazione di precisione	
Dimensione collare	mm	8	12
Diametro frese, max.	mm	36	36
Peso	kg	3,1	3,1
L_{PA} (pressione sonora)	dB(A)	86	86
K_{PA} (incertezza pressione sonora)	dB(A)	3	3
L_{WA} (potenza sonora)	dB(A)	95	95
K_{WA} (incertezza potenza sonora)	dB(A)	3	3

Valori totali di vibrazione (somma dei tre valori assiali) calcolati secondo le normative EN 60745:

Valore di emissione delle vibrazioni a_h			
$a_h =$	m/s ²	3,3	3,3
Incertezza K =	m/s ²	1,5	1,5

Il livello di emissione di vibrazioni indicato in questo foglio informativo è stato misurato con un test standard fornito in EN 60745 e può essere utilizzato per confrontare utensili fra di loro. Può essere utilizzato per una valutazione preliminare dell'esposizione.



AVVERTENZA: il livello di emissioni delle vibrazioni dichiarato rappresenta le applicazioni principali dell'utensile. Tuttavia, se l'utensile viene utilizzato

per diverse applicazioni, con diversi accessori o non viene mantenuto adeguatamente, l'emissione delle vibrazioni può essere diversa. Ciò potrebbe aumentare sensibilmente il livello di esposizione in un dato periodo di lavoro.

Una stima del livello di esposizione alle vibrazioni dovrebbe anche considerare i periodi in cui l'utensile è spento o quando è acceso ma non in funzione. Ciò potrebbe ridurre sensibilmente il livello di esposizione in un dato periodo di lavoro.

Identificare misure di sicurezza aggiuntive per proteggere l'operatore dagli effetti delle vibrazioni, come: manutenzione dell'utensile e degli accessori, evitare il raffreddamento delle mani, organizzazione dei modelli di lavoro.

Fusibili:

Europa	Utensili a 230 V	10 A, rete elettrica
--------	------------------	----------------------

Definizioni: linee guida per la sicurezza

Le definizioni seguenti descrivono il livello di criticità di ciascuna indicazione. Leggere il manuale e prestare attenzione ai seguenti simboli.



PERICOLO: indica una situazione di pericolo imminente che, se non viene evitata, **provoca il decesso o lesioni personali gravi**.



AVVERTENZA: indica una situazione potenzialmente pericolosa che, se non viene evitata, **può provocare il decesso o lesioni personali gravi**.



ATTENZIONE: indica una situazione potenzialmente pericolosa che, se non viene evitata, **può provocare lesioni personali di entità lieve o moderata**.

AVVISO: indica una situazione **non in grado di causare lesioni personali** ma che, se non evitata, **potrebbe provocare danni materiali**.



Segnala il pericolo di scosse elettriche.



Segnala rischio di incendi.

Dichiarazione di conformità CE

DIRETTIVA MACCHINE



DW621, DW622

DeWALT dichiara che i prodotti qui descritti nei "Dati tecnici" sono conformi alle normative: 2006/42/EC, EN 60745-1, EN 60745-2-17.

Questi prodotti sono anche conformi alle normative 2004/108/EC. Per ulteriori informazioni, contattare DeWALT all'indirizzo seguente o vedere sul retro del manuale.

Il firmatario è responsabile della compilazione del documento tecnico e rende questa dichiarazione per conto di DeWALT.

Horst Grossmann
Vice Presidente Progettazione e Sviluppo Prodotti
DeWALT, Richard-Klinger-Strasse 11,
D-65510, Idstein, Germania
31.12.2009



AVVERTENZA: per ridurre il rischio di lesioni, leggere attentamente il manuale di istruzioni.

Avvertenze generali relative alla sicurezza degli elettroutensili



AVVERTENZA! Leggere tutte le istruzioni e le avvertenze relative alla sicurezza. La mancata osservanza delle avvertenze e delle istruzioni può provocare scosse elettriche, incendi e/o lesioni gravi.

CONSERVARE TUTTE LE AVVERTENZE E LE ISTRUZIONI PER RIFERIMENTO FUTURO

Il termine "elettrodomestico" utilizzato nelle avvertenze fa riferimento sia agli elettroutensili alimentati da rete (tramite cavo), sia a quelli alimentati a batteria (cordless).

1) SICUREZZA DELL'AMBIENTE DI LAVORO

- a) **Mantenere l'ambiente di lavoro pulito e ben illuminato.** Gli ambienti disordinati o scarsamente illuminati favoriscono gli incidenti.

- b) **Non utilizzare gli elettroutensili in atmosfere esplosive, ad esempio in presenza di liquidi, gas o polveri infiammabili.** Gli elettroutensili generano scintille che possono provocare l'accensione di polvere o fumi.
- c) **Durante l'uso di un elettroutensile, tenere lontani i bambini e qualsiasi altra persona che si trovi nelle vicinanze.** Le distrazioni possono provocare la perdita di controllo.

2) SICUREZZA DAL PUNTO DI VISTA ELETTRICO

- a) **Le spine dell'elettrodomestico devono essere adatte alla presa di rete. Non modificare mai la spina in alcun modo. Non utilizzare adattatori con gli elettroutensili con collegamento a terra (a massa).** Per ridurre il rischio di scosse elettriche evitare di modificare le spine e utilizzare sempre le prese appropriate.
- b) **Evitare il contatto delle parti del corpo con superfici collegate a terra, quali condotti, radiatori, fornelli e frigoriferi.** Se il proprio corpo è collegato a terra, il rischio di scosse elettriche aumenta.
- c) **Non esporre gli elettroutensili alla pioggia o all'umidità.** L'ingresso di acqua in un elettrodomestico aumenta il rischio di scosse elettriche.
- d) **Utilizzare il cavo correttamente. Non utilizzare mai il cavo per spostare, tirare o scollegare l'elettrodomestico. Tenere il cavo al riparo da calore, olio, spigoli o parti in movimento.** Se il cavo è danneggiato o impigliato, il rischio di scosse elettriche aumenta.
- e) **Durante l'uso dell'elettrodomestico in ambienti esterni, utilizzare una prolunga adatta all'uso esterno.** Per ridurre il rischio di scosse elettriche, utilizzare un cavo adatto ad ambienti esterni.
- f) **Se è inevitabile l'uso di un elettrodomestico in una zona umida, usare una fonte di corrente protetta da un interruttore differenziale (salvavita).** L'uso di un interruttore differenziale riduce i rischi di scosse elettriche.

3) SICUREZZA PERSONALE

- a) **Quando si utilizza un elettrodomestico, prestare sempre la massima attenzione a quello che si sta facendo e utilizzare il buon senso. Non utilizzare un elettrodomestico se si è stanchi o sotto l'effetto di droghe, alcool o medicinali.** Un solo attimo di distrazione durante l'uso di tali elettroutensili potrebbe provocare gravi lesioni personali.

- b) **Usare le protezioni antinfortunistiche. Indossare sempre protezioni oculari.** L'uso di protezioni antinfortunistiche quali mascherine per la polvere, scarpe antiscivolo, elmetti o cuffie protettive, in condizioni opportune consente di ridurre le lesioni personali.
- c) **Evitare la messa in funzione non intenzionale. Assicurarsi che l'interruttore sia in posizione off prima di connettere la fonte di corrente e/o il blocco batteria e prima di afferrare o trasportare l'utensile.** Se gli elettroutensili vengono trasportati tenendo il dito sull'interruttore o collegati alla rete elettrica con l'interruttore nella posizione on, il rischio di incidenti aumenta.
- d) **Prima di accendere l'elettroutensile, rimuovere eventuali chiavi o chiavistelli di regolazione.** Un chiavistello o una chiave fissati su una parte rotante dell'elettroutensile possono provocare lesioni personali.
- e) **Prestare attenzione a non perdere l'equilibrio. Mantenere costantemente un buon equilibrio, evitando sbilanciamenti.** In questo modo si detiene un maggiore controllo sull'elettroutensile nelle situazioni impreviste.
- f) **Indossare un abbigliamento adatto. Non indossare abiti larghi o gioielli. Tenere capelli, abiti e guanti lontano dalle parti in movimento.** Gli abiti larghi, i gioielli o i capelli lunghi possono rimanere impigliati nelle parti in movimento.
- g) **Se la dotazione comprende dispositivi per il collegamento di sistemi di estrazione e raccolta della polvere, collegarli e utilizzarli in modo corretto.** La raccolta della polvere può ridurre i pericoli legati alla polvere.

4) USO E MANUTENZIONE DELL'ELETTROUTENSILE

- a) **Non forzare l'elettroutensile. Utilizzare l'elettroutensile adatto alla situazione.** L'elettroutensile svolge il lavoro nel modo migliore e più sicuro quando usato nelle condizioni per cui è stato progettato.
- b) **Non utilizzare l'elettroutensile se l'interruttore non consente di accenderlo e spegnerlo.** Qualsiasi elettroutensile che non possa essere controllato con l'interruttore è pericoloso e deve essere riparato.
- c) **Disconnettere la presa dalla fonte di corrente e/o dal il blocco batteria dell'elettroutensile prima di effettuare qualsiasi tipo di regolazione, prima di cambiare accessori o riporre**

l'elettroutensile. Tali misure di sicurezza preventive riducono il rischio di accensione accidentale dell'elettroutensile.

- d) **Tenere gli elettroutensili lontano dalla portata dei bambini ed evitarne l'uso da parte di persone che hanno poca familiarità con l'elettroutensile e con le presenti istruzioni.** Gli elettroutensili sono pericolosi nelle mani di persone non addestrate.
- e) **Effettuare la manutenzione degli elettroutensili. Verificare che non vi siano errori di allineamento o grippaggio delle parti in movimento, parti rotte e altre situazioni che potrebbero influire sull'uso dell'elettroutensile. In caso di danni, riparare l'elettroutensile prima dell'uso.** Molti incidenti sono provocati da elettroutensili su cui non è stata effettuata la corretta manutenzione.
- f) **Tenere gli utensili da taglio affilati e puliti.** La manutenzione corretta degli utensili da taglio con bordi affilati riduce le probabilità di grippaggio e facilita il controllo.
- g) **Utilizzare l'elettroutensile, gli accessori, gli utensili da taglio e così via secondo le presenti istruzioni e tenendo in considerazione le condizioni di lavoro e il lavoro da eseguire.** L'uso dell'elettroutensile per operazioni diverse da quelle previste può provocare situazioni pericolose.

5) RIPARAZIONI

- a) **L'elettroutensile deve essere riparato da personale qualificato, utilizzando parti di ricambio identiche.** In questo modo viene garantita la sicurezza dell'elettroutensile.

Regole di sicurezza aggiuntive per elettrofresatrici

- **Impugnare l'apparato per la superficie isolata antiscivolo, perché la fresa può entrare in contatto con il suo stesso cavo.** Il contatto con un cavo "sotto tensione" trasmette la tensione elettrica anche alle parti metalliche esposte dell'utensile e dà la scossa all'operatore.
- **Utilizzare dei morsetti o altri mezzi corrispondenti per assicurare e sostenere il pezzo su un piano stabile.** Sostenere il pezzo con le mani o contro il corpo non è sufficiente per la stabilità e ciò può condurre alla perdita di controllo.

Regole di sicurezza aggiuntive per le frese

- Utilizzare sempre frese a taglio dritto, a scanalare, a profilare, a stozzare o coltelli scanalati con un diametro del codolo di 6–8 mm che corrisponde alla dimensione del collare dell'apparato.
- Utilizzare sempre frese omologate per la velocità di almeno 30.000 min⁻¹ e adeguatamente contrassegnate.



AVVERTENZA: non utilizzare mai frese con un diametro che superi il diametro massimo indicato nei dati tecnici.

- Per frese a taglio dritto, a scanalare, a profilare, il diametro massimo del codolo **DEVE** essere 8 mm, il diametro massimo **DEVE** essere 36 mm, la profondità massima di taglio **DEVE** essere 10 mm.
- Per frese a stozzare, il diametro massimo del codolo **DEVE** essere 8 mm e il diametro massimo **DEVE** essere 25 mm.
- Per i coltelli scanalati, il diametro massimo del codolo **DEVE** essere 8 mm, il diametro massimo **DEVE** essere 40 mm e la profondità massima di taglio **DEVE** essere 4 mm.

Rischi residui

Malgrado l'applicazione delle principali regole di sicurezza e l'implementazione di dispositivi di sicurezza, alcuni rischi residui non possono essere evitati. Questi sono:

- Menomazioni uditive
- Rischio di lesioni personali causati da schegge volanti.
- Rischio di bruciature causate da parti che si arroventano durante la lavorazione.
- Rischio di lesioni personali causate dall'utilizzo prolungato.

Riferimenti sull'apparato

Sull'apparato sono presenti i seguenti simboli:



Leggere il manuale d'istruzioni prima dell'uso.

POSIZIONE DEL CODICE DATA (FIG. 1)

Il codice data (ff), che comprende anche l'anno di fabbricazione, è stampato sulla superficie dell'alloggiamento.

Esempio:

2010 XX XX

Anno di fabbricazione

Contenuto dell'imballo

LA CONFEZIONE CONTIENE:

- 1 Elettrofresatrice
 - 1 Battuta parallela con regolazione di precisione e barre di guida.
 - 1 Collare 8 mm
 - 1 Collare 12 mm (1/2") (DW622)
 - 1 Bussola guida 24 mm
 - 1 Chiave da 17 mm (DW621)
 - 1 Chiave da 22 (DW622)
 - 1 Presa di estrazione della polvere
 - 1 Manuale di istruzioni
 - 1 Illustrazione esplicativa
- Accertarsi che l'utensile, le parti o gli accessori non abbiano subito danni durante il trasporto.
 - Prima dell'uso, trovare il tempo di leggere con attenzione il presente manuale.

Descrizione (fig. 1)



AVVERTENZA: non modificare mai l'elettrooutensile o le sue parti. Si potrebbero provocare danni o lesioni personali.

- Interruttore di accensione/spegnimento
- Perno di blocco
- Dado del collare
- Vite di fermo della battuta parallela
- Barre di guida per la battuta parallela
- Uscita dell'estrazione della polvere interna alla battuta parallela
- Regolazione di precisione della battuta parallela
- Battuta parallela
- Vite di fermo
- Basamento dell'elettrofresatrice
- Protezione delle dita
- Fine corsa a tamburo della profondità
- Fine corsa di profondità
- Vite di fermo del fine corsa di profondità

ITALIANO

- o. Limitatore di immersione
- p. Regolatore rapido del fine corsa di profondità
- q. Regolatore di precisione del fine corsa di profondità
- r. Adattatore per l'estrazione della polvere
- s. Pannello di comando della velocità (DW621)
- t. Fermo dell'estremità

DESTINAZIONE D'USO

Le vostre elettrofresatrici DEWALT DW621/DW622 ad alte prestazioni sono state concepite per applicazioni professionali di lavorazione su legno, prodotti legnosi e materiali plastici.

NON utilizzare in condizioni di bagnato o in presenza di liquidi o gas infiammabili.

Queste elettrofresatrici sono apparati elettrici professionali.

NON CONSENTIRE a bambini di entrare in contatto con l'apparato. L'uso di questo apparato da parte di persone inesperte deve avvenire sotto sorveglianza.

Sicurezza elettrica

Il motore elettrico è stato progettato per essere alimentato con un solo livello di tensione. Verificare sempre che l'alimentazione corrisponda alla tensione della targhetta.



L'apparato DEWALT possiede doppio isolamento secondo la normativa EN 60745, perciò non è necessario il collegamento a terra.

Se il cavo di alimentazione è danneggiato, deve essere sostituito con un cavo appositamente realizzato, disponibile tramite la rete di assistenza DEWALT.

(CH) Per la sostituzione del cavo di alimentazione, utilizzare sempre la spina di tipo prescritto.

Tipo 11 per la classe II (doppio isolamento) - utensili elettrici

Tipo 12 per la classe I (messa a terra) - utensili elettrici

(CH) Gli apparecchi portatili, utilizzati in ambiente esterno, devono essere collegati ad un interruttore differenziale.

Utilizzo di un cavo di prolunga

Se è necessaria una prolunga, utilizzare un cavo di prolunga omologato a 3 aname, idoneo alla potenza di ingresso di questo apparato (vedere i dati tecnici). La sezione minima del conduttore è 1.5 mm² e la lunghezza massima è 30 m.

Se si utilizza un cavo in bobina, srotolarlo completamente.

ASSEMBLAGGIO E REGOLAZIONI



AVVERTENZA: per ridurre il rischio di lesioni, spegnere l'unità e staccarla dall'alimentazione prima di installare e rimuovere gli accessori, di regolare o cambiare impostazioni o di fare riparazioni. Assicurarsi che l'interruttore a grilletto sia in posizione OFF. Un avvio accidentale può causare lesioni.

Inserimento e rimozione di una fresa (fig. 2)

1. Mantenere premuto il perno di blocco (b).
2. Mediante la chiave in dotazione, allentare il dado stringipinza (c) di alcuni giri ed inserire una fresa (cd).
3. Stringere il dado del collare e rilasciare il perno di blocco.



AVVERTENZA: non stringere mai il dado del collare senza aver inserito una fresa.

Sostituzione dell'elemento collare (fig. 3)

L'elettrofresatrice viene fornita con una pinza da 8 mm (GB: 1/4") o 12 mm (1/2") fissata alla fresa. Su richiesta sono disponibili altre due pinze di precisione di altre dimensioni, adatte ai vari tipi di frese. La pinza e il dado stringipinza sono inseparabili.

1. Allentare il dado del collare (c) completamente.
2. Rimuovere l'elemento collare (u)
3. Inserire un nuovo elemento e stringere il dado del collare (c).

Impostare il pannello di comando elettronico della velocità (fig. 1)

La velocità può variare con continuità da 8.000 a 24.000 min⁻¹ utilizzando il pannello di comando elettronico della velocità (s) per ottenere risultati di taglio uniformi in tutti i tipi di legno, plastica e alluminio.

Ruotare il comando elettronico della velocità sul livello desiderato.

In generale, utilizzare le basse velocità per frese di diametro grande e le alte velocità per frese di diametro piccolo. La giusta regolazione è comunque una questione di esperienza.

1	=	8.000 min ⁻¹
2	=	9.500 min ⁻¹
3	=	11.500 min ⁻¹
4	=	16.000 min ⁻¹
5	=	19.500 min ⁻¹
6	=	22.500 min ⁻¹
7	=	24.000 min ⁻¹

Regolazione della profondità di taglio (fig. 4)

L'elettrofresatrice è dotata di un sistema di alta precisione per la regolazione della profondità, che comprende un anello di azzeramento sia per la regolazione rapida che per quella di precisione.

REGOLAZIONE RAPIDA UTILIZZANDO LA SCALA GRADUATA CON ANELLO DI AZZERAMENTO

1. Allentare le viti di fermo del fine corsa di profondità (n).
2. Sbloccare il limitatore di immersione (o) ruotandolo in senso antiorario.
3. Abbassare il carrello dell'elettrofresatrice fino a quando la fresa arriva a toccare il pezzo.
4. Stringere il limitatore di immersione (o).
5. Impostare il regolatore rapido (p) sullo zero utilizzando l'anello (v). Il fine corsa di profondità (m) deve essere in contatto con il fermo corsa a tamburo della profondità (l).
6. Regolare la profondità del taglio utilizzando il regolatore rapido (p) e la corrispondente scala graduata. La profondità regolata del taglio viene indicata dalle frecce (w).
7. Stringere le viti di fermo del fine corsa di profondità (n).

REGOLAZIONE TRIPLA DELLA PROFONDITÀ UTILIZZANDO IL FINE CORSA A TAMBURO DELLA PROFONDITÀ

Il fine corsa a tamburo della profondità (l) può essere utilizzato per regolare tre diverse profondità. Ciò è particolarmente utile per tagli profondi, eseguiti a passi.

- Collocare una sagoma della profondità tra il fine corsa di profondità (m) e il fine corsa a tamburo della profondità (l) per regolare l'esatta profondità di taglio.
- Se necessario, utilizzare tutte e tre le vit.

REGOLAZIONE DI PRECISIONE

Quando non si utilizza una sagoma della profondità, o se la profondità del taglio richiede una nuova regolazione, si consiglia di utilizzare il regolatore di precisione (q).

1. Regolare la profondità del taglio come descritto nel seguito.
2. Impostare il regolatore di precisione sullo zero utilizzando l'anello (x).
3. Ruotare il regolatore di precisione (q) sulla posizione richiesta. un giro corrisponde a 1 mm e una tacca a 0,1 mm circa.

Regolazione della profondità con l'elettrofresatrice

INSTALLATA IN POSIZIONE INVERTITA (FIG. 4)

1. Rimuovere il fine corsa di profondità (m) e sostituirlo con il fine corsa (DE6956) fornibile come accessorio.
2. Unire l'asta filettata del fine corsa di profondità (m) con il fine corsa a tamburo della profondità (l).
3. Impostare la profondità di taglio utilizzando il regolatore del fine corsa di profondità (m).



AVVERTENZA: per installare l'elettrofresatrice in posizione invertita, far riferimento al manuale di istruzioni relativo all'apparato fisso.

Posizionamento della battuta parallela (fig. 1, 5)

1. Inserire le barre di guida (e) nel basamento dell'elettrofresatrice (j).
2. Stringere le viti di fermo (i).
3. Far scorrere la battuta parallela (h) sulle barre.
4. Stringere le viti di fermo (d) momentaneamente..
5. Rimuovere l'adattatore per l'estrazione della polvere (r) e chiudere l'uscita utilizzando il coperchio (y) fornito con l'apparato.

Regolazione della battuta parallela (fig. 6)

1. Tracciare una linea di taglio sul materiale.
2. Abbassare il carrello dell'elettrofresatrice fino a quando la fresa arriva a toccare il pezzo.
3. Stringere il limitatore di immersione (o).
4. Posizionare l'elettrofresatrice sulla linea di taglio.
5. Far scorrere la battuta parallela (h) contro il pezzo e stringere le viti di fermo (d).
6. Regolare la battuta parallela (h) utilizzando il regolatore di precisione (g). L'orlo del taglio esterno della fresa deve coincidere con la linea di taglio.
7. Stringere saldamente il fermo dell'estremità (t).

Inserimento di una bussola guida (fig. 7)

Insieme alla sagoma, le boccole guida giocano un ruolo considerevole nel taglio e nel modellamento di una forma.

- Inserire la bussola di guida (z) alla base dell'elettrofresatrice (j) utilizzando le viti (aa) come mostrato.



Connessione di un estrattore di polvere (fig. 1, 5)

Connettere il tubo dell'estrattore di polvere sull'adattatore dell'estrazione della polvere (r) all'interno della colonna del carrello o all'uscita dell'estrazione della polvere all'interno della battuta parallela (f).

Prima Di Cominciare

1. Verificare che la fresa sia installata correttamente nel collare.
2. Scegliere la velocità ottimale utilizzando il pannello di comando elettronico della velocità.
3. Impostare la profondità di taglio.
4. Connettere un estrattore di polvere.
5. Assicurarsi che il limitatore di immersione sia sempre bloccato prima di accendere.

FUNZIONAMENTO

Istruzioni per l'uso



AVVERTENZA: osservare sempre le istruzioni di sicurezza e le normative in vigore.



AVVERTENZA: per ridurre il rischio di gravi lesioni personali, spegnere l'apparato e scollegarlo dall'alimentazione prima di eseguire qualsiasi regolazione o rimozione/installazione di dotazioni o accessori.



AVVERTENZA: muovere sempre l'elettrofresatrice come indicato in fig. 8 (orli esterni/orli interni).

Corretto posizionamento delle mani (fig. 11)



AVVERTENZA: per ridurre il rischio di lesioni personali gravi, tenere le mani **SEMPRE** nella posizione corretta, come illustrato.



AVVERTENZA: per ridurre il rischio di lesioni personali gravi, mantenere **SEMPRE** l'apparato con presa sicura per prevenire reazioni improvvise.

La posizione corretta delle mani richiede una mano sul fermo di profondità dell'avanzamento a tuffo (o).

Accensione e spegnimento (fig. 9)

Il commutatore di accensione /spegnimento (a) è situato nella manopola sul lato destro.

L'elettrofresatrice normalmente si trova bloccata in posizione di spento.

1. Accensione: mantenere premuto il commutatore (bb) per sbloccare l'apparato e successivamente premere il grilletto (cc).
2. Per funzionamento in continuo, premere il commutatore (bb) di nuovo.
3. Spegnimento: premere di nuovo il grilletto (cc).



AVVERTENZA: allentare il limitatore di immersione e consentire al carrello dell'elettrofresatrice di recuperare la sua posizione di riposo prima di spegnere.

Funzionamento della bussola guida (fig. 7)

1. Assicurare la sagoma al pezzo utilizzando dei morsetti alle estremità.
2. Scegliere e installare una bussola guida (z) appropriata.
3. Sottrarre il diametro della fresa dal diametro esterno della bussola guida e dividere per 2. Questa è la differenza tra la sagoma e il pezzo.



AVVERTENZA: se il pezzo non possiede abbastanza spessore, appoggiarlo sopra un pezzo di legno di scarto.

Guida con un listello

Laddove non possa essere utilizzata una guida laterale, è ancora possibile dirigere l'elettrofresatrice lungo un listello assicurato al pezzo (con una sporgenza da entrambi i lati).

Fresatura mano libera

L'elettrofresatrice può essere utilizzata anche senza alcuna guida, per esempio per incidere firme o per lavori di fantasia.



AVVERTENZA: eseguire esclusivamente tagli superficiali! Utilizzare frese con un diametro massimo di 8 mm.

Fresatura con frese pilota (fig. 2)

Laddove una guida parallela o una bussola guida non siano adatte, è possibile utilizzare delle frese pilota (dd) per il taglio di contorni.

Rivolgersi al proprio concessionario per ulteriori informazioni sugli accessori più adatti.

Questi comprendono collari (6–12 mm), un fermo corsa di profondità da utilizzare in posizione invertita, utensili chiodati per giunti a coda di rondine e sagome giuntate chiodate, boccole guida (17–40 mm) e barre di guida di varie lunghezze.

MANUTENZIONE

Questo apparato DEWALT è stato progettato per funzionare a lungo con una manutenzione minima. Per avere prestazioni sempre soddisfacenti occorre avere cura dell'apparato e sottoporlo a pulizia periodica.



AVVERTENZA: per ridurre il rischio di lesioni, spegnere l'unità e staccarla dall'alimentazione prima di installare e rimuovere gli accessori, di regolare o cambiare impostazioni o di fare riparazioni. Assicurarsi che l'interruttore a grilletto sia in posizione OFF. Un avvio accidentale può causare lesioni.

Pulizia della colonna di estrazione della polvere (fig. 10)

1. Rimuovere il coperchio o l'adattatore dell'estrazione della polvere.
2. Rimuovere le quattro viti (ee) sul fondo del basamento dell'elettrofresatrice (j).
3. Pulire la colonna di estrazione della polvere.
4. Rimontare la parti seguendo l'ordine invertito.



Lubrificazione

L'elettrotroutensile non richiede lubrificazioni aggiuntive.



Pulizia



AVVERTENZA: soffiare via lo sporco e la polvere dall'alloggiamento principale con aria secca non appena si nota l'accumulo di sporco sia all'interno che intorno alle prese d'aria. Indossare occhiali di protezione a norma e una maschera di protezione a norma quando si effettua questa procedura.



AVVERTENZA: non utilizzare mai solventi o altre sostanze chimiche aggressive per pulire le parti non metalliche dello strumento. Queste sostanze potrebbero indebolire i materiali utilizzati per costruire tali parti. Utilizzare un panno inumidito solo con acqua e con un sapone delicato. Non lasciare mai che un liquido penetri all'interno dello strumento e non immergere mai alcuna parte dello strumento in un liquido.

Accessori opzionali



AVVERTENZA: poiché non sono stati testati con detto prodotto, l'uso di accessori diversi da quelli offerti da DEWALT con questo strumento potrebbe essere pericoloso. Per ridurre il rischio di lesioni personali, si consiglia di utilizzare soltanto accessori raccomandati da DEWALT.

Rivolgersi al rivenditore per ulteriori informazioni sugli accessori disponibili.

Protezione dell'ambiente



Raccolta differenziata. Questo prodotto non deve essere smaltito con i normali rifiuti domestici.

Se il prodotto DEWALT deve essere sostituito o non è più utilizzato, non effettuare lo smaltimento con i rifiuti domestici. Consegnare il prodotto per la raccolta differenziata.



La raccolta differenziata di prodotti usati e imballaggi permette il riciclo e il riutilizzo dei materiali. Il riutilizzo di materiali riciclati aiuta a impedire l'inquinamento ambientale e riduce la richiesta di materiali grezzi.

ITALIANO

Secondo le normative locali, la raccolta differenziata di prodotti elettrici può avvenire a domicilio, presso le sedi di raccolta comunali oppure presso il rivenditore all'acquisto di un nuovo prodotto.

DEWALT offre un servizio di ritiro e riciclaggio dei suoi prodotti alla fine della loro vita utile. Per usufruire di questo servizio, restituire il prodotto a un tecnico autorizzato per le riparazioni, che lo raccoglie per conto del cliente.

È possibile individuare il tecnico per le riparazioni autorizzato più vicino rivolgendosi all'ufficio DEWALT di zona all'indirizzo indicato nel presente manuale. In alternativa, un elenco dei tecnici per le riparazioni autorizzati DEWALT, con i dettagli completi del servizio post-vendita e i contatti, è disponibile su Internet all'indirizzo **www.2helpU.com**.

GARANZIA

DEWALT realizza prodotti di qualità e offre una garanzia eccezionale per i professionisti che utilizzano i suoi apparati. Questa dichiarazione di garanzia è aggiuntiva e non pregiudica in alcun modo la copertura assicurativa dell'utilizzatore professionista o quella della previdenza sociale per l'utente privato non professionista. La garanzia è valida sui territori degli stati membri dell'Unione Europea o dell'EFTA (Associazione europea di libero scambio).

• 30 GIORNI SENZA RISCHI SODDISFAZIONE GARANTITA •

Se non è completamente soddisfatto delle prestazioni del suo apparato DEWALT, può semplicemente restituircelo entro 30 giorni, completo come era al momento dell'acquisto, per ottenere il rimborso totale o la sostituzione del prodotto. Il prodotto deve aver subito un'usura normale in rapporto al numero di giorni in cui è stato utilizzato e va restituito accompagnato dallo scontrino originale di acquisto.

• UN ANNO DI ASSISTENZA GRATUITA •

Se necessita di manutenzione o assistenza per il suo apparato DEWALT, nei 12 mesi seguenti l'acquisto, ha diritto a ricevere un'assistenza gratuita. Verrà effettuata a titolo gratuito presso un riparatore autorizzato DEWALT. Deve presentare uno scontrino che provi l'acquisto. Sono compresi i costi di manodopera. Sono esclusi quelli per gli accessori e i ricambi, a meno che non si tratti di pezzi difettosi coperti dalla garanzia.

• UN ANNO DI GARANZIA COMPLETA •

Se entro 12 mesi dalla data di acquisto il suo prodotto DEWALT si rivelasse difettoso a causa di imperfezioni nei materiali o nella costruzione, DEWALT garantisce la sostituzione gratuita di tutte le parti difettose oppure, a nostra discrezione, la sostituzione gratuita dell'intero apparato a condizione che:

- il prodotto non sia stato utilizzato in modo improprio;
- il prodotto abbia subito una normale usura;
- non siano avvenuti tentativi di riparazione da parte di persone non autorizzate a farli;

- sia presentato uno scontrino che provi l'acquisto del prodotto.
- il prodotto va restituito come era al momento dell'acquisto con tutti i componenti originali.

Se desidera sporgere un reclamo, la preghiamo di contattare il suo rivenditore o di verificare dove si trova il suo riparatore autorizzato DEWALT più vicino nel catalogo DEWALT o di contattare l'ufficio DEWALT all'indirizzo indicato nel presente manuale. È possibile consultare un elenco dei riparatori autorizzati DEWALT e tutti i dettagli relativi alla nostra assistenza post-vendita, nel sito Internet: **www.2helpU.com**

BOVENFREES DW621, DW622

Gefeliciteerd!

U heeft gereedschap van DEWALT gekocht. Door haar jarenlange ervaring, grondige productontwikkeling en innovatie heeft DEWALT zich tot één van de meest betrouwbare partners voor gebruikers van professioneel elektrisch gereedschap ontwikkeld.

Technische gegevens

		DW621	DW622
Spanning	V	220–240	220–240
Type		3	3
Opgenomen vermogen	W	1.100	1.400
Afgegeven vermogen	W	620	620
Toerental, onbelast	omw/min	8.000 - 24.000 traploos instelbaar	
Freesgeleiding		tweezuilervoet	
Freesdiepte	mm	55	55
Revolverdiesdiepteaanslag		3-traps, met schaalverdeling en fijninstelling	
Spantang	mm	8	12
Max. freesdiameter	mm	36	36
Gewicht	kg	3,1	3,1

L_{PA} (geluidsdruk)	dB(A)	86	86
K_{PA} (onzekerheidsfactor geluidsdruk)	dB(A)	3	3
L_{WA} (akoestisch vermogen)	dB(A)	95	95
K_{WA} (onzekerheid akoestisch vermogen)	dB(A)	3	3

Vibratie totaalwaarden (triax vectorsom) vastgesteld in overeenstemming met EN 60745:

Vibratie-emissiewaarde a_{11}			
$a_{11} =$	m/s^2	3,3	3,3
Onzekerheid K =	m/s^2	1,5	1,5

Het in dit informatieblad gegeven trillingsuitstootniveau werd gemeten in overeenstemming met een in EN 60745 gegeven gestandaardiseerde test en kan worden gebruikt om een stuk gereedschap met een ander te vergelijken. Het kan worden gebruikt voor een voorlopige beoordeling van blootstelling.



WAARSCHUWING: Het aangegeven trillingsemissieniveau vertegenwoordigt de belangrijkste toepassingen van het gereedschap. Maar als het gereedschap wordt gebruikt voor andere toepassingen, met verschillende accessoires of als het niet goed wordt onderhouden, dan kan de trillingsemissie verschillend zijn. Dit kan het blootstellingsniveau aanzienlijk verhogen over de hele werkperiode.

Een schatting van het blootstellingsniveau voor trilling moet ook rekening houden met hoe vaak het gereedschap uitgeschakeld is of wanneer het gereedschap wel aan staat maar niet daadwerkelijk gebruikt wordt. Dit kan het blootstellingsniveau aanzienlijk verlagen over de hele werkperiode.

Bepaal extra veiligheidsmaatregelen om de gebruiker te beschermen tegen trillingseffecten zoals: onderhoud het gereedschap en de accessoires, houd de handen warm, organisatie van werkpatronen.

Zekeringen:

Europa	230 V-gereedschap	10 ampère, stroomnet
--------	-------------------	----------------------

Definities: Veiligheidsrichtlijnen

De definities hieronder beschrijven de ernstgraad voor elk signaalwoord. Gelieve de handleiding te lezen en op deze symbolen te letten.



GEVAAR: Wijst op een dreigende gevaarlijke situatie die, indien niet vermeden, **zal leiden tot de dood of ernstige verwondingen**.



WAARSCHUWING: Wijst op een mogelijk gevaarlijke situatie die, indien niet vermeden, **zou kunnen leiden tot de dood of ernstige letsels**.



VOORZICHTIG: Wijst op een mogelijk gevaarlijke situatie die, indien niet vermeden, **kan leiden tot kleine of matige letsels**.

OPMERKING: Geeft een handeling aan **waarbij geen persoonlijk letsel optreedt** die, indien niet voorkomen, **schade aan goederen kan veroorzaken**.



Wijst op risico van een elektrische schok.



Wijst op brandgevaar.

EG-conformiteitsverklaring

RICHTLIJN VOOR MACHINES



DW621, DW622

DEWALT verklaart dat deze producten zoals beschreven onder "technische gegevens" in overeenstemming zijn met: 2006/42/EG; EN 60745-1; EN 60745-2-17.

Deze producten voldoen ook aan Richtlijn 2004/108/EG. Neem voor meer informatie contact op met DEWALT via het volgende adres of kijk op de achterzijde van de gebruiksaanwijzing.

De ondergetekende is verantwoordelijk voor de samenstelling van het technische bestand en legt deze verklaring af namens DEWALT.

H. Grossmann

Horst Grossmann
Vice President Engineering and Product Development
DEWALT, Richard-Klinger-Straße 11,
D-65510, Idstein, Duitsland

31.12.2009



WAARSCHUWING: Lees de instructiehandleiding om het risico op letsel te verminderen.

Algemene veiligheidswaarschuwingen elektrisch gereedschap



WAARSCHUWING! Lees alle veiligheidswaarschuwingen en instructies. Indien geen gevolg aan deze aanwijzingen wordt gegeven, kan dit leiden tot elektrische schok, brand of ernstig letsel.

BEWAAR ALLE WAARSCHUWINGEN EN INSTRUCTIES OM LATER TE RAADPLEGEN

De term 'elektrisch gereedschap' in alle onderstaande waarschuwingen verwijst naar uw elektrisch gereedschap met netvoeding (met snoer) of accugedreven (draadloos) elektrisch gereedschap.

1) VEILIGHEID VAN HET WERKGEBIED

- a) **Houd het werkgebied schoon en zorg voor goede verlichting.** Rommelige of donkere plekken vragen om ongevallen.
- b) **Gebruik geen elektrisch gereedschap in een explosief-gevoelige omgeving, zoals in de buurt van brandbare vloeistoffen, gassen of stof.** Elektrisch gereedschap creëert vonken waardoor stof of dampen vlam kunnen vatten.
- c) **Houd kinderen en omstanders uit de buurt tijdens het gebruik van elektrisch gereedschap.** Verstrooidheid kan leiden tot verlies van controle over het gereedschap.

2) ELEKTRISCHE VEILIGHEID

- a) **Stekkers van elektrische werktuigen mogen alleen worden gebruikt in een geschikt stopcontact. Pas de stekker op geen enkele manier aan. Gebruik geen adapterstekkers met een geaard elektrisch werktuig.** Ongemodificeerde stekkers en bijpassende stopcontacten verminderen het risico van elektrische schokken.
- b) **Vermijd lichaamscontact met geaarde oppervlakten zoals leidingen, radiatoren, fornuizen en koelkasten.** Er bestaat een verhoogd risico voor elektrische schokken als uw lichaam geaard is.
- c) **Stel elektrische werktuigen niet bloot aan regen of water.** Als er water in elektrische werktuigen terechtkomt, neemt het risico van een elektrische schok toe.
- d) **Gebruik het snoer niet verkeerd. Gebruik het snoer nooit om een elektrisch werktuig te verplaatsen, te slepen of de stekker uit het stopcontact te trekken. Houd het snoer uit de buurt van hitte, olie, scherpe kanten of bewegende delen.** Beschadigde of verwarde snoeren verhogen het risico van een elektrische schok.
- e) **Als u een elektrisch werktuig buiten bedient, gebruik dan een verlengsnoer dat geschikt is voor gebruik in de open lucht.** Het gebruik van een snoer dat geschikt is voor gebruik in de open lucht, vermindert het risico van een elektrische schok.

NEDERLANDS

- f) *Indien het bedienen van een elektrisch gereedschap in een vochtige plaats niet kan worden vermeden, gebruik dan een voeding beschermd door een RCD (residustroomapparaat). Het gebruik van een RCD verlaagt het risico van elektrische schokken.*

3) PERSOONLIJKE VEILIGHEID

- a) *Blijf alert, kijk naar wat u doet en gebruik uw gezond verstand als u elektrische werktuigen gebruikt. Gebruik geen elektrische werktuigen als u moe of onder de invloed van drugs, alcohol of medicijnen bent. Een moment van onoplettendheid tijdens het gebruik van een elektrisch werktuig kan leiden tot ernstig letsel.*
- b) *Gebruik een beschermende uitrusting. Draag altijd oogbescherming. Het gebruik van veiligheidsuitrustingen zoals een stofmasker, antislip-veiligheidsschoenen, een helm of gehoorbescherming, vermindert de kans op letsels.*
- c) *Vermijd dat het werktuig onopzettelijk start. Zorg ervoor dat de schakelaar in de stand 'uit' is voordat u aansluit op de stroombron en/of accu bij het opnemen of verdragen van het gereedschap. Als u elektrische werktuigen met uw vinger op de schakelaar verplaatst, of een elektrisch werktuig aansluit met de schakelaar al aan, kan dit ongevallen tot gevolg hebben.*
- d) *Verwijder alle afstelsleutels of moersleutels voordat u het elektrische werktuig aanzet. Een moersleutel of afstelsleutel die nog vastzit aan een draaiend onderdeel van het elektrische werktuig, kan tot letsels leiden.*
- e) *Reik niet te ver. Sta stevig op de grond en behoud voortdurend uw evenwicht. Hierdoor hebt u in onverwachte omstandigheden een betere controle over het elektrische werktuig.*
- f) *Draag geschikte kleding. Draag geen losse kleding of sieraden. Houd uw haar, kleding en handschoenen uit de buurt van bewegende onderdelen. Losse kleding, sieraden of lang haar kunnen vastraken in bewegende onderdelen.*
- g) *Als er hulpmiddelen zijn geleverd voor de verbinding van voorzieningen voor stofafvoer en stofverzameling, zorg dan ervoor dat ze aangesloten zijn en op de juiste manier worden gebruikt. Stofverzameling kan aan stof gerelateerde gevaren beperken.*

4) HET GEBRUIK EN ONDERHOUD VAN ELEKTRISCHE WERKTUIGEN

- a) *Forceer het elektrische werktuig niet. Gebruik het juiste elektrische werktuig voor uw toepassing. Het gereedschap zal zijn werk beter en veiliger doen tegen de snelheid waarvoor het is bedoeld.*
- b) *Gebruik het elektrische werktuig niet als de schakelaar het niet in- en uitschakelt. Elk werktuig dat niet met de schakelaar kan worden bediend, is gevaarlijk en moet worden gerepareerd.*
- c) *Koppel de stekker los van de stroombron en/of accu van het elektrische gereedschap voordat u aanpassingen aanbrengt, accessoires verwisselt of elektrisch gereedschap opbergt. Dergelijke preventieve veiligheidsmaatregelen verminderen het risico dat het elektrische werktuig toevallig wordt geactiveerd.*
- d) *Bewaar elektrische werktuigen die niet worden gebruikt buiten het bereik van kinderen en laat mensen die niet vertrouwd zijn met het elektrische werktuig of met deze instructies het elektrische werktuig niet gebruiken. Elektrische werktuigen zijn gevaarlijk in de handen van onervaren gebruikers.*
- e) *Onderhoud elektrische werktuigen. Controleer op foutieve uitlijning of vastlopen van beweegbare delen, gebroken onderdelen of een andere omstandigheid die de werking van het elektrische werktuig kan beïnvloeden. Als het elektrische werktuig beschadigd is, laat dit dan repareren voordat u het gebruikt. Veel ongevallen worden veroorzaakt door slecht onderhouden elektrische werktuigen.*
- f) *Houd zaagwerktuigen scherp en schoon. Goed onderhouden zaagwerktuigen met scherpe zaagkanten zullen minder snel vastlopen en zijn makkelijker te gebruiken.*
- g) *Gebruik het elektrische werktuig, hulpstukken e.d. overeenkomstig deze instructies en houd daarbij rekening met de werkomstandigheden en het uit te voeren werk. Het gebruik van het elektrische werktuig voor handelingen die afwijken van die waarvoor het werktuig bedoeld is, zou een gevaarlijke situatie tot gevolg kunnen hebben.*

5) SERVICE

- a) *Laat uw elektrische werktuig onderhouden door een erkende onderhoudsmonteur die alleen identieke vervangingsonderdelen gebruikt. Hiermee wordt de veiligheid van het elektrische werktuig gewaarborgd.*

Extra veiligheidsinstructies voor bovenfrezers

- **Houd de machine vast aan de geïsoleerde handgrepen, voor het geval dat de freesbeitel het eigen snoer raakt.** Als een elektriciteitsdraad wordt geraakt die onder stroom staat, komen de metalen onderdelen van de machine onder spanning te staan waardoor de gebruiker een elektrische schok kan krijgen.
- **Gebruik klemmen of een andere praktische oplossing om het werkstuk te fixeren en te ondersteunen op een stabiele ondergrond.** Als u het werkstuk in uw hand of tegen uw lichaam gedrukt houdt, is dat onstabiel en hebt u minder controle.

Extra veiligheidsinstructies voor freesbeitels

- Gebruik altijd rechte frezers, sponningfrezers, profielfrezers, gleuffrezers of groeffrezers met een schachtdiameter van 6–8 mm die overeenkomt met de maat van de spantang in de machine.
- Gebruik altijd frezers die geschikt zijn voor een toerental van min. 30.000 omw/min en die als zodanig zijn gemarkeerd.



WAARSCHUWING: Gebruik nooit frezers met een diameter die groter is dan de maximum diameter die in de technische gegevens wordt vermeld.

- Voor rechte frezers, sponningfrezers en profielfrezers **MOET** de maximum schachtdiameter 8 mm zijn, **MOET** de maximum diameter 36 mm zijn, en **MOET** de maximum freesdiepte 10 mm zijn.
- Voor gleuffrezers **MOET** de maximum schachtdiameter 8 mm zijn en **MOET** de maximum diameter 25 mm zijn.
- Voor groeffrezers **MOET** de maximum schachtdiameter 8 mm zijn, **MOET** de maximum diameter 40 mm zijn, en **MOET** de maximum freesbreedte 4 mm zijn.

Overige gevaren

Ondanks toepassing van de geldende veiligheidsvoorschriften en het aanbrengen van beveiligingen blijven bepaalde risico's bestaan. Dit zijn:

- Geheerbeschadiging
- Gevaar voor lichamelijk letsel door vrijkomende spanen.
- Gevaar voor brandwonden als gevolg van accessoires die tijdens het gebruik heet worden.
- Gevaar voor lichamelijk letsel als gevolg van langdurig gebruik.

Markering op het gereedschap

De volgende pictogrammen staan op het gereedschap vermeld:



Lees gebruiksaanwijzing voor gebruik.

POSITIE DATUMCODE (FIG. 1)

De datumcode (ff), die ook het jaar van fabricage bevat, is binnen in de behuizing geprint.

Voorbeeld:

2010 XX XX

Jaar van fabricage

Inhoud van de verpakking

De verpakking bevat:

- 1 Bovenfrees
- 1 Parallelgeleiding met fijninstelling en geleidestangen
- 1 Spantang 8 mm
- 1 Spantang 12 mm (1/2") (DW622)
- 1 Sjabloongeuleider 24 mm
- 1 Steeksleutel 17 mm (DW621)
- 1 Steeksleutel 22 mm (DW622)
- 1 Afsluitdop voor stofafzuigopening
- 1 Handleiding
- 1 Vergrote tekening
- Controleer het gereedschap, onderdelen of hulpstukken op schade die tijdens het vervoer veroorzaakt kan zijn.
- Neem de tijd om vóór het gebruik deze gebruiksaanwijzing aandachtig te lezen.

Beschrijving (fig. 1)



WAARSCHUWING: *Breng nooit veranderingen aan het elektrisch gereedschap of enig onderdeel daarvan aan. Dit kan schade of lichamelijk letsel tot gevolg hebben.*

- a. Aan/uit-schakelaar met blokkeerfunctie
- b. Spindelvergrendeling
- c. Spantangmoer
- d. Borgbout van parallelgeleiding
- e. Geleidestangen voor parallelgeleiding
- f. Stofafzuigopening in parallelgeleiding
- g. Fijninstelling voor parallelgeleiding
- h. Parallelgeleiding
- i. Borgbout
- j. Freeszool
- k. Vingerbescherming
- l. Revolverdiepteaanslag
- m. Diepteaanslag
- n. Borgbout van diepteaanslag
- o. Blokkeerhendel
- p. Snelinstelling voor diepteaanslag
- q. Fijninstelling voor diepteaanslag
- r. Stofafzuigadapter
- s. Stelwiel snelheidsregeling (DW621)
- t. Eindborging

GEBRUIK VOLGENS BESTEMMING

Uw high-performance DEWALT frezen DW621/ DW622 zijn ontworpen voor professionele, zware freestoeppassingen voor hout, houtproducten en kunststoffen.

Gebruik de machine **NIET** in vochtige omstandigheden of in aanwezigheid van ontvlambare vloeistoffen of gassen.

Deze bovenfrezen zijn professionele machines.

Laat **NOOIT** kinderen bij de machine toe. Als de machine door onervaren gebruikers wordt bediend, is toezicht vereist.

Elektrische veiligheid

De elektrische motor is slechts voor één voltage ontworpen. Controleer altijd of de stroomvoorziening overeenkomt met de voltage op het typeplaatje.



Uw DEWALT gereedschap is dubbel geïsoleerd in overeenstemming met EN 60745; daarom is geen aarding nodig.

Als het stroomsnoer is beschadigd, moet het worden vervangen door een speciaal geprepareerd snoer dat leverbaar is via de DeWALT servicedienst.

Een verlengsnoer gebruiken

Gebruik, als een verlengsnoer nodig is, een goedgekeurd 3-aderig verlengsnoer dat geschikt is voor de stroomvoorziening van dit gereedschap (zie technische gegevens). De minimale geleidergrootte is 1.5 mm²; de maximale lengte is 30 m.

Als u een haspel gebruikt, dient u het snoer altijd volledig af te rollen.

ASSEMBLAGE EN AANPASSINGEN



WAARSCHUWING: *Om het gevaar op letsel te verminderen schakelt u het apparaat uit en sluit u de stroombron van de machine af voordat u accessoires installeert of verwijderd, voordat u instellingen aanpast of wijzigt, of als u reparaties uitvoert. Zorg ervoor dat de hoofdschakelaar in de OFF (UIT) positie staat. Het onbedoeld opstarten kan letsel veroorzaken.*

Frees plaatsen en verwijderen (fig. 2)

1. Druk de spindelvergrendeling (b) in en houd deze ingedrukt.
2. Draai met de bijgeleverde steeksleutel de spantangmoer (c) enkele slagen los en plaats de frees (cd).
3. Draai de spantangmoer aan en laat de spindelvergrendeling los.



WAARSCHUWING: *Draai nooit de spantangmoer vast wanneer er geen frees in de spantang zit.*

Spantang vervangen (fig. 3)

Uw frees is voorzien van een 8 mm (GB: 1/4") of 12 mm (1/2") spantang die op het gereedschap is gemonteerd. Er zijn ook andere precisie-spantangen leverbaar voor de frees die wordt gebruikt. De spantang en de spantangmoer zijn onscheidbaar.

1. Draai de spantangmoer (c) volledig los.
2. Verwijder de spantang (u).
3. Plaats een nieuwe spantang en draai de spantangmoer (c) vast.

Elektronische snelheidsregeling instellen (fig. 1)

Met behulp van het stelwiel (s) van de elektronische snelheidsregeling kan het toerental traploos worden ingesteld van 8.000 tot 24.000 omw/min. Dit garandeert optimale freesresultaten in alle houtsoorten, kunststoffen en aluminium.

Zet het stelwiel in de gewenste stand.

Kies een lage snelheid voor frezen met een grote diameter en een hogere waarde voor frezen met een kleine diameter. De juiste instelling wordt proefondervindelijk vastgesteld.

1	=	8.000 omw/min
2	=	9.500 omw/min
3	=	11.500 omw/min
4	=	16.000 omw/min
5	=	19.500 omw/min
6	=	22.500 omw/min
7	=	24.000 omw/min

Freesdiepte instellen (fig. 4)

De bovenfrees is uitgerust met een zeer nauwkeurig diepte-instelsysteem waarvan zowel de snel- als de fijninstelling van een nulstelring is voorzien.

SNELINSTELLING MET BEHULP VAN DE SCHAALVERDELING EN NULSTELRING

1. Draai de borgschroef (n) van de diepteaanslag los.
2. Zet de blokkeerhendel (o) vrij door deze linksom te draaien.
3. Druk de freesgeleiding naar beneden totdat de frees het werkstuk raakt.
4. Zet de blokkeerhendel (o) weer vast.
5. Zet de snelinstelling (p) op nul met de ring (v). De diepteaanslag (m) moet de revolverdiepteaanslag (l) raken.
6. Stel de freesdiepte in met de snelinstelling (p) en de bijbehorende schaalverdeling. De ingestelde freesdiepte wordt aangegeven door de pijlen (w).
7. Draai de borgbout (n) van de diepteaanslag weer vast.

DRIEVOUDIGE DIEPTE-INSTELLING MET BEHULP VAN DE REVOLVERDIEPTEAANSLAG

Met de revolverdiepteaanslag (l) kunt u drie verschillende diepten instellen. Dit is met name handig bij het frezen van diepe groeven, waarbij stapsgewijs gewerkt wordt.

- Plaats een dieptemaal tussen de diepteaanslag (m) en de revolverdiepteaanslag (l) om de juiste freesdiepte te bepalen.
- Stel indien nodig alle drie de schroeven in.

FIJNINSTELLING

Wanneer er geen dieptemaal wordt gebruikt of als de freesdiepte moet worden bijgesteld, gebruikt u bij voorkeur de fijninstelling (q).

1. Stel de freesdiepte in zoals hierboven beschreven.
2. Zet de fijninstelling op nul met de ring (x).
3. Draai de fijninstelling (q) in de gewenste stand: één omwenteling komt overeen met ca. 1 mm en één merkstreep met 0,1 mm.

Diepte-instelling met de bovenfrees

IN OMGEKEERDE POSITIE (FIG. 4)

1. Verwijder de diepteaanslag (m) en vervang deze door de diepteaanslag (DE6956) die als accessoire verkrijgbaar is.
2. Verbind de draadstang van de diepteaanslag (m) met de revolverdiepteaanslag (l).
3. Stel de freesdiepte in met behulp van de instelling op de diepteaanslag (m).



WAARSCHUWING: Lees bij montage van de bovenfrees in omgekeerde positie eerst de instructies in de betreffende handleiding van de stationaire machine.

Parallelgeleiding bevestigen (fig. 1, 5)

1. Steek de geleidestangen (e) in de freeszool (j).
2. Draai de borgbouten (i) vast.
3. Schuif de parallelgeleiding (h) over de stangen.
4. Draai de borgbouten (d) handvast aan.
5. Verwijder de stofafzuigadapter (r) en sluit de opening af met de meegeleverde afsluitdop (y).

Parallelgeleiding instellen (fig. 6)

1. Teken een freeslijn op het materiaal.
2. Druk de freesgeleiding naar beneden totdat de frees het werkstuk raakt.
3. Zet de blokkeerhendel (o) weer vast.
4. Plaats de bovenfrees op de freeslijn.
5. Schuif de parallelgeleiding (h) tegen het werkstuk en draai de borgbouten (d) vast.

NEDERLANDS

6. Stel de parallelgeleiding (h) in met behulp van de fijninstelling (g). De buitenste snijkant van de frees moet samenvallen met de freeslijn.
7. Draai de eindborging (t) goed vast.

Sjabloongeleader monteren (fig. 7)

Sjabloongeleaders en mallen vormen een praktisch hulpmiddel voor het frezen volgens een bepaald patroon.

- Monteer de sjabloongeleader (z) op de freeszool (i) met behulp van de schroeven (aa), zoals afgebeeld.



Stofafzuigstelsysteem aansluiten (fig. 1, 5)

Sluit een stofafzuigslang aan op de stofafzuigadapter (r) in de kolom van de freesgeleiding of op de stofafzuigopening in de parallelgeleiding (f).

Alvorens Met De Machine Te Gaan Werken

1. Controleer of de frees correct in de spantang is gemonteerd.
2. Kies de juiste snelheid met behulp van het stelwiel.
3. Stel de freesdiepte in.
4. Sluit een stofafzuigstelsysteem aan.
5. Controleer altijd of de blokkeerhendel is geborgd alvorens de machine in werking te stellen.

BEDIENING

Instructies voor gebruik



WAARSCHUWING: Houd u altijd aan de veiligheidsinstructies en van toepassing zijnde voorschriften.



WAARSCHUWING: Om het gevaar op ernstig persoonlijk letsel te verminderen, zet u het gereedschap uit en ontkoppelt u het van de stroomvoorziening, voordat u enige aanpassing maakt of hulpstukken of accessoires verwijdt/installeert.



WAARSCHUWING: Beweeg de bovenfrees altijd zoals afgebeeld in figuur 8 (buitenranden/binnenranden).

Juiste positie van de handen (fig. 11)



WAARSCHUWING: Om het risico op ernstig persoonlijk letsel te verminderen, dient u **ALTIJD** de handen in de juiste positie te hebben, zoals afgebeeld.



WAARSCHUWING: Om het risico op ernstig persoonlijk letsel te verminderen, houdt u het **ALTIJD** stevig vast, anticiperend op een plotseling reactie.

Voor de juiste handpositie zet u één hand op de hoofdhandgreep (o).

In- en uitschakelen (fig. 9)

De aan/uit-schakelaar met blokkeerfunctie (a) bevindt zich in de rechter handgreep. De bovenfrees is normaal in de uit-stand vergrendeld.

1. Inschakelen: druk op de schakelaar (bb) en houd deze ingedrukt om de machine te ontgrendelen. Druk vervolgens op de drukschakelaar (cc).
2. Voor continubedrijf drukt u nogmaals op de schakelaar (bb).
3. Uitschakelen: druk nogmaals op de drukschakelaar (cc).



WAARSCHUWING: Zet de blokkeerhendel vrij en wacht totdat de freesgeleiding in de ruststand is teruggekeerd alvorens de machine uit te schakelen.

Sjabloongeleaders gebruiken (fig. 7)

1. Bevestig de mal op het werkstuk met behulp van eindklemmen.
2. Kies en monteer de juiste sjabloongeleader (z).
3. Trek de diameter van de frees af van de buitendiameter van de sjabloongeleader en deel de uitkomst door 2. Dit is het verschil tussen de mal en het werkstuk.



WAARSCHUWING: Als het werkstuk niet dik genoeg is, moet het op een stuk afvalhout worden geplaatst.

Geleidelat gebruiken

Als er geen kantgeleider kan worden gebruikt, is het ook mogelijk om de bovenfrees langs een geleidelat te bewegen. Klem de lat over de gehele lengte van het werkstuk vast en laat hem aan beide zijden een stukje uitsteken.

Frezen zonder geleider

De bovenfrees kan ook zonder geleider worden gebruikt, bijv. voor decor- en tekstfreen.



WAARSCHUWING: *Maak uitsluitend ondiepe sneden! Gebruik freesbeitels met een maximum diameter van 8 mm.*

Frezen met aanlooptap (fig. 2)

Wanneer er geen parallel- of sjabloongeleider kan worden toegepast, kan een freesbeitel met aanlooptap (dd) worden gebruikt voor het frezen ingewikkelde vormen.

Uw leverancier verstrekt u graag informatie over de juiste accessoires.

Hiertoe behoren spantangen (6–12 mm), een diepteaanslag voor gebruik in omgekeerde positie, gereedschappen voor zwaluwstaart- en tandverbindingen, mallen voor deuvolverbindingen, sjabloongeleiders (17–40 mm) en geleidestangen in verschillende lengten.

ONDERHOUD

Uw DEWALT gereedschap op stroom is ontworpen om gedurende een lange tijdsperiode te functioneren met een minimum aan onderhoud. Het continu naar bevrediging functioneren hangt af van de juiste zorg voor het gereedschap en regelmatig schoonmaken.



WAARSCHUWING: *Om het gevaar op letsel te verminderen schakelt u het apparaat uit en sluit u de stroombron van de machine af voordat u accessoires installeert of verwijdert, voordat u instellingen aanpast of wijzigt, of als u reparaties uitvoert. Zorg ervoor dat de hoofdschakelaar in de OFF (UIT) positie staat. Het onbedoeld opstarten kan letsel veroorzaken.*

Stofafzuigkolom reinigen (fig. 10)

1. Verwijder de afsluitdop van de stofafzuigopening, of de adapter.
2. Verwijder de vier schroeven (ee) aan de onderkant van de freeszool (j).
3. Reinig de stofafzuigkolom.
4. Monteer de onderdelen in omgekeerde volgorde.



Smering

Uw elektrisch gereedschap heeft geen extra smering.



Reinigen



WAARSCHUWING: *Blaas vuil en stof met droge lucht uit de behuizing als vuil zich zichtbaar opstapelt in en rond de ventilatieopeningen. Draag goedgekeurde oogbescherming en goedgekeurd stofmasker bij het uitvoeren van deze procedure.*



WAARSCHUWING: *Gebruik nooit oplosmiddelen of andere ruwe chemicaliën voor het reinigen van de niet-metalen onderdelen van het werktuig. Deze chemicaliën kunnen de materialen die in deze onderdelen gebruikt worden, verzwakken. Gebruik een doek enkel bevochtigd met water en zachte zeep. Laat nooit vloeistof in het gereedschap lopen en dompel nooit enig deel van het gereedschap onder in vloeistof.*

Optionele hulpstukken



WAARSCHUWING: *Omdat hulpstukken, behalve die van DEWALT, niet zijn getest in combinatie met dit product, kan het gebruik van dergelijke hulpstukken gevaarlijk zijn. Om het risico van letsel te beperken, mogen bij dit product uitsluitend accessoires worden gebruikt die zijn aanbevolen door DEWALT.*

Raadpleeg uw dealer voor nadere informatie over de geschikte hulpstukken en accessoires.

Milieubescherming



Aparte inzameling. Dit product mag niet bij het normale huishoudafval worden gegooid.

NEDERLANDS

Als u op een dag merkt dat uw DEWALT product vervangen moet worden of dat u het verder niet kunt gebruiken, gooi het dan niet bij het huishoudafval. Dit product moet afzonderlijk ingezameld worden.



Aparte inzameling van gebruikte producten en verpakkingen maakt recycling en hergebruik van materialen mogelijk. Hergebruik van gerecycleerde materialen helpt milieuvuiling te voorkomen en vermindert de vraag naar grondstoffen.

Plaatselijke voorschriften bepalen mogelijk een aparte inzameling voor elektrische producten, in containerparken of bij de verkoper wanneer u een nieuw product koopt.

DEWALT beschikt over een gebouw voor de verzameling en recyclage van DEWALT producten die het einde van hun levensduur hebben bereikt. Om van deze dienst gebruik te maken, kunt u uw product terugbrengen naar elke erkende reparateur die hem voor ons zal inzamelen.

U kunt de dichtstbijzijnde erkende reparateur vinden door contact op te nemen met uw plaatselijke DEWALT kantoor op het adres dat in deze handleiding staat. Of u kunt een lijst met erkende DEWALT reparateurs en alle gegevens over onze herstellingsdienst en contactinformatie vinden op **www.2helpU.com**.

GARANTIE

DEWALT vertrouwt op de kwaliteit van zijn producten en biedt professionele gebruikers van het product een uitstekende garantie. Deze garantieverklaring is een aanvulling op uw contractuele rechten als een professionele gebruiker of uw wettelijke rechten als een particuliere, niet-professionele gebruiker, en is op geen enkele wijze van invloed op deze rechten. De garantie is geldig binnen het grondgebied van de Lidstaten van de Europese Unie en de Europese Vrijhandelszone.

• 30 DAGEN NIET GOED GELD TERUG GARANTIE •

Als u niet geheel tevreden bent over de prestaties van uw DEWALT-gereedschap, kunt u dit compleet met de originele onderdelen, zoals u het hebt aangekocht, binnen 30 dagen, gewoon terugbrengen bij het verkooppunt en omruilen voor een ander stuk gereedschap of tegen restitutie van het aankoopbedrag. Het product mag niet in onredelijke mate zijn versleten en u dient een aankoopbewijs te overleggen.

• EEN JAAR GRATIS ONDERHOUDSCONTRACT •

Als onderhouds- of servicewerkzaamheden nodig zijn voor uw DEWALT-gereedschap, in de 12 maanden na uw aankoop, hebt u recht op één jaar gratis service. Deze zal kosteloos worden uitgevoerd in een DEWALT-servicecentrum. U dient een aankoopbewijs te overleggen. Inclusief arbeidskosten. Exclusief accessoires en reserveonderdelen, tenzij deze defect raakten en onder de garantie vielen.

• EEN JAAR VOLLEDIGE GARANTIE •

Als uw DEWALT-product defect raakt als gevolg van het gebruik van verkeerde materialen of onjuiste constructie binnen 12 maanden na de datum van aankoop, garandeert DEWALT alle defecte onderdelen gratis te vervangen of – naar onze beoordeling – het apparaat gratis te vervangen, op voorwaarde dat:

- Het product niet verkeerd gebruikt is;
- Het product in redelijke mate is versleten;
- Er geen reparaties zijn ondernomen door niet-geautoriseerde personen;
- U een aankoopbewijs kunt overleggen.

- Het product compleet met alle originele onderdelen wordt geretourneerd

Als u aanspraak wilt maken op de garantie, neem dan contact op met uw leverancier of zoek het officiële DEWALT-servicecentrum bij u in de buurt in de DEWALT-catalogus of neem contact op met het DEWALT-kantoor op het adres dat wordt vermeld in deze handleiding. Een lijst van officiële DEWALT-servicecentra en volledige details over onze after-sales-service zijn ook te vinden op internet via: www.2helpU.com

OVERFRES DW621, DW622

Gratulerer!

Du har valgt et verktøy fra DEWALT. Mangeårig erfaring, grundig produktutvikling og nyskaping gjør DEWALT til en svært pålitelig partner for profesjonelle brukere av elektriske verktøy.

Tekniske spesifikasjoner

		DW621	DW622
Spenning V		220–240	220–240
Type		3	3
Inngangseffekt	W	1.100	1.400
Utgangseffekt	W	620	620
Ubelastet hastighet	min ⁻¹	8.000 - 24.000 trinnløst variabel	
Overfresholder		2 søyler	2 søyler
Slag til overfresholder	mm	55	55
Revolverdypdestopp		3-trinn, med gradering og finjustering	3-trinn, med gradering og finjustering
Kragestørrelse	mm	8	12
Diameter på freser, maks	mm	36	36
Vekt	kg	3,1	3,1
L_{PA} (lydtrykk)	dB(A)	86	86
K_{PA} (lydtrykk usikkerhet)	dB(A)	3	3
L_{WA} (lydeffekt)	dB(A)	95	95
K_{WA} (lydeffekt usikkerhet)	dB(A)	3	3

Totalverdier vibrasjon (triax vector sum) bestemt iht. EN 60745:

Vibrasjonsutslippsverdi a_h			
$a_h =$	m/s ²	3,3	3,3
Usikkerhet K =	m/s ²	1,5	1,5

Vibrasjonsverdien som oppgis i denne manualen har blitt målt i samsvar med en standard test utført i henhold til EN 60745, og kan brukes til å sammenligne ett verktøy med et annet. Den kan brukes til et midlertidig overslag av eksponering.



ADVARSEL: Det erklærte vibrasjonsnivået reflekterer verktøyet hovedbruksområder. Dersom verktøyet brukes til andre formål, med annet tilbehør, eller ikke har blitt vedlikeholdt, så kan vibrasjonsnivået endres. Dette

kan øke eksponeringsnivået vesentlig over hele arbeidsperioden.

En vurdering av eksponeringsnivået til vibrasjoner bør også tas i betraktning når verktøyet er slått av, eller når det sviver men ikke utfører arbeid. Dette kan redusere eksponeringsnivået vesentlig over hele arbeidsperioden.

Identifiser ekstra sikkerhetstiltak som beskytter operatøren fra vibrasjonseffektene. Dette inkluderer vedlikehold av verktøy og tilbehør, holde hendene varme og arbeidsstillinger.

Sikringer:

Europa	230 V verktøy	10 A, nettspenning
--------	---------------	--------------------

Definisjoner: Retningslinjer for sikkerhet

Definisjonene nedenfor beskriver alvorlighetsnivået de enkelte signalordene er. Les brukerhåndboken og vær spesielt oppmerksom på disse symbolene.



FARE: Angir en eksisterende farlig situasjon som, og hvis den ikke unngås, vil føre til **dødsfall eller alvorlig personskade**.



ADVARSEL: Angir en potensielt farlig situasjon som, og hvis den ikke unngås, kan føre til **dødsfall eller alvorlig personskade**.



FORSIKTIG: Angir en potensielt farlig situasjon som, og hvis den ikke unngås, kan føre til **mindre eller moderat personskade**.

MERK: Angir en arbeidsmåte som ikke er relatert til personskader, men som kan føre til **skader på utstyr hvis den ikke unngås**.



Angir fare for elektrisk støt.



Angir brannfare.

Overensstemmelseserklæring med EU

MASKINERIDIREKTIV



DW621, DW622

DEWALT erklærer at de produktene som er beskrevet under "tekniske data" er i samsvar med: 2006/42/EC, EN 60745-1, EN 60745-2-17.

Disse produktene er også i samsvar med direktiv 2004/108/EC. For mer informasjon, vennligst kontakt DEWALT på følgende adresser eller se baksiden av håndboken.

Undertegnede er ansvarlig for sammenstillingen av den tekniske filen og fremsetter denne erklæringen på vegne av DEWALT.

Horst Grossmann
visepresident teknikk og produktutvikling
DEWALT, Richard-Klinger-Strasse 11,
D-65510, Idstein, Tyskland

31.12.2009



ADVARSEL: Les bruksanvisningen slik at skaderisikoen kan reduseres.

Generelle sikkerhetsadvarsler ved bruk av elektriske verktøyer



ADVARSEL! Les alle sikkerhetsadvarsler og bruksanvisninger. Unnlattelse av å følge advarsler og bruksanvisninger kan resultere i elektrisk sjokk, brann og/eller alvorlige skader.

TA VARE PÅ ALLE ADVARSLER OG BRUKSANVISNINGER FOR FREMTIDIG REFERANSE

Begrepet "elektrisk verktøy" i advarslene nedenfor henviser til et strømdrevet (med ledning) elektrisk verktøy eller batteridrevet (uten ledning) elektrisk verktøy.

1) SIKKERHET PÅ ARBEIDSPLASSEN

- Pass på at arbeidsplassen er ren og godt belyst.** Rotete eller mørke områder øker faren for ulykker.

- Bruk ikke elektriske verktøy i eksplosive omgivelser, f.eks. nær antennelig væske, gass eller støv.** Elektriske verktøyer produserer gnister som kan antenne støv eller gass.
- Barn og tilskuere skal holdes på god avstand ved bruk av elektriske verktøyer.** Forstyrrelser kan forårsake at en mister oversikten.

2) SIKKERHET VED BRUK AV ELEKTRISITET

- Støpslene på elektriske verktøy må passe i stikkontaktene. Endre aldri et støpsel. Bruk ikke tilpasningsstøpsler på jordede elektriske verktøy.** Uendrede støpsler og stikkontakter som passer kravene, reduserer risikoen for elektrisk støt.
- Unngå å berøre jordede flater som rør, radiatorer, komfyrer og kjøleskap.** Hvis kroppen er jordet, øker faren for elektrisk støt.
- Utsett ikke elektriske verktøy for regn eller fuktighet.** Hvis vann kommer inn i et elektrisk verktøy, øker faren for elektrisk støt.
- Vær ikke hardhendt med ledningen. Bruk ikke ledningen til å bære, dra eller frakople det elektriske verktøyet. Hold ledningen på god avstand fra varme, olje, skarpe kanter eller bevegelige deler.** Skadde eller sammenviklede ledninger øker faren for elektrisk støt.
- Ved utendørs bruk av det elektriske verktøyet skal du bruke en skjøteledning som er beregnet på utendørs bruk.** Bruk av ledning som er beregnet på utendørs bruk reduserer faren for elektrisk støt.
- Hvis du må bruke et elektrisk verktøy i fuktige omgivelser, bruk en strømkilde med jordfeilbryter (RCD).** Bruk av jordfeilbryter reduserer faren for elektrisk støt.

3) PERSONSIKKERHET

- Vær oppmerksom, følg med på det du gjør, og bruk sunn fornuft når du bruker et elektrisk verktøy. Bruk ikke elektriske verktøy hvis du er trøtt eller sliten eller har brukt narkotika, alkohol eller legemidler.** Et øyeblikks uoppmerksomhet er nok til å forårsake alvorlig personskade.
- Bruk personlig verneutstyr. Bruk alltid vernebriller.** Bruk av verneutstyr som støvmasker, glidesikre sko, hjelm og hørselsvern der det trengs, reduserer faren for personskade.
- Unngå utilsiktet oppstarting. Påse at bryteren er i AV-posisjon før du kople til strømmen og/eller batteripakken, samt tar opp eller bærer verktøyet.** Hvis du bærer elektriske verktøy med fingeren på bryteren

eller setter støpselet i stikkontakten mens bryteren er på, øker du faren for ulykker.

- d) **Fjern eventuelle justeringsnøkler før du slår på det elektriske verktøyet.** En skrunøkkel som er festet til en roterende del i det elektriske verktøyet, kan forårsake personskade.
- e) **Strekk deg ikke for langt. Behold fotfestet og god balanse til enhver tid.** Dette gir bedre kontroll over det elektriske verktøyet hvis det skulle oppstå en uventet situasjon.
- f) **Kle deg skikkelig. Bruk ikke løstsittende klær eller smykker. Hold hår, klær og hansker på god avstand fra bevegelige deler.** Løstsittende klær, smykker og langt hår kan sette seg fast i bevegelige deler.
- g) **Hvis verktøyet har tilkopling for støvoppsamler eller støvavsug, skal du påse at disse er tilkoplede og brukes på riktig måte.** Bruk av støvoppsamler kan redusere faren som er forbundet med støv.

4) BRUK OG BEHANDLING AV ELEKTRISKE VERKTØY

- a) **Forsér ikke det elektriske verktøyet. Bruk riktig elektrisk verktøy til jobben.** Det riktige verktøyet gjør jobben bedre og tryggere og med den hastigheten som er det konstruert for.
- b) **Bruk ikke det elektriske verktøyet hvis det ikke går an å slå bryteren av og på.** Verktøy som ikke kan styres med bryteren, er farlig og må repareres.
- c) **Ta støpselet ut av kontakten og/eller ta batteripakken ut av det elektriske verktøyet, før du foretar justeringer, bytter tilbehør eller legger det bort til oppbevaring.** Slike forebyggende sikkerhetstiltak reduserer faren for at det elektriske verktøyet startes utilsiktet.
- d) **Oppbevar elektriske verktøy utilgjengelig for barn, og la ikke personer som ikke er kjent med verktøyet eller disse anvisningene, bruke verktøyet.** Elektriske verktøy er farlige i hendene på ukyndige brukere.
- e) **Vedlikehold av elektriske verktøy. Se etter feiljusteringer eller binding i bevegelige deler, skadde deler eller andre ting som kan påvirke det elektriske verktøyet funksjonalitet. Hvis det elektriske verktøyet er skadet, skal det repareres før bruk.** Mange ulykker forårsakes av dårlig vedlikeholdte elektriske verktøy.
- f) **Sørg for at skjæreverktøy alltid er skarpe og rene.** Med riktig vedlikeholdte skjæreverktøy med skarpe skjærekanten oppstår det sjeldnere bindinger. Slike verktøy er dessuten lettere å håndtere.

- g) **Bruk det elektriske verktøyet, tilbehør, bits osv. i samsvar med disse anvisningene. Ta også hensyn til arbeidsforholdene og jobben som skal utføres.** Det kan være farlig å bruke det elektriske verktøyet til andre oppgaver enn det som er tiltenkt.

5) SERVICE

- a) **Service på det elektriske verktøyet skal utføres av en kvalifisert servicetekniker som utelukkende bruker originale reservedeler.** Slik sørger du for å ivareta det elektriske verktøyetets sikkerhet.

Ekstra sikkerhetsregler for overfreser

- **Hold elektroverktøyet i isolerte gripeoverflater, fordi fresen kan komme i kontakt med egen ledning.** Å kutte en strømførende ledning, vil føre til at eksponerte metalldeleer til elektroverktøyet blir strømførende, og kan gi operatøren støt.
- **Bruk klemmer eller en annen praktisk metode for å feste og støtte arbeidsstykket til en stabil plattform.** Det er ikke stabilt nok å holde arbeidsstykket med hånden eller mot kroppen din. Dette kan føre til at du mister kontrollen.

Ekstra sikkerhetsregler for freser

- Bruk alltid rette freser, falsefreser, profilfreser, sporfreser eller rillefreser med en tappdiameter på 6–8 mm som tilsvarer størrelsen på kragen til verktøyet.
- Bruk alltid freser som passer for en hastighet på min. 30.000 min⁻¹ og som er merket tilsvarende.



ADVARSEL: Bruk aldri freser med en diameter som overstiger maksimumsdiameteren som er angitt i de tekniske dataene.

- For rette freser, falsefreser og profilfreser **MÅ** maksimum tappdiameter være 8 mm, maksimum diameter **MÅ** være 36 mm og maksimal kutte dybde **MÅ** være 10 mm.
- For sporfreser **MÅ** maksimum tappdiameter være 8 mm og maksimum diameter **MÅ** være 25 mm.
- For rillefreser, **MÅ** maksimum tappdiameter være 8 mm, maksimum diameter **MÅ** være 40 mm og maksimum kuttebredde **MÅ** være 4 mm.

Øvrige farer

Til tross for at man følger relevante sikkerhetsbestemmelser og bruker sikkerhetsutstyr, er det bestemte farer som ikke kan unngås.

Disse er:

- Hørselsskader
- Fare for personskade pga. flygende partikler.
- Fare for brannskader fordi utstyr blir varmt under bruk.
- Fare for personskade ved langvarig bruk.

Merking på verktøyet

Følgende piktogrammer vises på verktøyet:



Les instruksjonshåndboken før bruk.

DATOKODE PLASSERING (FIG. 1)

Datokoden (ff), som også inkluderer produksjonsåret, er trykket på huset.

Eksempel:

2010 XX XX

Produksjonsår

Pakkeinnhold

Pakken inneholder:

- 1 Overfres
- 1 Parallellgitter med finjustering og føringsstenger
- 1 Krage 8 mm
- 1 Krage 12 mm (1/2") (DW622)
- 1 Føringshylse 24 mm
- 1 Skrunøkkel # 17 (DW621)
- 1 Skrunøkkel # 22 (DW622)
- 1 Støvtrekkplugg
- 1 Instruksjonshåndbok
- 1 Diagram
- Sjekk at det ikke har oppstått skade på verktøyet, delene eller tilbehøret under transport.
- Ta deg tid til å lese og gjøre deg godt kjent med brukerhåndboken før du tar verktøyet i bruk.

Beskrivelse (fig. 1)



ADVARSEL: Verktøyet eller delene må aldri endres. Dette kan medføre materielle skader eller personskader.

- a. Lås på/av-bryter
- b. Spindellås

- c. Kragemutter
- d. Låsebolt for parallellgitter
- e. Føringsstenger for parallellgitter
- f. Støvtrekksløp i parallellgitter
- g. Finjusterer for parallellgitter
- h. Parallellgitter
- i. Låsebolt
- j. Overfressokkel
- k. Fingerbeskyttelse
- l. Revolverdybdestopp
- m. Dybdestopp
- n. Låsebolt for dybdestopp
- o. Støtbegrenser
- p. Hurtigjustering for dybdestopp
- q. Finjustering for dybdestopp
- r. Støvtrekkadapter
- s. Hastighetsstyringskala (DW621)
- t. Endelås

TILTENKT BRUK

Den høyyttelses DEWALT DW621/DW622 håndoverfres er designet for profesjonell tung bruk for fresing av tre, treprodukter og plast.

IKKE bruk når det er vått eller i nærheten av antennelige væsker eller gasser.

Disse overfreserne er elektrisk verktøy for profesjonelle.

IKKE la barn komme i kontakt med verktøyet. Uerfarne operatører trenger tilsyn når de bruker dette verktøyet.

Elektrisk sikkerhet

Den elektriske motoren er blitt konstruert for kun én spenning. Kontroller alltid at strømforsyningen samsvarer med spenningen på merkeskiltet.



Ditt DEWALT-verktøy er dobbeltisolert i samsvar med EN 60745; det trengs derfor ikke noen jordledning.

Dersom tilførselsledningen er skadet, må den byttes i en spesialledning som fås via DEWALT-serviceorganisasjon.

Bruk av skjoteledning

Hvis man trenger en skjoteledning, bruk en godkjent 3-leder skjoteledning egnet for verktøyets strømforbruk (se tekniske data). Minimum størrelse på lederen er 1.5 mm²; maksimum lengde er 30 m.

NORSK

Alltid vikle ut kabelen fullstendig når du bruker en kabeltrommel.

MONTERING OG JUSTERING



ADVARSEL: For å redusere faren for personskader, slå av enheten og koble verktøyet fra strømforsyningen før du installerer eller tar av utstyr, før justering eller skifte av oppsett, eller når du foretar reparasjoner. Forsikre deg om at utløserbryteren er i stillingen AV. En utilsiktet oppstart kan føre til personskader.

Sette inn og ta ut en fres (fig. 2)

1. Trykk og hold ned spindellåsen (b).
2. Bruk nøkkelen som følger med, løsne chuckmutteren (c) noen omdreininger og sett inn en fres (dd).
3. Trekk til kragemutteren og frigjør spindellåsen.



ADVARSEL: Trekk aldri til kragemutteren uten at det er en fres i kragen.

Utskifting av krageenheten (fig. 3)

Fresen leveres med en 8 mm (GB: 1/4") eller 12 mm (1/2") chuck montert på verktøyet. Det finnes andre presisjonschucker som passer til fresen som kan brukes. Chucken og chuckmutteren kan ikke adskilles.

1. Løsne kragemutteren (c) helt.
2. Fjern krageenheten (u).
3. Sett på en ny enhet og trekk til kragemutteren (c).

Stille den elektroniske hastighetsstyringsskalaen (fig. 1)

Hastigheten er trinnløs varierbar fra 8.000 til 24.000 min⁻¹ og bruker den elektroniske hastighetsstyringsskalaen (s) for jevne kutterresultater i alle typer tre, plast og aluminium.

Dreie den elektroniske hastighetsstyringsskalaen til ønsket nivå.

Generelt skal man bruke den lave innstillingen for freser med stor diameter, og den høye innstillingen for freser med liten diameter. Korrekt innstillingen bygger likevel på erfaring.

- | | | |
|---|---|-------------------------|
| 1 | = | 8.000 min ⁻¹ |
| 2 | = | 9.500 min ⁻¹ |

- | | | |
|---|---|--------------------------|
| 3 | = | 11.500 min ⁻¹ |
| 4 | = | 16.000 min ⁻¹ |
| 5 | = | 19.500 min ⁻¹ |
| 6 | = | 22.500 min ⁻¹ |
| 7 | = | 24.000 min ⁻¹ |

Justere kuttedybde (fig. 4)

Din overfres er utstyrt med et dybdejusteringssystem med høy presisjon, som inkluderer en nullstillingsring for både hurtigjustering og finjustering.

HURTIGJUSTERING VED BRUK AV GRADERINGEN MED NULLSTILLINGSRING

1. Løsne dybdejusteringsbolten (n).
2. Lås opp støtbegrenseren (o) ved å vri den mot urviseren.
3. Senk overfresholderen til fresen berører arbeidsstykket.
4. Trekk til støtbegrenseren (o).
5. Still hurtigjusteringen (p) til null med ringen (v). Dybdestopperen (m) må berøre revolverdybdestopperen (l).
6. Juster kuttedybden med hurtigjusteringen (p) og den tilhørende graderingen. Den justerte kuttedybden angis av pilene (w).
7. Trekk til dybdejusteringsbolten (n).

TREDOBBEL DYBDEJUSTERING MED REVOLVERDYBDESTOPPER

Revolverdybdestopperen (l) kan brukes til å stille tre ulike dybder. Dette er spesielt nyttig for dype kutt, som utføres trinnvis.

- Plasser en dybdemal mellom dybdestopperen (m) og revolverdybdestopperen (l) for å justere eksakt kuttedybde.
- Om nødvendig må du stille alle tre skruene.

FINJUSTERING

Når du ikke bruker en dybdemal, eller hvis kuttet må etterjusteres, anbefales det å bruke finjusteringen (q).

1. Juster kuttedybden som beskrevet over.
2. Still finjusteringen til null med ringen (x).
3. Roter finjusteringen (q) til ønsket posisjon: én omdreining tilsvarer omtrent 1 mm og 1 merke tilsvarer 0,1 mm.

Dybdejustering med overfres

INSTALLERT I OMVENDT STILLING (FIG. 4)

1. Fjern dybdestopperen (m) og bytt den ut med dybdestopperen (DE6956) som leveres som tilleggsutstyr.

2. Koble den gjengede stangen til dybdestopperen (m) til revolverdybdestopperen (l).
3. Still kuttedybden ved å bruke justeringen på dybdestopperen (m).



ADVARSEL: For å installere overfresen i omvendt stilling, se den aktuelle instruksjonshåndboken for det stasjonære verktøyet.

Feste parallellgitteret (fig. 1, 5)

1. Fest føringsstengene (e) til overfressokkelen (j).
2. Trekk til låseboltene (i).
3. Skyv parallellgitteret (h) over stengene.
4. Trekk til låseboltene (d) midlertidig.
5. Fjern støvavtrekksadapteren (r) og steng uttaket med støvavtrekkspluggen (y) som fulgte med verktøyet.

Justere parallellgitteret (fig. 6)

1. Tegn en skjærelinje på materialet.
2. Senk overfresholderen til fresen berører arbeidsstykket.
3. Trekk til støtbegrenseren (o).
4. Plasser overfresen på skjærelinjen.
5. Skyv parallellgitteret (h) mot arbeidsstykket og trekk til låseboltene (d).
6. Juster parallellgitteret (h) med finjusteringen (g). Den ytre kuttেকanten til fresen må sammenfalle med skjærelinjen.
7. Trekk godt til endelåsen (t).

Feste en føringshylse (fig. 7)

Sammen med en mal, spiller føringshylsene en viktig rolle ved kutting og tilforming av et mønster.

- Fest føringshylsen (z) til overfressokkelen (j) med skruene (aa) som vist.



Tilkobling av et støvavtrekk (fig. 1, 5)

Koble til en støvavtrekkslange til støvavtrekksadapteren (r) i holdersøylen til overfresen eller til støvavtrekksutløpet i parallellgitteret (f).

Før Bruk

1. Kontroller at fresen er korrekt installert i kragen.
2. Velg optimal hastighet med den elektroniske hastighetsstyringskalaen.
3. Still kuttedybden.

4. Koble til et støvavtrekk.
5. Pass på at støtbegrenseren alltid er låst før du slår på maskinen.

BRUK

Bruksanvisning



ADVARSEL: Ta alltid hensyn til sikkerhetsinstruksjonene og gjeldende forskrifter.



ADVARSEL: For å redusere risikoen for alvorlig personskade, slå av verktøyet og koble det fra strømkilden før du foretar eventuelle justeringer eller fjerner/installerer tilleggsutstyr eller tilbehør.



ADVARSEL: Beveg alltid overfreseren din som angitt i figur 8 (ytre kanter/indre kanter).

Korrekt plassering av hendene (fig. 11)



ADVARSEL: For å redusere faren for alvorlig personskade, skal man **ALLTID** ha hendene i korrekt posisjon, som vist.



ADVARSEL: For å redusere faren for personskade, skal man **ALLTID** holde godt fast, for å være forberedt på en plutselig reaksjon.

Riktig håndstilling er å ha en hånd på hver av sidehåndtakene (o).

Slå på og av (fig. 9)

Lås på/av-bryteren (a) er plassert på håndtaket på høyre side. Overfreseren låses normalt i av-posisjon.

1. Slå på: trykk og hold inn bryteren (bb) for å låse opp verktøyet og klem deretter på utløseren (cc).
2. For kontinuerlig bruk, trykker du bryteren (bb) på nytt.
3. Slå av: klem utløseren (cc) igjen.



ADVARSEL: Løsne støtbegrenseren og la overfresholderen komme tilbake til hvileposisjonen før du slår den av.

Bruke føringshylsene (fig. 7)

1. Fest malen til arbeidsstykket med endeklemmer.
2. Velg og installer en egnet føringshylse (z).

NORSK

3. Trekk diameteren til fresen fra den utvendige diameteren til føringshylsen og del på 2. Dette er forskjellen mellom malen og arbeidsstykket.



ADVARSEL: Hvis arbeidsstykket ikke er tykt nok, må du plassere det på et kassert trestykke.

Føring med en lekt

Der hvor du ikke kan bruke en kantføring, kan du føre overfresen langsmed en lekt som er spent fast på arbeidsstykket (med et overheng i begge endene).

Frihåndsfresing

Overfresen din kan også brukes uten noen føring, f.eks. ved skiving på skilt eller annet kreativt arbeide.



ADVARSEL: Lag bare grunne kutt! Bruk freser med en maks. diameter på 8 mm.

Fresing med pilotfreser (fig. 2)

Der du ikke kan bruke en parallellføring eller føringshylse, kan du bruke pilotfreser (dd) for kutting av formede kanter.

Konsulter din forhandler for ytterligere informasjon om egnet ekstrautstyr.

Disse inkluderer krager (6–12 mm), en dybdestopper for bruk i omvendt stilling, sinksjøløstverktøy for svalehale- og senksjøtingsjablonger, pluggskjøtesjablonger, føringshylser (17–40 mm) og føringsskiner i ulike lengder.

VEDLIKEHOLD

Ditt DEWALT elektriske verktøy er designet for å virke over en lang tidsperiode med et minimum av vedlikehold. Kontinuerlig tilfredsstillende drift avhenger av tilfredsstillende stell av verktøyet og regelmessig renhold.



ADVARSEL: For å redusere faren for personskader, slå av enheten og koble verktøyet fra strømforsyningen før du installerer eller tar av utstyr, før justering eller skifte av oppsett, eller når du foretar reparasjoner. Forsikre deg om at utløserbryteren er i stillingen AV. En utilsiktet oppstart kan føre til personskader.

Rengjør støvavtrekks-søylen (fig. 10)

1. Fjern støvavtrekkspluggen eller adapteren.

2. Ta ut de fire skruene (ee) i bunnen av overfressokkelen (j).
3. Rengjør støvavtrekksøylen.
4. Monter sammen delene igjen i motsatt rekkefølge.



Smøring

Dette elektriske verktøyet trenger ikke smøring.



Rengjøring



ADVARSEL: Blås smuss og støv ut av verktøyhuset med tørr luft så ofte som du ser at smuss legger seg i og rundt lufteåpningene. Bruk godkjent øyebeskyttelse og godkjent støvmaske når du utfører denne prosedyren.



ADVARSEL: Aldri bruk oppløsningsmidler eller andre sterke kjemikalier for rengjøring av ikke-metalliske deler av verktøyet. Disse kjemikaliene kan svekke materialene brukt i disse delene. Bruk en klut fuktet kun med vann og mild såpe. Pass på at det aldri kommer væske inn i verktøyet. Legg aldri noen av verktøydelen i vann.

Ekstrautstyr



ADVARSEL: Siden tilbehør som ikke leveres av DEWALT ikke er testet med dette produktet, kan det være farlig å bruke slikt tilbehør. Reduser risikoen for personskade ved å kun bruke tilbehør som anbefales av DEWALT sammen med dette produktet.

Ta kontakt med en forhandler for informasjon om ekstrautstyr.

Miljøvern



Separat innsamling. Dette produktet skal ikke kastes sammen med vanlig husholdningsavfall.

Hvis du en dag finner ut at DEWALT-produktet må skiftes eller du ikke lenger har bruk for det, skal du ikke kaste det sammen med det vanlige husholdningsavfallet. Sørg for at produktet innsamles separat.



Separat innsamling av brukte produkter og pakkematerialer gjør det mulig å gjenvinne materialer og bruke dem på nytt. Gjenbruk av gjenvunne materialer reduserer forurensning og etterspørselen etter råvarer.

Lokale forskrifter kan inneholde bestemmelser om separat innsamling av elektriske produkter fra hjemmet, ved søppelfyllinger eller hos forhandleren når du kjøper et nytt produkt.

DEWALT har et anlegg for innsamling og gjenvinning av DEWALT-produkter som ikke kan brukes lenger. Send produktet til et autorisert servicesenter som kan samle inn produkter på dine vegne og anvende denne tjenesten.

Finn nærmeste autoriserte servicesenter ved å ta kontakt med nærmeste DEWALT-kontor på adressen som er oppført i denne brukerhåndboken. Du finner også en liste over autoriserte servicesentre for DEWALT og utførlig informasjon om service og kontaktpersoner på Internett på www.2helpU.com.

GARANTI

DEWALT er overbevist om kvaliteten på produktene sine og tilbyr en enestående garanti for profesjonelle brukere av produktet. Denne garantierklæringen kommer i tillegg til, og har på ingen måte negativ innvirkning på, dine kontraktmessige rettigheter som profesjonell bruker eller på dine lovfestede rettigheter som privat, ikke-profesjonell bruker. Garantien er gyldig innen områdene tilhørende medlemslandene i den Europeiske Union (EU) og det Europeiske Frihandelsområdet (EFTA).

• 30-DAGERS RISIKOFRI TILFREDSHETSGARANTI •

Dersom du ikke er helt tilfreds med ytelsen til ditt DEWALT-verktøy, kan du ganske enkelt returnere det innen 30 dager, komplett med alle de originale komponentene slik du kjøpte det, til innkjøpsstedet for å få full refusjon. Produktet må ha blitt utsatt for rimelig slitasje og kvittering må fremvises.

• ET ÅRS GRATIS SERVICEKONTRAKT •

Dersom du har behov for vedlikehold eller service på ditt DEWALT-verktøy i de første 12 månedene etter kjøpet, får du 1 service gratis. Den vil gjennomføres gratis hos en autorisert DEWALT reparatør. Kvittering må fremvises. Inkluderer arbeid. Ekskluderer tilbehør og reservedeler såfremt disse ikke sviktet under garantien.

• ET ÅRS FULL GARANTI •

Dersom ditt DEWALT-produkt blir defekt på grunn av material- eller produksjonsfeil innen 12 måneder fra kjøpsdato, garanterer DEWALT å bytte ut alle defekte deler vederlagsfritt eller - etter vårt skjønn - å erstatte enheten vederlagsfritt, forutsatt at:

- Produktet ikke har blitt feilaktig anvendt;
- Produktet har blitt utsatt for rimelig slitasje;
- Reparasjoner ikke er blitt forsøkt av uautoriserte personer;
- Kvittering fremvises.
- Produktet returneres komplett med alle originale komponenter.

Dersom du har et krav, kontakt forhandleren eller finn nærmeste autoriserte DEWALT reparatør i DEWALT katalogen, eller kontakt ditt DEWALT kontor på adressen som angitt i denne bruksanvisningen. En liste av autoriserte DEWALT reparatører og informasjon om vår etter-salg service finner du på internett under: **www.2helpU.com**.

FRESADORA DW621, DW622

Parabéns!

Optou por uma ferramenta DEWALT. Anos de experiência, desenvolvimento contínuo de produtos e espírito inovador tornam a DEWALT num dos parceiros de maior confiança para os utilizadores de ferramentas eléctricas profissionais.

Dados técnicos

		DW621	DW622
Voltagem V		220–240	220–240
Tipo		3	3
Alimentação	W	1.100	1.400
Potência W		620	620
Velocidade em vazio	min ⁻¹	8.000 - 24.000 infinitamente variável	
Estrutura da fresadora		2 colunas	2 colunas
Curso da estrutura da fresadora	mm	55	55
Travão de profundidade do revólver		3-passos, com escala e ajuste preciso	
Tamanho da pinça	mm	8	12
Diâmetro máximo das fresas	mm	36	36
Peso	kg	3,1	3,1
L_{PA} (pressão sonora)	dB(A)	86	86
K_{PA} (variabilidade da pressão sonora)	dB(A)	3	3
L_{WA} (potência sonora)	dB(A)	95	95
K_{WA} (variabilidade da potência sonora)	dB(A)	3	3

Valores totais de vibração (soma vectorial triaxial) determinados em conformidade com a norma EN 60745:

Valor de emissão de vibrações a_{11}			
$a_{11} =$	m/s ²	3,3	3,3
K de variabilidade =	m/s ²	1,5	1,5

O nível de emissão de vibrações apresentado neste folheto informativo foi medido de acordo com um teste padrão ilustrado em EN 60745 e pode ser utilizado para comparar ferramentas. Pode ser usado como uma avaliação preliminar do nível de exposição.



ATENÇÃO: o nível de emissão de vibrações declarado representa as aplicações principais para as quais a ferramenta foi concebida. Contudo, se a ferramenta for utilizada para aplicações diferentes, com acessórios diferentes ou tiver uma má manutenção, o nível de emissão de vibrações poderá diferir. Isto poderá aumentar significativamente o nível de exposição ao longo do período total de trabalho.

Uma estimativa do nível de exposição à vibração também deverá ter em conta o número de vezes que a ferramenta é desligada ou está em funcionamento mas sem executar tarefas. Isto poderá reduzir significativamente o nível de exposição ao longo do período total de trabalho.

Identificar medidas de segurança adicionais para proteger o operador dos efeitos da vibração, tais como: cuidar da ferramenta e dos acessórios, manter as mãos quentes, organização dos padrões de trabalho.

Fusíveis:

Europa	Ferramentas de 230 V	10 amperes, alimentação de rede
--------	----------------------	---------------------------------

Definições: Directrizes de Segurança

As definições abaixo apresentadas descrevem o grau de gravidade correspondente a cada palavra de advertência. Leia cuidadosamente o manual e preste atenção a estes símbolos.



PERIGO: indica uma situação iminente perigosa que, se não for evitada, **irá** resultar em **morte ou lesões graves**.



ATENÇÃO: indica uma situação potencialmente perigosa que, se não for evitada, **podrá** resultar em **morte ou lesões graves**.



CUIDADO: indica uma situação potencialmente perigosa que, se não for evitada, **podrá** resultar em lesões **ligeiras ou moderadas**.

PORTUGUÊS

AVISO: indica uma prática (*não relacionada com ferimentos*) que, se não for evitada, **poderá** resultar em **danos materiais**



Indica risco de choque eléctrico.



Indica risco de incêndio.

Declaração de conformidade da CE

DIRECTIVA "MÁQUINAS"



DW621, DW622

A DEWALT declara que os produtos descritos em "dados técnicos" se encontram em conformidade com as seguintes normas e directivas: 2006/42/CE, EN 60745-1 e EN 60745-2-17.

Além disso, estes produtos também se encontram em conformidade com a Directiva 2004/108/CE. Para obter mais informações, contacte a DEWALT através da morada indicada em seguida ou consulte o verso do manual.

O abaixo assinado é responsável pela compilação do ficheiro técnico e faz esta declaração em nome da DEWALT.

Horst Grossmann
Vice-presidente da Divisão de Engenharia e Desenvolvimento de Produtos
DEWALT, Richard-Klinger-Straße 11,
D-65510, Idstein, Alemanha

31.12.2009



ATENÇÃO: Para reduzir o risco de ferimentos, leia o manual de instruções.

Avisos de Segurança Gerais relativos às Ferramentas Eléctricas



ATENÇÃO! Leia todos os avisos e instruções de segurança. O não seguimento dos avisos e instruções pode resultar em choque eléctrico, incêndio e/ou ferimentos graves.

GUARDE TODOS OS AVISOS E INSTRUÇÕES PARA FUTURA REFERÊNCIA

Em todos os avisos que se seguem, o termo "ferramenta eléctrica" refere-se à sua ferramenta accionada por alimentação da rede eléctrica (com fio) ou por bateria (sem fio).

1) SEGURANÇA DA ÁREA DE TRABALHO

- Mantenha a área de trabalho limpa e bem iluminada.** As áreas desorganizadas ou escuras são propensas a acidentes.
- Não utilize as ferramentas eléctricas em ambientes explosivos, nomeadamente na presença de líquidos, gases ou poeiras inflamáveis.** As ferramentas eléctricas criam faíscas que poderão inflamar as poeiras ou os fumos.
- Mantenha as crianças e outras pessoas à distância quando utilizar a ferramenta eléctrica.** As distrações podem levar à perda de controlo.

2) SEGURANÇA ELÉCTRICA

- As fichas das ferramentas eléctricas têm de ser compatíveis com a tomada. Nunca modifique a ficha de forma alguma. Não utilize fichas adaptadoras com ferramentas eléctricas ligadas à terra.** Fichas não modificadas e tomadas compatíveis reduzem o risco de choque eléctrico.
- Evite o contacto corporal com superfícies ligadas à terra, como tubos, radiadores, fogões e frigoríficos.** Se o seu corpo estiver ligado à terra, o risco de choque eléctrico é maior.
- Não exponha as ferramentas eléctricas à chuva ou a condições de humidade.** A entrada de água numa ferramenta eléctrica aumenta o risco de choque eléctrico.
- Não utilize indevidamente o cabo. Nunca o utilize para carregar, arrastar ou desligar a ferramenta eléctrica. Mantenha o cabo afastado de calor, óleo, pontas afiadas ou peças em movimento.** Cabos danificados ou emaranhados aumentam o risco de choque eléctrico.
- Ao operar a ferramenta eléctrica fora de casa, utilize uma extensão adequada para a utilização ao ar livre.** A utilização de um cabo adequado para o ar livre reduz o risco de choque eléctrico.
- Se não for possível evitar trabalhar com uma ferramenta eléctrica num local húmido, utilize uma alimentação protegida por um dispositivo de corrente residual (DCR).** A utilização de um DCR reduz o risco de choque eléctrico.

3) SEGURANÇA PESSOAL

- a) **Mantenha-se atento, preste atenção ao que está a fazer e faça uso de bom senso ao operar uma ferramenta eléctrica. Não utilize uma ferramenta eléctrica quando estiver cansado ou sob o efeito de drogas, álcool ou medicamentos.** Um momento de desatenção durante a utilização de ferramentas eléctricas poderá resultar em ferimentos graves.
- b) **Use equipamento de protecção pessoal. Use sempre protecção ocular.** O equipamento de protecção, como máscara anti-poeira, sapatos de segurança antiderrapantes, capacete de segurança ou protecção auricular, usado nas condições apropriadas, reduz o risco de lesões.
- c) **Evite um accionamento accidental. Certifique-se de que o interruptor esteja na posição de desligado antes de ligar a fonte de alimentação eléctrica e/ou bateria ou antes de levantar ou transportar a ferramenta.** Se mantiver o dedo sobre o interruptor ao transportar a ferramenta eléctrica ou se ligar aparelhos que estejam com o interruptor ligado, poderá originar acidentes.
- d) **Retire qualquer chave de ajuste ou chave de porcas antes de ligar a ferramenta eléctrica.** Uma chave de porcas ou chave de ajuste colocada numa parte móvel do aparelho poderá resultar em lesões.
- e) **Não se estique demasiado. Mantenha-se sempre em posição firme e equilibrada.** Desta forma, será mais fácil controlar o aparelho em situações inesperadas.
- f) **Use roupa apropriada. Não use roupa larga nem jóias. Mantenha o cabelo, roupa e luvas afastados de partes em movimento.** Roupas largas, jóias ou cabelos compridos podem ficar presos nas peças em movimento.
- g) **Se for prevista a montagem de dispositivos de aspiração de pó e de dispositivos de recolha, assegure-se de que estejam ligados e sejam utilizados correctamente.** A utilização de dispositivos de recolha do pó pode reduzir os riscos provocados por poeiras.

4) UTILIZAÇÃO E MANUTENÇÃO DE FERRAMENTAS ELÉCTRICAS

- a) **Não sobrecarregue a ferramenta eléctrica. Utilize a ferramenta eléctrica correcta para o seu trabalho.** A ferramenta eléctrica adequada fará um trabalho melhor e mais seguro ao ritmo para que foi concebida.

- b) **Não utilize a ferramenta eléctrica se o interruptor não puder ser ligado nem desligado.** Qualquer ferramenta eléctrica que não possa ser controlada através do interruptor de ligar e desligar é um perigo e tem de ser reparada.
- c) **Retire a ficha da tomada e/ou a bateria da ferramenta eléctrica antes de efectuar quaisquer ajustes no aparelho, substituir acessórios ou armazenar a ferramenta eléctrica.** Estas medidas de segurança evitam que a ferramenta eléctrica seja ligada acidentalmente.
- d) **Guarde as ferramentas eléctricas que não estiverem a ser utilizadas fora do alcance de crianças e não permita que o aparelho seja utilizado por pessoas não familiarizadas com o mesmo ou com estas instruções.** As ferramentas eléctricas são perigosas nas mãos de pessoas sem formação.
- e) **Faça a manutenção das ferramentas eléctricas. Verifique se as partes móveis do aparelho estão alinhadas e não emperram, se existem peças partidas ou danificadas e qualquer outra situação que possa interferir com o funcionamento do aparelho. Caso existam peças danificadas, devem ser reparadas antes da utilização do aparelho.** Muitos acidentes têm como causa a manutenção insuficiente das ferramentas eléctricas.
- f) **Mantenha as ferramentas de corte sempre afiadas e limpas.** Ferramentas de corte devidamente tratadas, com arestas de corte afiadas, emperram com menos frequência e controlam-se com maior facilidade.
- g) **Utilize a ferramenta eléctrica, os acessórios e as peças, etc., de acordo com estas instruções, tendo em conta as condições de trabalho e a tarefa a ser efectuada.** A utilização da ferramenta eléctrica para fins diferentes dos previstos poderá resultar em situações perigosas.

5) ASSISTÊNCIA

- a) **A sua ferramenta eléctrica só deve ser reparada por pessoal qualificado e só devem ser utilizadas peças sobressalentes originais.** Desta forma, é assegurada a segurança da ferramenta eléctrica.

Regras de segurança adicionais para fresadoras

- **Segure a ferramenta eléctrica pelas superfícies isoladas específicas para o efeito, dado que a fresa poderá entrar em contacto com o cabo da ferramenta.** Cortar um fio com tensão eléctrica poderá fazer com que as peças de metal expostas da ferramenta conduzam electricidade e electrocitem o utilizador.
- **Utilize grampos ou outra forma prática de fixar e apoiar a peça de trabalho numa plataforma estável.** Segurar a peça de trabalho com as mãos ou contra o corpo não proporciona uma fixação estável e poderá resultar na perda do controlo da ferramenta ou da peça.

Regras de segurança adicionais para fresas

- Utilize apenas fresas simples, fresas chanfradoras, fresas de perfis, fresas escateladoras ou lâminas chanfradas que possuam uma haste com um diâmetro de 6 a 8 mm, em conformidade com a capacidade da pinça da sua ferramenta.
- Utilize apenas fresas adequadas para uma velocidade mínima de 30.000 min⁻¹.



ATENÇÃO: nunca utilize fresas com um diâmetro superior ao diâmetro máximo indicado nos dados técnicos.

- Em relação às fresas simples, fresas chanfradoras e fresas de perfis, o diâmetro máximo da haste **NÃO PODE EXCEDER** 8 mm, o diâmetro máximo da fresa **NÃO PODE EXCEDER** 36 mm e a profundidade máxima de corte **NÃO PODE EXCEDER** 10 mm.
- Quanto às fresas escateladoras, o diâmetro máximo da haste **NÃO PODE EXCEDER** 8 mm e o diâmetro máximo da fresa **NÃO PODE EXCEDER** 25 mm.
- Relativamente às lâminas chanfradas, o diâmetro máximo da haste **NÃO PODE EXCEDER** 8 mm, o diâmetro máximo da lâmina **NÃO PODE EXCEDER** 40 mm e a largura máxima de corte **NÃO PODE EXCEDER** 4 mm.

Riscos residuais

Apesar da aplicação dos regulamentos de segurança relevantes e da implementação de dispositivos de segurança, alguns riscos residuais não podem ser evitados. Estes riscos são os seguintes:

- Danos auditivos.
- Risco de ferimentos causados por partículas voadoras.
- Risco de queimaduras devido aos acessórios ficarem quentes durante a respectiva utilização.
- Risco de ferimentos devido a uma utilização prolongada.

Símbolos na ferramenta

A ferramenta apresenta os seguintes símbolos:



Leia o manual de instruções antes de utilizar este equipamento.

POSIÇÃO DO CÓDIGO DE DATA (FIG. 1)

O Código de data (ff), o qual também inclui o ano de fabrico, está impresso na superfície do equipamento.

Exemplo:

2010 XX XX

Ano de fabrico

Conteúdo da embalagem

A embalagem contém:

- 1 Fresadora
- 1 Guia paralela com ajuste preciso e hastes de orientação
- 1 Pinça de 8 mm
- 1 Pinça de 12 mm (1/2") (DW622)
- 1 Bucha orientadora de 24 mm
- 1 Chave n.º 17 (DW621)
- 1 Chave n.º 22 (DW622)
- 1 Tampão da saída de extracção de partículas
- 1 Manual de instruções
- 1 Desenho dos componentes destacados
- Verifique se a ferramenta, as peças ou os acessórios apresentam sinais de danos que possam ter ocorrido durante o transporte.
- Leia atentamente e compreenda na íntegra este manual antes de utilizar a ferramenta.

Descrição (fig. 1)



ATENÇÃO: nunca modifique a ferramenta eléctrica nem qualquer das suas peças. Podem ocorrer danos ou lesões.

- a. Interruptor de bloqueio/desbloqueio
- b. Fixação do veio
- c. Porca da pinça
- d. Parafuso de fixação da guia paralela
- e. Hastes de orientação da guia paralela
- f. Saída de extracção de partículas da guia paralela
- g. Ajustador preciso da guia paralela
- h. Guia paralela
 - i. Parafuso de fixação
 - j. Base da fresadora
- k. Protecção para os dedos
 - l. Travão de profundidade do revólver
- m. Travão de profundidade
- n. Parafuso de fixação do travão de profundidade
- o. Limitador do curso
- p. Ajustador rápido do travão de profundidade
- q. Ajustador preciso do travão de profundidade
- r. Adaptador de extracção de partículas
- s. Selector de controlo da velocidade (DW621)
- t. Fixação final

UTILIZAÇÃO ADEQUADA

As fresadoras DEWALT DW621/DW622 de elevado desempenho foram concebidas para fresagem profissional de uso industrial de madeira, derivados de madeira e plásticos.

NÃO utilize a ferramenta em condições de humidade ou na presença de gases ou líquidos inflamáveis.

Esta fresadora é uma ferramenta eléctrica profissional.

NÃO permita que crianças entrem em contacto com a mesma. É necessária supervisão quando esta ferramenta for manuseada por utilizadores inexperientes.

Segurança eléctrica

O motor eléctrico foi concebido apenas para uma voltagem específica. Verifique sempre se a tensão da tomada de electricidade corresponde à voltagem indicada na placa com os requisitos de alimentação da ferramenta.



A sua ferramenta da DEWALT possui isolamento duplo, em conformidade com a norma EN 60745. Por conseguinte, não é necessária qualquer ligação à terra

Se o cabo de alimentação estiver danificado, este tem de ser substituído por um cabo especialmente preparado, disponível através dos centros de assistência da DEWALT.

Utilizar uma extensão

Se for necessário utilizar uma extensão, use uma extensão aprovada com 3 núcleos, adequada para a potência de alimentação desta ferramenta (consulte os dados técnicos). O diâmetro mínimo do fio condutor é 1.5 mm²; o comprimento máximo da extensão é 30 m.

Ao utilizar uma bobina de cabo, desenrole sempre o cabo na integra.

MONTAGEM E AJUSTES



ATENÇÃO: para reduzir o risco de ferimentos, desligue a unidade e retire a respectiva ficha da tomada de electricidade antes de instalar e retirar acessórios, ajustar ou alterar a configuração do equipamento ou efectuar reparações. Certifique-se de que o gatilho se encontra na posição de ferramenta desligada. Um accionamento accidental da ferramenta pode causar ferimentos.

Inserir e retirar uma fresa (fig. 2)

1. Pressione e mantenha pressionada a fixação do veio (b).
2. Utilizando a chave inglesa fornecida, desaperte a porca da pinça de aperto (c) umas voltas e insira um cortador (dd).
3. Aperte a porca da pinça e liberte a fixação do veio.



ATENÇÃO: nunca aperte a porca da pinça sem uma fresa inserida na pinça.

Substituir o conjunto da pinça (fig. 3)

A fresadora é fornecida com uma pinça de aperto de 8 mm (Reino Unido: 1/4 polegadas) ou de 12 mm (1/2 polegada) instalada na ferramenta. Estão disponíveis duas pinças de aperto adicionais, adequadas ao cortador utilizado. A pinça de aperto e a porca de pinça de aperto são inseparáveis.

1. Desaperte completamente a porca da pinça (c).
2. Retire o conjunto da pinça (u).

PORTUGUÊS

3. Instale um novo conjunto e aperte a porca da pinça (c).

Configurar o selector electrónico de controlo da velocidade (fig. 1)

O selector electrónico de controlo da velocidade (s) permite utilizar uma velocidade infinitamente variável de 8.000 a 24.000 min⁻¹ para obter resultados de corte uniformes em madeira, plástico e alumínio.

Rode o selector electrónico de controlo da velocidade para o nível pretendido.

De uma forma geral, deverá utilizar as velocidades mais baixas para fresas de grande diâmetro e as velocidades mais altas para fresas de pequeno diâmetro. A configuração mais correcta poderá ser facilmente determinada com alguma experiência de utilização da ferramenta.

- | | | |
|---|---|--------------------------|
| 1 | = | 8.000 min ⁻¹ |
| 2 | = | 9.500 min ⁻¹ |
| 3 | = | 11.500 min ⁻¹ |
| 4 | = | 16.000 min ⁻¹ |
| 5 | = | 19.500 min ⁻¹ |
| 6 | = | 22.500 min ⁻¹ |
| 7 | = | 24.000 min ⁻¹ |

Ajustar a profundidade de corte (fig. 4)

A sua fresadora encontra-se equipada com um sistema de ajuste da profundidade de elevada precisão, incluindo um anel de reposição a zero para o ajustador rápido e para o ajustador preciso.

AJUSTE RÁPIDO UTILIZANDO A ESCALA COM O ANEL DE REPOSIÇÃO A ZERO

1. Desaperte o parafuso de fixação do travão de profundidade (n).
2. Desbloqueie o limitador do curso (o) rodando-o para a esquerda.
3. Baixe a estrutura da fresadora até a fresa ficar em contacto com a peça de trabalho.
4. Aperte o limitador do curso (o).
5. Configure o ajustador rápido (p) para o valor zero utilizando o anel (v). O travão de profundidade (m) tem de estar em contacto com o travão de profundidade do revólver (l).
6. Ajuste a profundidade de corte utilizando o ajustador rápido (p) e a escala correspondente. A profundidade de corte ajustada é indicada pelas setas (w).

7. Aperte o parafuso de fixação do travão de profundidade (n).

AJUSTE TRIPLO DA PROFUNDIDADE UTILIZANDO O TRAVÃO DE PROFUNDIDADE DO REVÓLVER

O travão de profundidade do revólver (l) pode ser utilizado para configurar três profundidades diferentes. Isto é particularmente útil para efectuar cortes profundos em etapas.

- Coloque um escantilhão de profundidade entre o travão de profundidade (m) e o travão de profundidade do revólver (l) para ajustar a profundidade de corte exacta.
- Caso seja necessário, configure todos os três parafusos.

AJUSTE PRECISO

Ao não utilizar um escantilhão de profundidade ou se a profundidade de corte necessitar de ser reajustada, recomenda-se a utilização do ajustador preciso (q).

1. Ajuste a profundidade de corte tal como descrito acima.
2. Configure o ajustador preciso para o valor zero utilizando o anel (x).
3. Rode o ajustador preciso (q) para a posição pretendida: uma volta corresponde a aproximadamente 1 mm e 1 marca a 0,1 mm.

Ajuste da profundidade com a fresadora

INSTALADA NA POSIÇÃO INVERSA (FIG. 4)

1. Retire o travão de profundidade (m) e substitua-o pelo travão de profundidade (DE6956) disponível em opção.
2. Ligue a haste roscada do travão de profundidade (m) ao travão de profundidade do revólver (l).
3. Configure a profundidade de corte utilizando o ajustador do travão de profundidade (m).



ATENÇÃO: para instalar a fresadora na posição inversa, consulte o manual de instruções aplicável da ferramenta estacionária.

Instalar a guia paralela (fig. 1, 5)

1. Insira as hastes de orientação (e) na base da fresadora (j).
2. Aperte os parafusos de fixação (i).
3. Faça deslizar a guia paralela (h) sobre as hastes.

4. Aperte os parafusos de fixação (d) temporariamente.
5. Retire o adaptador de extracção de partículas (r) e feche a saída utilizando o tampão da saída de extracção de partículas (y) fornecido com a ferramenta.

Ajustar a guia paralela (fig. 6)

1. Desenhe uma linha de corte no material.
2. Baixe a estrutura da fresadora até a fresa ficar em contacto com a peça de trabalho.
3. Aperte o limitador do curso (o).
4. Posicione a fresadora sobre a linha de corte.
5. Faça deslizar a guia paralela (h), encostando-a à peça de trabalho, e aperte os parafusos de fixação (d).
6. Ajuste a guia paralela (h) utilizando o ajustador preciso (g). A extremidade de corte exterior da fresa tem de coincidir com a linha de corte.
7. Aperte a fixação final (t) com firmeza.

Instalar uma bucha orientadora (fig. 7)

Em conjunto com um escantilhão, as buchas orientadoras desempenham um papel importante no corte e na modelação de um padrão.

- Insira a bucha orientadora (z) na base da fresadora (j) utilizando os parafusos (aa) tal como exemplificado na figura.



Ligar um extractor de partículas (fig. 1, 5)

Ligue a mangueira do extractor de partículas ao adaptador de extracção de partículas (r) da coluna da estrutura da fresadora ou à saída de extracção de partículas da guia paralela (f).

Antes De Qualquer Utilização

1. Verifique se a fresa está instalada correctamente na pinça.
2. Selecciona a velocidade mais adequada utilizando o selector electrónico de controlo da velocidade.
3. Configure a profundidade de corte.
4. Ligue um extractor de partículas.

5. Certifique-se sempre de que o limitador do curso está bem apertado antes de ligar a ferramenta.

FUNCCIONAMENTO

Instruções de utilização



ATENÇÃO: cumpra sempre as instruções de segurança e os regulamentos aplicáveis.



ATENÇÃO: para reduzir o risco de ferimentos graves, desligue a ferramenta e, em seguida, desligue-a da fonte de alimentação antes de efectuar quaisquer ajustes ou de retirar/installar dispositivos complementares ou acessórios.



ATENÇÃO: Movimente sempre a sua fresadora tal como indicado na figura 8 (extremidades exteriores/interiores).

Posição correcta das mãos (fig. 11)



ATENÇÃO: para reduzir o risco de ferimentos graves, utilize **SEMPRE** a ferramenta com as suas mãos na posição correcta (exemplificada na figura).



ATENÇÃO: para reduzir o risco de ferimentos graves, segure **SEMPRE** a ferramenta com segurança, antecipando uma reacção súbita por parte da mesma.

A posição correcta das mãos requer a colocação de uma mão em cada limitador de descida (o).

Ligar e desligar a ferramenta (fig. 9)

O interruptor de bloqueio/desbloqueio (a) encontra-se na pega do lado direito. Normalmente, a fresadora está bloqueada.

1. Ligar: prima e mantenha premido o interruptor (bb) para desbloquear a ferramenta e, em seguida, prima o gatilho (cc).
2. Para um funcionamento contínuo, prima o interruptor (bb) novamente.
3. Desligar: prima o gatilho (cc) novamente.



ATENÇÃO: desaperte o limitador do curso e deixe a estrutura da fresadora voltar à sua posição de descanso antes de desligar a ferramenta.

Utilizar as buchas orientadoras (fig. 7)

1. Fixe o escantilhão à peça de trabalho utilizando grampos.
2. Seleccione e instale uma bucha orientadora apropriada (z).
3. Subtraia o diâmetro da fresa ao diâmetro exterior da bucha orientadora e divida o resultado por 2. Esta é a diferença entre o escantilhão e a peça de trabalho.



ATENÇÃO: se a peça de trabalho não possuir uma espessura suficiente, coloque-a sobre uma sobra de madeira.

Utilizar uma ripa como guia

Quando não é possível utilizar uma guia de extremidades, a fresadora pode ser guiada ao longo de uma ripa fixa à peça de trabalho (com um excedente em ambas as extremidades).

Fresar livremente

A sua fresadora também pode ser utilizada sem qualquer tipo de guia (por exemplo, para escrever sinais ou realizar trabalhos criativos).



ATENÇÃO: efectue apenas cortes rasos! Utilize fresas com um diâmetro máximo de 8 mm.

Fresar com fresas piloto (fig. 2)

Quando não é apropriado utilizar uma guia paralela ou uma bucha orientadora, é possível usar fresas piloto (dd) para cortar extremidades com contornos.

Consulte o seu revendedor para obter mais informações sobre os acessórios apropriados.

Estes incluem pinças (de 6 a 12 mm), um travão de profundidade para utilizar na posição invertida, ferramentas para ensamblar, escantilhões de junção com cavilhas, buchas orientadoras (de 17 a 40 mm) e carris de guia de vários comprimentos.

MANUTENÇÃO

A sua ferramenta eléctrica da DEWALT foi concebida para funcionar durante um longo período de tempo com uma manutenção mínima. Uma utilização continuamente satisfatória depende de uma manutenção apropriada da ferramenta e de uma limpeza regular.



ATENÇÃO: para reduzir o risco de ferimentos, desligue a unidade e retire a respectiva ficha da tomada

de electricidade antes de instalar e retirar acessórios, ajustar ou alterar a configuração do equipamento ou efectuar reparações. Certifique-se de que o gatilho se encontra na posição de ferramenta desligada. Um accionamento acidental da ferramenta pode causar ferimentos.

Limpar a coluna de extracção de partículas (fig. 10)

1. Retire o tampão da saída de extracção de partículas ou o adaptador de extracção de partículas.
2. Retire os quatro parafusos (ee) na parte inferior da base da fresadora (j).
3. Limpe a coluna de extracção de partículas.
4. Volte a montar as peças na ordem inversa.



Lubrificação

Esta ferramenta eléctrica não requer lubrificação adicional.



Limpeza



ATENÇÃO: Injecte ar seco para retirar a sujidade e o pó do alojamento principal, sempre que notar uma acumulação de sujidade nos respiradores ou em torno dos mesmos. Utilize uma protecção adequada para os olhos e uma máscara para o pó quando realizar esta operação.



ATENÇÃO: Nunca utilize solventes ou outros químicos agressivos para limpar as partes não metálicas da ferramenta. Estes químicos podem enfraquecer os materiais utilizados nestas partes. Utilize um pano humedecido apenas com água e detergente suave. Nunca permita que entre nenhum líquido na ferramenta; nunca mergulhe qualquer parte da ferramenta em líquido.

Acessórios opcionais



ATENÇÃO: Uma vez que os acessórios que não sejam os disponibilizados pela DEWALT não foram testados

com este produto, a utilização de tais acessórios nesta ferramenta poderá ser perigosa. Para reduzir o risco de lesão, deverão utilizar-se apenas os acessórios recomendados pela DEWALT com este produto.

Consulte o seu revendedor para mais informações acerca dos acessórios adequados.

Proteger o meio ambiente



Recolha de lixo selectiva. Este produto não deve ser eliminado com o lixo doméstico normal.

Se, um dia, o produto DEWALT tiver de ser substituído ou já não tiver utilidade, não o elimine com o lixo doméstico. Disponibilize este produto para recolha selectiva.



A recolha selectiva de produtos usados e embalagens permite que os materiais sejam reciclados e novamente utilizados. A reutilização de materiais reciclados ajuda a prevenir a poluição ambiental e reduz a procura de matérias-primas.

Os regulamentos locais poderão permitir a recolha selectiva de produtos eléctricos, em centros municipais de resíduos ou através do revendedor do novo produto.

A DEWALT disponibiliza um serviço de recolha e reciclagem de produtos DEWALT quando estes tiverem atingido o fim da sua vida útil. Para tirar partido deste serviço, devolva o produto a qualquer Centro de Assistência Técnica autorizado que proceda à respectiva recolha em nome da DEWALT.

Poderá verificar a localização do Centro de Assistência mais próximo contactando a delegação DEWALT na morada indicada neste manual. Em alternativa, encontrará uma lista dos Centros de Assistência Técnica DEWALT e todas as informações sobre o nosso serviço pós-venda disponíveis na Internet em: **www.2helpU.com**.

GARANTIA

A DEWALT confia na qualidade dos seus produtos e, como tal, oferece uma garantia excepcional aos utilizadores profissionais deste equipamento. Esta declaração de garantia complementa os seus direitos contratuais enquanto utilizador profissional ou os seus direitos legais enquanto utilizador privado não profissional, não os prejudicando, seja de que forma for. A garantia é válida nos Estados-membros da União Europeia e nos países-membros da Zona Europeia de Comércio Livre.

• GARANTIA DE SATISFAÇÃO DE 30 DIAS •

Se não estiver completamente satisfeito com o desempenho da sua ferramenta DEWALT, basta devolvê-la ao revendedor no prazo de 30 dias, juntamente com a respectiva embalagem e todos os componentes originais, para obter um reembolso total ou trocá-la por outra ferramenta. O produto apenas poderá ter sido sujeito a um desgaste normal, sendo necessário apresentar uma prova de compra.

• CONTRATO DE UM ANO DE ASSISTÊNCIA GRATUITA •

Se necessitar de manutenção ou assistência para a sua ferramenta DEWALT, num período de 12 meses após a respectiva data de compra, terá direito a um visita de assistência gratuita. Esta visita será efectuada gratuitamente num agente de reparação autorizado da DEWALT. Será necessário apresentar uma prova de compra. Inclui mão-de-obra. O serviço inclui a mão-de-obra, mas exclui quaisquer acessórios e peças sobresselentes, a não ser que estes se tenham avariado ao abrigo da garantia.

• GARANTIA TOTAL DE UM ANO •

Se o seu produto da DEWALT apresentar um funcionamento anómalo resultante de materiais ou mão-de-obra defeituosos num período de 12 meses após a respectiva data de compra, a DEWALT garante a substituição gratuita de todas as peças defeituosas ou, de acordo com o nosso critério, a substituição gratuita da unidade, desde que:

- O produto não tenha sido utilizado incorrectamente ou de forma abusiva;
- O produto apenas tenha sido sujeito a um desgaste normal;

- Não tenham sido realizadas reparações por pessoas não autorizadas;
- Seja apresentada uma prova de compra.
- O produto seja devolvido juntamente com a respectiva embalagem e todos os componentes originais

Se quiser apresentar uma reclamação, contacte o seu revendedor ou verifique a localização do seu agente de reparação DEWALT mais próximo, indicado no catálogo DEWALT ou contacte um escritório da DEWALT na morada indicada neste manual. Poderá encontrar na Internet uma lista dos agentes de reparação autorizados da DEWALT, bem como os dados de contacto completos do nosso serviço pós-venda no site: www.2helpU.com

PYÖRÖJYRSIN DW621, DW622

Onnitelut!

Olet valinnut DEWALT-työkalun. Vuosien kokemuksen, perusteellisen tuotekehittelyn ja innovaation ansiosta DEWALT on yksi luotettavimmista kumppaneista ammattityökalujen käyttäjille.

Tekniset tiedot

		DW621	DW622
Jännite	V	220–240	220–240
Tyyppi		3	3
Virransyöttö	W	1.100	1.400
Lähtöteho	W	620	620
Kuormittamaton nopeus	min ⁻¹	8.000 - 24.000 muutuva	
Pyöröjyrsimen teline		2 pylvästä	2 pylvästä
Pyöröjyrsimen telineen iskunpituus	mm	55	55
Pyörivä syvyyspysäytys		3-vaiheinen, asteikko ja hienosäätö	
Kiristysholkkin koko	mm	8	12
Leikkurin suurin läpimitta	mm	36	36
Paino	kg	3,1	3,1
L _{PA} (äänenpaine)	dB(A)	86	86
K _{PA} (äänenpaineen vaihtelu)	dB(A)	3	3
L _{WA} (ääniteho)	dB(A)	95	95
K _{WA} (äänitehon vaihtelu)	dB(A)	3	3
Tärinän kokonaisarvot (kolmiakselivektorisumma) EN 60745 -standardin mukaisesti:			
Tärinän päästöarvo a _n			
a _n =	m/s ²	3,3	3,3
Vaihtelu K =	m/s ²	1,5	1,5

Tässä tiedotteessa annettu tärinäarvo on mitattu EN 60745 -määräyksen mukaisen standardoidun testin mukaan. Arvon avulla työkaluja voidaan verrata toisiinsa. Sitä voidaan käyttää altistumisen ennakoarvointiin.



VAROITUS: Ilmoitettu tärinäarvo vastaa työkalun pääasiallisia käyttösovelluksia. Jos työkalua käytetään muihin sovelluksiin, eri lisävarusteiden

kanssa tai huonosti huollettuna, tärinäarvot saattavat muuttua. Tämä voi merkittävästi vähentää kokonaistyöajon aikaista altistustasoa.

Tärinälle altistumisen ennakoarvioinnissa on otettava huomioon ajat, jolloin työkalun virta on katkaistu, sekä ajat, jolloin työkalu on käynnissä, mutta sillä ei työskennellä. Tämä voi merkittävästi vähentää kokonaistyöajon aikaista altistustasoa.

Huomioi muut turvatoimenpiteet käyttäjän suojelemiseksi tärinän vaikutukselta, kuten: työkalun ja lisävarusteiden huolto, käsien pitäminen lämpiminä ja työjärjestyksen organisoiminen.

Varokkeet:

Eurooppa 230 V:n työkalut 10 A, verkkovirran varoke

Määritelmät: Turvallisuusohjeet

Seuraavat määritelmät kuvaavat kunkin välineen vakavuusastetta. Lue tämä ohjekirja ja kiinnitä huomiota seuraaviin symboleihin:



VAARA: Ilmaisee välittömää vaaratilannetta. Mikäli vaaraa ei voida välttää, **seurauksena on hengenmenetys tai vakava vamma.**



VAROITUS: Ilmaisee mahdollista vaaratilannetta. Mikäli vaaraa ei voida välttää, **seurauksena voi olla hengenmenetys tai vakava vamma.**



HUOMIO: Ilmaisee mahdollista vaaratilannetta. Mikäli vaaraa ei voida välttää, **seurauksena voi olla vähäinen tai keskinkertainen vamma.**

HUOMAUTUS: Viittaa menettelyyn, joka ei välttämättä aiheuta henkilövahinkoa mutta voi aiheuttaa omaisuusvahingon.



Ilmaisee sähköiskun vaaraa.



Ilmaisee tulipalon vaaraa.

SUOMI

EY-vaatimustenmukaisuusvakuutus

KONEDIREKTIIVI



DW621, DW622

DEWALT vakuuttaa, että nämä tuotteet täyttävät seuraavat määräykset:

2006/42/EC, EN 60745-1, EN 60745-2-17.

Nämä tuotteet täyttävät myös direktiivin 2004/108/EU vaatimukset. Saat lisätietoja ottamalla yhteyden DEWALTiin. Osoitteet näkyvät käyttöohjeen takasivulla.

Allekirjoittaja vastaa teknisistä tiedoista ja antaa tämän vakuutuksen DEWALTin puolesta.

Horst Grossmann
Vice President Engineering and Product
Development
DEWALT, Richard-Klinger-Strasse 11,
D-65510, Idstein, Germany
31.12.2009



VAROITUS: Vähennä tapaturmavaaraa lukemalla ohje.

Yleiset sähkölaitteita koskevat turvavaroitukset



VAROITUS! Lue kaikki turvallisuusvaroitukset ja -ohjeet. Varoitusten ja ohjeiden noudattamatta jättäminen saattaa aiheuttaa sähköiskun, tulipalon ja/tai vakavan vamman.

TALLENNA KAIKKI VAROITUKSET JA OHJEET MYÖHEMPÄÄ TARVETTA VARTEN

Käsite "moottorityökalu" viittaa kaikissa seuraavissa varoituksissa verkkokäyttöiseen (johdolliseen) moottorityökaluun tai akkukäyttöiseen (johdottomaan) moottorityökaluun.

1) TYÖALUEEN TURVALLISUUS

- Pidä työalue puhtaana ja hyvin valaistuna.** Epäjärjestyksessä olevat tai pimeät alueet voivat aiheuttaa onnettomuuksia.
- Älä käytä moottorityökaluja räjähdysalttiissa ympäristössä, esimerkiksi tilassa, jossa on syttyviä nesteitä, kaasuja**

tai pölyä. Moottorityökaluista syntyy kipinöitä, jotka voivat sytyttää pölyn tai kaasut palamaan.

- Pidä lapset ja sivulliset poissa lähetyviltä, kun käytät moottorityökalua.** Häiriötekijät voivat aiheuttaa laitteen hallinnan menetyksen.

2) SÄHKÖTURVALLISUUS

- Moottorityökalujen pistokkeiden on sovittava pistorasiaan. Älä koskaan tee pistokkeisiin mitään muutoksia. Älä käytä maadoitetuissa koneissa mitään sovittipistokkeita.** Modifioimattomat pistokkeet ja niihin sopivat pistorasiat vähentävät sähköiskun vaaraa.
- Vältä koskettamasta maadoitettuja pintoja, kuten putkia, lämpöpattereita, liesiä tai jääkaappeja.** Sähköiskun vaara kasvaa, jos kehosi maadoittuu.
- Älä jätä moottorityökaluja sateeseen tai märkään paikkaan.** Työkalun sisään menevä vesi lisää sähköiskun vaaraa.
- Älä käytä johtoa väärin. Älä koskaan kanna tai vedä työkalua sähköjohdosta äläkä irrota sitä pistorasiasta johdosta vetämällä. Älä anna sähköjohdon koskea kuumiin pintoihin, öljyyn, teräviin reunoihin tai liikkuviin osiin.** Vaurioituneet tai sotkeutuneet johdot lisäävät sähköiskun riskiä.
- Kun käytät moottorityökalua ulkona, käytä ulkokäyttöön sopivaa jatkojohtoa.** Ulkokäyttöön soveltuvan sähköjohdon käyttö vähentää sähköiskun riskiä.
- Jos moottorityökalun käyttöä kosteassa paikassa ei voida välttää, on käytettävä jäännösvirtalaitteella (RCD) suojattua virtalähdettä.** Jäännösvirtalaitteen käyttö vähentää sähköiskun vaaraa.

3) HENKILÖKOHTAINEN TURVALLISUUS

- Ole valppaana, katso, mitä teet, ja käytä tervettä järkeä moottoroitua työkalua käyttäessäsi. Älä käytä moottorityökalua väsyneenä tai huumeiden, alkoholin tai lääkkeiden vaikutuksen alaisena.** Tarkkaavaisuuden herpaantuminen työkalua käytettäessä saattaa johtaa vakaviin henkilövahinkoihin.
- Käytä henkilösuojaimia. Käytä aina silmäsuojaimia.** Sellaiset turvavarusteet, kuten pölynamari, liukastumista estävät kengät, kypärä tai korvasuojaimet olosuhteiden niitä vaatiessa vähentävät henkilövahinkoja.

- c) **Estä tahaton käynnistäminen. Varmista, että kytkin on pois-asennossa ennen työkalun yhdistämistä virtalähteeseen ja/tai akkupakkaukseen tai ennen kuin tartut työkaluun.** Työkalun kantaminen sommi kytkimellä tai pistokkeen työntäminen pistorasiaan, kun kytkin on päälle kytkettyä, voi aiheuttaa onnettomuuksia.
- d) **Poista mahdolliset säätö- tai kiintoavaimet ennen työkalun käynnistämistä.** Pyörivään osaan jäänyt kiinto- tai säätöavain saattaa aiheuttaa henkilövahinkoja.
- e) **Älä kurottele. Huolehdi siitä, että sinulla on koko ajan tukeva jalansija ja hyvä tasapaino.** Näin voit paremmin hallita moottoroidun työkalun käytön odottamattomissa tilanteissa.
- f) **Pukeudu oikein. Älä käytä löysiä vaatteita äläkä koruja. Pidä hiukset, vaatteet ja käsineet poissa liikkuvista osista.** Löysät vaatteet, korut tai pitkät hiukset voivat tarttua liikkuviin osiin.
- g) **Jos laitteella voi kerätä ja poistaa pölyä, varmista, että nämä toiminnot ovat kytkettyinä ja että käytät niitä oikein.** Pölynkeräysjärjestelmän käyttö voi vähentää pölyn aiheuttamia vaaroja.

4) MOOTTORITYÖKALUN KÄYTTÖ JA HUOLTO

- a) **Älä käytä moottorityökalua väkisin. Käytä tarkoitukseesi soveltuvaa työkalua.** Teet työn paremmin ja turvallisemmin työkalulla, kun käytät sille tarkoitettua nopeutta.
- b) **Älä käytä moottorityökalua, jos virtakytkin ei kytkä sitä päälle ja pois päältä.** Työkalut, joita ei voida hallita kytkimellä, ovat vaarallisia, ja ne on korjattava.
- c) **Irrota pistoke virtalähteestä ja/tai akkupakkaus työkalusta ennen kuin teet mitään säätöjä, vaihdat lisävarusteita tai varastoit moottorityökalun.** Tällaiset ehkäisevät turvatoimet alentavat vahingossa käynnistymisen riskiä moottorityökalua käytettäessä.
- d) **Varastoi moottorityökalut lasten ulottumattomiin äläkä anna työkalua sellaisten henkilöiden käyttöön, jotka eivät ole sitä tottuneet käyttämään tai eivät ole tutustuneet käyttöohjeisiin.** Moottoroidut työkalut ovat vaarallisia kouluttamattomien käyttäjien käsissä.
- e) **Huolehdi moottoroitujen työkalujen kunnosta. Tarkista, onko liikkuvissa osissa väärä kohdistus tai takertelua, ovatko osat rikkoutuneet tai vaikuttaako jokin muu seikka mahdollisesti laitteen käyttöön. Jos laite vaurioituu, korjauta se ennen käyttöä.** Monet onnettomuudet johtuvat moottoroitujen työkalujen puutteellisesta huollosta.
- f) **Pidä leikkaavat työkalut terävinä ja puhtaina.** Kunnolla huolletut leikkaavat työkalut, joissa on terävät leikkausreunat, takertelevat vähemmän ja ovat helpommin hallittavissa.
- g) **Noudata moottorityökalujen, niiden lisävarusteiden, työkalun karkkiosien yms. käyttöohjeita ja ota huomioon työolosuhteet ja suoritettava työ.** Työkalun käyttö muuhun kuin sille tarkoitettuun tehtävään voi johtaa vaaratilanteeseen.

5) HUOLTO

- a) **Anna moottoroitu työkalu huollettavaksi ammattikorjaajalle, joka käyttää ainoastaan samanlaisia vaihto-osia.** Näin taataan moottorityökalun turvallisuus.

Pyöröjyrsinten muut turvallisuusohjeet

- **Tartu työkalun eristettyihin tarttumapintoihin, sillä jyrsin voi osua omaan sähköjohtoonsa.** Terän osuminen jännitteeseen johtoon tekee sen paljaista metalliosista jännitteisiä, joten käyttäjä voi saada sähköiskun.
- **Kiinnitä työstettävä kappale vakaaseen alustaan kiinnittimien tai muiden käytännöllisten menetelmien avulla.** Työkalun pitäminen kädessä tai kehoa vasten voi aiheuttaa hallinnan menettämisen.

Leikkurien muut turvallisuusohjeet

- Käytä aina suoria leikkureita, huullosleikkureita, profiilleikkureita, lovileikkureita tai uraveitsiä, joiden varren läpimitta on 6–8 mm ja jonka koko vastaa kiristysholkkin kokoa.
- Käytä vain leikkureita, jotka kestävät vähintään nopeuden 30.000 min⁻¹ ja joissa on vastaava merkintä.



VAROITUS: Älä käytä leikkureita, joiden läpimitta ylittää teknisissä tiedoissa mainitun läpimitan.

- Suorien leikkurien, huullosleikkurien ja profiilleikkurien varren läpimitan **ON OLTAVA** enintään 8 mm, suurimman läpimitan **ON OLTAVA** enintään 36 mm ja suurimman leikkaussyvyyden **ON OLTAVA** enintään 10 mm.
- Aukkoleikkurien varren suurimman läpimitan **ON OLTAVA** 8 mm ja suurimman läpimitan **ON OLTAVA** 25 mm.

SUOMI

- Uritettujen veisten varren suurimman läpimitan **ON OLTAVA** 8 mm, suurimman läpimitan **ON OLTAVA** 40 mm ja suurimman leikkausleveyden **ON OLTAVA** 4 mm.

Vaarat

Turvamääräysten noudattamisesta ja turvalaitteiden käyttämisestä huolimatta tiettyjä vaaroja ei voida välttää. Niitä ovat

- kuulon heikkeneminen.
- Lentävät kappaleet voivat aiheuttaa henkilövahingon.
- Käytön aikana kuumenevat varusteet voivat aiheuttaa palovamman.
- Pitkäaikainen käyttäminen voi aiheuttaa henkilövahingon.

Työkalun merkinnät

Seuraavat kuvakkeet näkyvät työkalussa:



Lue käyttöohjeet ennen käyttämistä.

PÄIVÄMÄÄRÄKOODIN SIJAINTI (KUVA [FIG.] 1)

Päivämääräkoodi (ff) on merkitty koteloon. Se sisältää myös valmistusvuoden.

Esimerkki:

2010 XX XX

Valmistusvuosi

Pakkauksen sisältö

Pakkauksessa on:

- 1 Pyöröjyrsin
 - 1 Rinnakkainen este, jossa on hienosäätö- ja ohjausvarret
 - 1 Kiristysholkki, 8 mm
 - 1 Kiristysholkki, 12 mm (1/2") (DW622)
 - 1 Ohjain, 24 mm
 - 1 Kiintoavain # 17 (DW621)
 - 1 Kiintoavain # 22 (DW622)
 - 1 Pölynkeräysliitäntä
 - 1 Käyttöohje
 - 1 Rakennekaavio
- Tarkista, onko työkalussa, sen osissa tai lisävarusteissa vaurioita, jotka ovat voineet syntyä kuljetuksen aikana.

- Lue ennen työn aloittamista tämä ohjekirja perusteellisesti, jotta ymmärrät sen sisällön.

Kuvaus (kuva 1)



VAROITUS: Älä koskaan tee muutoksia sähkökäyttöiseen työkaluun tai mihinkään sen osaan. Muutoin voi aiheutua vaurioita tai henkilövahinkoja.

- a. Lukituskytkin
- b. Karan lukko
- c. Kiristysholkin mutteri
- d. Rinnakkaisen esteen lukituspultti
- e. Rinnakkaisen esteen ohjausvarret
- f. Pölynpoistoaukko rinnakkaisessa esteessä
- g. Rinnakkaisen esteen hienosäätö
- h. Rinnakkainen este
- i. Lukituspultti
- j. Pyöröjyrsimen pohja
- k. Sormisuoja
- l. Pyörivä syvyyssäätys
- m. Syvyyssäätys
- n. Syvyyssäätyspultti
- o. Painumisenrajoitin
- p. Syvyyssäätöyksien pikasäätö
- q. Syvyyssäätöyksien hienosäätö
- r. Pölynpoistoadapteri
- s. Nopeudensäädin (DW621)
- t. Päätylukko

KÄYTTÖTARKOITUS

Sinun DEWALT DW621/DW622 -jyrsimet on suunniteltu ammattimaiseen puun, puutuotteiden ja muovin jyrsintään.

ÄLÄ käytä kosteissa olosuhteissa tai jos laitteen lähellä on syttyviä nesteitä tai kaasuja.

Nämä jyrsimet on tarkoitettu ammattikäyttöön.

ÄLÄ ANNA lasten koskea niihin. Kokemattomat henkilöt saavat käyttää tätä laitetta vain valvotusti.

Sähköturvallisuus

Sähkömoottori toimii vain yhdellä jännitteellä. Tarkista aina, että verkkovirran jännite vastaa tyyppikilpeen merkittyä jännitettä.



Tämä DEWALT-työkalu on kaksoiseristetty EN 60745 -säädösten mukaisesti, joten maadoitusjohdinta ei tarvita.

Jos virtajohto vaurioituu, se on korvattava uudella johdolla, jonka voi hankkia DEWALTin huolto-organisaation kautta.

Jatkojohdon käyttäminen

Jos on käytettävä jatkojohtoa, käytä tälle työkalulle soveltuvaa 3-kaapelista jatkojohtoa. Lisätietoja on teknisissä tiedoissa. Johdinten pienin koko on 1.5 mm² ja suurin pituus 30 m.

Jos käytät johtokelaa, kelaa johto aina kokonaan auki.

KOKOAMINEN JA SÄÄTÄMINEN



VAROITUS: Loukkaantumista varten vähentämiseksi katkaise laitteesta virta ja irrota pistoke pistorasiasta ennen varusteiden asentamista tai irrottamista sekä ennen säätöjen ja korjausten tekemistä. Varmista, että virtakytkin on OFF-asennossa. Jos laite käynnistyy vahingossa, voi aiheutua loukkaantuminen.

Leikkurin asettaminen paikoilleen ja irrottaminen (kuva 2)

1. Pidä karan lukko (b) painettuna.
2. Käytä mukana toimitettua kiintoavainta, löysää holkkimutteria (c) muutama kierros ja laita terä (dd) paikalleen.
3. Kiristä kiristysholkin mutteri ja vapauta karan lukko.



VAROITUS: Älä koskaan kiristä kiristysholkin mutteria, jos kiristysholkissa ei ole leikkuria.

Kiristysholkkiasetelman vaihtaminen (kuva 3)

Jyrsimessä on 8 mm:n (GB: 1/4") tai 12 mm:n (1/2") holkki. Kaksi muuta tarkkuusholkkiä on myös saatavissa. Holkkia ja holkkimutteria ei voi irrottaa toisistaan.

1. Löysennä kiristysholkin mutteri (c) kokonaan.
2. Poista kiristysholkkiasetelma (u).
3. Aseta uusi asetelma paikalleen ja kiristä mutteri (c).

Elektronisen nopeudensäätimen asetuksien määrittäminen (kuva 1)

Nopeutta säädetään alueella 8.000 – 24.000 min⁻¹ elektronisen nopeudensäätimen (s) avulla, jotta jyrsittäessä kaikenlaista puuta, muovia ja alumiinia saadaan yhdenmukaiset tulokset.

Käännä elektronisen nopeudensäätimen valitsin haluamallesi tasolle.

Yleensä on käytettävä alhaisempaa asetusta, jos leikkurin läpimitta on suuri, ja suurta asetusta, jos leikkurin läpimitta on pieni. Oikea asetus löytyy kuitenkin kokemuksen kautta.

1	=	8.000 min ⁻¹
2	=	9.500 min ⁻¹
3	=	11.500 min ⁻¹
4	=	16.000 min ⁻¹
5	=	19.500 min ⁻¹
6	=	22.500 min ⁻¹
7	=	24.000 min ⁻¹

Leikkaussyvyyden säätäminen (kuva 4)

Pyöröjyrsimessä on erittäin tarkka syvyydensäätöjärjestelmä. Siinä on nollausrengas pika- ja hienosäätöä varten.

PIKASÄÄTÖ KÄYTTÄMÄLLÄ ASTEKULMAN NOLLAUSRENGASTA

1. Löysennä syvyydensäätimen lukituspultti (n).
2. Avaa syvyydensäätimen (o) kääntämällä sitä vastapäivään.
3. Laske pyöröjyrsimen telinettä niin alas, että leikkuri osuu työstettävään kappaleeseen.
4. Kiristä syvyydensäätimen (o).
5. Nollaa pikasäädin (p) renkaan (v) avulla. Syvyydensäätimen (m) on kosketettava pyörivää syvyydensäätintä (l).
6. Säädä leikkaussyvyys ja vastaava astekulma pikasäätimen (p) avulla. Säädetty leikkaussyvyys näkyy nuolissa (w).
7. Kiristä syvyydensäätimen lukituspultti (n).

KOLMEN SYVYYDEN SÄÄTÄMINEN PYÖRIVÄN SYVYYSPYSÄYTTIMEN AVULLA

Voit asettaa kolme syvyyttä pyörivän syvyydensäätimen (l) avulla. Tästä on erityisesti hyötyä, jos syvä leikkaus tehdään vaiheittain.

- Aseta syvyydensäätimen (m) ja pyörivän syvyydensäätimen (l) väliin syvyydenmalli tarkkan leikkaussyvyyden säätämiseksi.
- Säädä tarvittaessa kaikki kolme ruuvia.

HIENOSÄÄTÖ

Jos syvyydenmallia ei käytetä tai jos leikkaussyvyttä on säädettävä uudelleen, on suositeltavaa käyttää hienosäädintä (q).

SUOMI

1. Säädä leikkaussyvyyttä edellä kuvatulla tavalla.
2. Nollaa hienosäädin renkaan (x).
3. Käännä hienosäädin (q) haluamaasi asentoon. Yksi kierros vastaa noin 1 mm ja 1 merkki noin 0,1 mm.

Pyöröjyrsimen syvyysäättö

KÄÄNTEISEEN ASENTOON ASENETTU (KUVA 4)

1. Irrota syvyyspysäytin (m) ja asenna sen tilalle lisävarusteena hankittava syvyyspysäytin (DE6956).
2. Yhdistä syvyyspysäyttimen kierteinen varsi (m) pyörivään syvyyspysäyttimeen (l).
3. Säädä leikkaussyvyys syvyyspysäyttimen säätimen (m) avulla.



VAROITUS: Jos pyöröjyrsin asennetaan käänteiseen asentoon, katso lisätietoja kiinnitystyökalun käyttöohjeesta.

Rinnakkaissuojuksen kiinnittäminen (kuvat 1, 5)

1. Aseta ohjauspuikot (e) pyöröjyrsimen jalustaan (j).
2. Kiristä lukituspultit (i).
3. Työnnä rinnakkaissuojus (h) puikkojen päälle.
4. Kiristä lukituspultit (d) tilapäisesti.
5. Irrota pölynpoistosovitin (r) ja sulje ulostulo käyttämällä työkalun mukana toimitettua pölynpoistotulppaa (y).

Rinnakkaissuojuksen säätäminen (kuva 6)

1. Piirrä materiaaliin leikkausviiva.
2. Laske pyöröjyrsimen telinettä niin alas, että leikkuri osuu työstettävään kappaleeseen.
3. Kiristä syvyysrajoitin (o).
4. Aseta pyöröjyrsin leikkausviivalle.
5. Työnnä rinnakkaissuojus (h) työstettävää kappaletta vasten ja kiristä lukituspultit (d).
6. Säädä rinnakkaissuojusta (h) hienosäätimen (g) avulla. Leikkurin ulomman leikkausreunan on vastattava leikkausviivaa.
7. Kiristä päätylukko (t) tiukasti.

Ohjaimen kiinnittäminen (kuva 7)

Ohjaimilla ja mallilla on suuri merkitys leikattaessa ja muotoiltaessa.

- Asenna ohjain (z) pyöröjyrsimen jalustaan (j) ruuveilla (aa) kuvassa näkyvällä tavalla.



Pölynpoiston yhdistäminen (kuvat 1, 5)

Yhdistä pölynpoistoletku pyöröjyrsimen tukipylvään pölynpoistosovittimeen (r) tai rinnakkaissuojuksen (f) pölynpoistoaukkoon.

Ennen Käyttämistä

1. Tarkista, että leikkuri on asennettu oikein kiristysholkkiin.
2. Valitse oikea nopeus elektronisen nopeudensäätimen avulla.
3. Aseta leikkaussyvyys.
4. Yhdistä pölynkeräin.
5. Varmista ennen käynnistämistä, että syvyysrajoitin on lukittu.

TOIMINTA

Käyttöohjeet



VAROITUS: Noudata aina turvaohjeita ja määräyksiä.



VAROITUS: Vakavan henkilövahingon vaaran vähentämiseksi katkaise työkalusta virta ja irrota sen pistoke pistorasiasta ennen säätämistä tai varusteiden irrottamista tai asentamista.



VAROITUS: Siirrä pyöröjyrsintä aina kuvassa 8 näkyvällä tavalla (sisä- ja ulkoreunat).

Käsien oikea asento (kuva 11)



VAROITUS: Voit vähentää vakavan henkilövahingon vaaraa pitämällä kädet **AINA** oikeassa asennossa.



VAROITUS: Voit vähentää vakavan henkilövahingon vaaraa pitämällä työkalua **AINA** tiukassa otteessa.

Käsien oikea asento tarkoittaa toisen käden pitämistä jommassakummassa upotuksen rajoittimessa (o).

Käynnistäminen ja sammuttaminen (kuva 9)

Lukituskytkin (a) sijaitsee oikean puolen kahvassa. Pyöröjyrsin on tavallisesti lukittuna Pois-asentoon (Off).

1. Virran kytkeminen Poista lukitus pitämällä kytkintä (bb) painettuna ja puristamalla samalla liipaisinta (cc).
2. Laite toimii jatkuvasti, jos painat katkaisinta (bb) uudestaan.
3. Virran katkaiseminen Purista liipaisinta (cc) uudestaan.



VAROITUS: Löysennä syvyyssrajoitin ja anna pyöröjyrsimen palata lepoasentoon ennen virran katkaisemista.

Ohjaimien käyttäminen (kuva 7)

1. Kiinnitä malli työstettävään kappaleeseen puristimien avulla.
2. Valitse ja asenna sopiva ohjain (z).
3. Vähennä leikkurin läpimitta ohjaimen ulkoläpimitasta ja jaa tulos kahdella. Tämä on mallin ja työstettävän kappaleen välinen ero.



VAROITUS: Jos työstettävä kappale ei ole riittävän paksu, aseta se hukkapuupalan päälle.

Ohjaaminen lautaa pitkin

Jos reunaohjainta ei voi käyttää, pyöröjyrsintä voidaan ohjata myös työstettävään kappaleeseen kiinnitetyn laudan avulla, joka ulottuu sen yli molemmista päistä.

Pyöröjyrsiminen vapaalla kädellä

Voit käyttää pyöröjyrsintä myös ilman ohjainta esimerkiksi kiertien tekemiseen tai luovuutta vaativiin tarkoituksiin.



VAROITUS: Leikkaa vain matalalta! Käytä leikkureita, joiden suurin läpimitta on 8 mm.

Jyrsiminen ohjausjyrsimiä käyttämällä (kuva 2)

Jos rinnakkais- tai muuta ohjainta ei voi käyttää, voit jyrsiä kulmamuotoja käyttämällä ohjausjyrsimiä (dd).

Saat lisätietoja jälleenmyyjältäsi.

Niitä ovat kirstysholkit (6–12 mm), käänteisessä asennossa käytettävä syvyysspysäytin, sormiliitostyökalut lohenpyrstö- ja sormiliitoksia varten, tappiliitosmallit, ohjaimet (17–40 mm) sekä erimittaiset ohjauskiskot.

KUNNOSSAPITO

DEWALT-työkalusi on suunniteltu käytettäväksi pitkään ja edellyttämään vain vähän kunnossapitoa. Oikea käsittely ja säännöllinen puhdistus varmistavat laitteen ongelmattoman toiminnan.



VAROITUS: Loukkaantumisvaaran vähentämiseksi katkaise laitteesta virta ja irrota pistoke pistorasiasta ennen varusteiden asentamista tai irrottamista sekä ennen säätöjen ja korjausten tekemistä. Varmista, että virtakytkin on OFF-asennossa. Jos laite käynnistyy vahingossa, voi aiheutua loukkaantuminen.

Pölyn talteenoton puhdistaminen (kuva 10)

1. Irrota pölynpoistotulppa tai -sovitin.
2. Irrota neljä ruuvia (ee) pyöröjyrsimen pohjasta (j).
3. Puhdista pölyn talteenotto.
4. Kokoa kaikki osat päinvastaisessa järjestyksessä.



Voitelu

Moottoroitu työkalu ei vaadi ylimääräistä voitelua.



Puhdistus



VAROITUS: Puhalla lika ja pöly ulos pääkotelosta kuivalla ilmalla aina, kun havaitset lian kertyvän tuuletusaukkojen sisälle ja ympärille. Käytä asianmukaisia silmäsuojaimia ja hyväksytyä pölysuojainta tämän toimenpiteen aikana.



VAROITUS: Työkalun metallittomien osien puhdistamiseen ei saa käyttää liuottimia tai muita vahvoja kemikaaleja. Nämä kemikaalit voivat heikentää näiden osien valmistuksessa käytettyjä materiaaleja. Käytä ainoastaan mietoon saippuaveteen kostutettua kangasta. Älä koskaan päästä mitään nestettä työkalun sisälle eikä koskaan upota työkalun mitään osaa nesteeseen.

Lisävarusteet



VAROITUS: Koska tämän tuotteen kanssa ei ole testattu muita kuin DEWALTin tarjoamia lisävarusteita, niiden käyttö tämän työkalun kanssa voi olla vaarallista. Tämän tuotteen kanssa tulee käyttää ainoastaan

*DEWALTin suosittelemia lisävarusteita.
Näin toimimalla vähennetään myös
vahingoittumisriskiä.*

Kysy jälleenmyyjästä lisätietoja työkaluusi soveltuvista lisävarusteista.

Ympäristön suojeleminen



Lajittele osat. Tätä tuotetta ei saa hävittää normaalin kotitalousjätteen seassa.

Jos huomaat DEWALT-tuotteesi vaativan vaihtoa tai jos et tarvitse sitä enää, älä hävitä sitä kotitalousjätteen mukana. Vie tuote lajiteltavaksi.



Kun käytetyn tuotteen ja pakkauksen osat erotetaan toisistaan, materiaali voidaan kierrättää ja käyttää uudelleen. Kierrätetyn materiaalin uudelleen käyttö auttaa estämään ympäristön saastumista ja vähentää raaka-aineen tarvetta.

Paikallisten säädösten mukaan sähkötuotteiden osat saatetaan erottaa kotitalousjätteestä kunnallisissa jätteenkäsittelypaikoissa, tai jälleenmyyjä tekee sen, kun ostat uuden tuotteen.

DEWALT tarjoaa mahdollisuuden DEWALT-tuotteiden keräykseen ja kierrätykseen, kun niiden elinkaari on lopussa. Voit käyttää tämän palvelun hyväksesi palauttamalla tuotteesi valtuutettuun korjauspaikkaan, jossa jätteen keräys tehdään puolestasi.

Saat lähimmän valtuutetun korjauspaikan osoitteen ottamalla yhteyden paikalliseen DEWALT-toimipisteeseen tässä ohjekirjassa mainittuun osoitteeseen. Valtuutetut DEWALT-korjauspaikat ja täydelliset tiedot myynnin jälkeisestä huoltopalvelusta ja yhteyshenkilöistä ovat saatavilla myös Internetissä osoitteessa: **www.2helpU.com**.

TAKUU

DEWALT luottaa tuotteidensa laatuun ja antaa erinomaisen takuun tämän tuotteen ammattikäyttäjille. Tämä takuu laajentaa käyttäjän oikeuksia heikentämättä ammattikäyttäjän sopimusperusteisia oikeuksia eikä yksityisen muun kuin ammattikäyttäjän lainsäädäntöön perustuvia oikeuksia. Tämä takuu on voimassa kaikissa EU- ja ETA-maissa.

• 30 PÄIVÄN TYYTYVÄISYYSTAKUU ILMAN RISKEJÄ •

Jos et ole täysin tyytyväinen DEWALT-työkalun toimintaan, palauta se ostopaikkaan 30 päivän kuluessa kaikkinne osineen. Saat rahat takaisin. Tuote saa olla kulunut vain kohtalaisesti, ja ostotodistus on esitettävä.

• VUODEN HUOLTOSOPIMUS MAKSUTTA •

Jos DEWALT-työkalusi tarvitsee huoltoa 12 kuukauden kuluessa ostosta, olet oikeutettu yhteen maksuttomaan huoltoon. Huollon suorittaa maksutta valtuutettu DEWALT-korjaamo. Ostotodistus on esitettävä. Takuu kattaa myös työn. Takuu ei kata tarvikkeita eikä varaosia, ellei niissä ole vikaa.

• YHDEN VUODEN TÄYSI TAKUU •

Jos DEWALT-tuotteeseesi tulee vika 12 kuukauden aikana ostopäivästä materiaali tai valmistusvirheen vuoksi, DEWALT vaihtaa kaikki vialliset osat maksutta tai harkintansa mukaan vaihtaa laitteen maksutta edellyttäen, että:

- laitetta ei ole väärinkäytetty,
- laite on kulunut vain normaalisti,
- valtuuttamattomat henkilöt eivät ole yrittäneet korjata laitetta,
- ostotodistus esitetään,
- laite palautetaan kaikkine alkuperäisine osineen.

Voit pyytää takuuhuoltoa ottamalla yhteyden laitteen jälleenmyyjään tai lähimpään valtuutettuun DEWALT huoltokorjaamoon. Saat yhteystiedot DEWALT -kuvastosta tai ottamalla yhteyden tässä käyttöohjeessa näkyvään DEWALTin toimipaikkaan. Luettelo valtuutetuista DEWALT-huoltokorjaamoista ja myynnin jälkeisestä palvelusta on Internet-sivustossa: **www.2helpU.com**

ROTERANDE FRÄS DW621, DW622

Gratulerar!

Du har valt ett DEWALT-verktyg. Åratalers erfarenhet, omsorgsfull produktutveckling och förnyelse gör DEWALT till en av de mest pålitliga partnerna för professionella elverktygsanvändare.

Tekniska data

		DW621	DW622
Spänning	V	220–240	220–240
Typ		3	3
Strömförsörjning	W	1.100	1.400
Strömmatning	W	620	620
Frigångshastighet	min ⁻¹	8.000 - 24.000 oändligt varierbar	
Hållare för roterande fräs		2 spalter	2 spalter
Routerhållarens slag	mm	55	55
Revolver djupstopp		3-steps, med gradering och finjustering	
Storlek på spännhylschuck	mm	8	12
Skärar-diameter, max.	mm	36	36
Vikt	kg	3,1	3,1
L_{PA} (ljudtryck)	dB(A)	86	86
K_{PA} (ljudtryck, osäkerhet)	dB(A)	3	3
L_{WA} (ljudstyrka)	dB(A)	95	95
K_{WA} (ljudstyrka, osäkerhet)	dB(A)	3	3

Vibration totalvärde (triaxvektor-summa) fastställd i enlighet med EN 60745:

Vibration, emissionsvärde a_h			
$a_h =$	m/s ²	3,3	3,3
Osäkerhet K =	m/s ²	1,5	1,5

Vibrationsemissionsnivån som anges i det här informationsbladet har mätts i enlighet med ett standardprov i EN 60745 och kan användas för att jämföra ett verktyg med ett annat. Det kan användas för en preliminär uppskattning av exponering.



VARNING: De deklarerade vibrationsemissionsnivåerna representerar verktygets huvudtillämpningar. Om verktyget används för andra tillämpningar, med andra tillbehör eller är bristfälligt underhållet, kan vibrationsemissionen

vara annorlunda. Detta kan betydligt reducera mängden vibration som användaren utsätts för under hela arbetsperioden.

En uppskattning av exponeringsnivån för vibration bör också ta med i beräkningen de tider när verktyget stängs eller när den kör men inte utför något arbete. Det kan betydligt reducera mängden vibration som användaren utsätts för under hela arbetsperioden.

Identifiera ytterligare säkerhetsåtgärder för att skydda maskinkötaren från effekterna av vibration som att underhålla verktyget och tillbehören, hålla händerna varma, organisering av arbetssättet.

Säkringar:

Europa	230 V verktyg	10 ampere, elnät
--------	---------------	------------------

Definitioner: Säkerhetsföreskrifter

Definitionerna nedan beskriver allvarlighetsgraden för vart och ett av signalorden. Vänligen läs bruksanvisningen och notera dessa symboler.



FARA! Anger en situation av omedelbar fara som, om den inte undviks, **kommer** att resultera i **dödsfall eller allvarlig skada**.



WARNING! Anger en situation av potentiell fara som, om den inte undviks, **kan** resultera i **dödsfall eller allvarlig skada**.



OBSERVERA! Anger en situation av potentiell fara som, om den inte undviks, **kan** resultera i **lindrig eller måttlig skada**.

OBSERVERA! Anger en praxis som **inte är relaterad till personskada** som, om den inte undviks, **skulle kunna** resultera i **egendomsskada**.



Anger risk för elektrisk stöt.



Anger brandfara.

EC-Följsamhetsdeklaration

MASKINDIREKTIV



DW621, DW622

DEWALT deklarerar att dessa produkter, beskrivna under "tekniska data" uppfyller: 2006/42/EC, EN 60745-1, EN 60745-2-17.

Dessa produkter uppfyller dessutom direktiv 2004/108/EC. För mer information, var god kontakta DEWALT på följande adress, eller se handbokens baksida.

Undertecknad är ansvarig för sammanställning av den tekniska filen och gör denna förklaring å DEWALTs vägnar.

Horst Grossmann
Vicepresident, Konstruktion och Produktutveckling
DEWALT, Richard-Klinger-Straße 11,
D-65510, Idstein, Tyskland
31.12.2009



VARNING: Läs bruksanvisningen för att minska risken för personskada.

Allmänna säkerhetsvarningar för elverktyg



VARNING! Läs säkerhetsvarningarna och instruktionerna. Om varningarna och instruktionerna inte följs kan det resultera i elektrisk stöt, brand och/eller allvarlig personskada.

SPARA ALLA VARNINGAR OCH INSTRUKTIONER FÖR FRAMTIDA REFERENS

Termen "elverktyg" i varningar, syftar på ditt eldrivna elverktyg (anslutet via sladd till eluttag), eller ditt batteridrivna (sladdlösa) elverktyg.

1) SÄKERHET I ARBETSLOKALEN

- Håll arbetsområdet rent och väl belyst.** Fullbelamrade eller mörka områden inbjuder till olyckor.
- Använd inte elverktyg i explosiva miljöer, så som i närheten av lättantändliga vätskor, gaser eller damm.** Elverktyg åstadkommer gnistor som kan antända damm och gaser.

- Håll barn och åskådare på avstånd när elverktyget används.** Distractioner kan få dig att förlora kontrollen.

2) ELSÄKERHET

- Elverktygets kontakt måste passa eluttaget. Kontakten bör aldrig, på något som helst sätt, modifieras. Använd inte adapterkontakter med jordade elverktyg.** Icke modifierade kontakter och passande eluttag minskar risken för elektrisk stöt.
- Undvik kroppskontakt med jordade ytor, så som rör, element, spisar och kylskåp.** Ökad risk för elektrisk stöt föreligger om din kropp är jordad.
- Utsätt inte elverktyg för regn eller våta miljöer.** Risken för elektrisk stöt ökar om vatten kommer in i elverktyget.
- Använd inte sladden på olämpligt sätt. Använd aldrig sladden för att bära, dra eller dra ur kontakten till elverktyget. Håll sladden borta från hetta, olja, vassa kanter och rörliga maskindelar.** En skadad eller tilltrasslad sladd ökar risken för elektrisk stöt.
- Vid användande av elverktyget utomhus bör en förlängningssladd anpassad för utomhusbruk användas.** Användande av sladd anpassad för utomhusbruk minskar risken för elektrisk stöt.
- Om användning av elverktyg i fuktiga miljöer inte går att undvika, skall strömtillförsel med jordfelsbrytare (residual current device, RCD) användas.** Att använda en jordfelsbrytare, reducerar risken för elektrisk stöt.

3) PERSONSÄKERHET

- Var alert, håll ögonen på vad du gör och använd sunt förnuft då du använder ett elverktyg. Använd inte elverktyg då du är trött eller påverkad av droger, alkohol eller läkemedel.** Ett ögonblicks uppmärksamhet under användande av ett elverktyg kan resultera i allvarlig personskada.
- Använd personlig skyddsutrustning. Använd alltid skyddsglasögon.** Skyddsutrustning så som andningsskydd, halkfria skyddsskor, hjälm och hörselskydd, använda på lämpligt sätt minskar personskador.
- Förhindra att verktyget startas av misstag. Se till att strömbrytaren står i AV-läge, före du kopplar verktyget till strömkälla och/eller batteripaket, eller då du lyfter eller bär det.** Att bära elverktyg med fingret på strömbrytaren eller att koppla på strömmen då strömbrytaren är påslagen inbjuder till olyckor.

- d) **Avlägsna alla justeringsnycklar och skiftnycklar innan elverktyget slås på.** En skiftnyckel eller skruvnyckel som sitter kvar i en roterande del av ett elverktyg kan orsaka personskada.
- e) **Sträck dig inte för långt. Ha alltid säkert fotfäste och balans.** Det ger bättre kontroll över elverktyget i oväntade situationer.
- f) **Bär lämplig klädsel. Bär inte löst hängande kläder eller smycken. Håll hår, kläder och handskar borta från rörliga maskindelar.** Löst hängande kläder, smycken och långt hår kan fastna i rörliga maskindelar.
- g) **Om utrustning tillhandahålls för utsugning och insamling av damm, försäkra dig om att de är anslutna och använda på rätt sätt.** Användande av damminsamlingsystem, kan reducera dammrelaterade faror.

4) ANVÄNDNING OCH VÅRD AV ELVERKTYG

- a) **Pressa inte för hårt på elverktyget. Använd rätt elverktyg för rätt uppgift.** Elverktyget kommer att utföra arbetet bättre och säkrare om det används för arbete på den nivå det är avsett för.
- b) **Använd inte elverktyget om det inte kan slås av och på med strömbrytaren.** Ett elverktyg som inte kan kontrolleras via strömbrytare är farligt att använda och måste repareras.
- c) **Koppla ur kontakten från strömkällan och/eller batteripaketet från elverktyget före du gör justeringar, byter tillbehör, eller lägger undan elverktyget.** Sådana förebyggande säkerhetsåtgärder minskar risken för att elverktyget slås på av misstag.
- d) **Förvara oanvända elverktyg utom räckhåll för barn och låt inte personer som inte känner till elverktygets funktioner och de här instruktionerna, använda elverktyget.** Elverktyg är farliga om de sätts i händerna på användare utan träning.
- e) **Vård av elverktyg. Kontrollera om det finns rörliga delar som inte sitter rätt eller som har fastnat, delar som är trasiga eller annat som kan påverka elverktygets funktion. Om elverktyget är skadat bör det repareras före det används.** Många olyckor orsakas av bristfälligt underhållna elverktyg.
- f) **Håll skärverktyg skarpa och rena.** Om skärverktyg är väl underhållna med skarpa eggar minskar det risken för att de ska fastna och det gör dem lättare att kontrollera.
- g) **Använd elverktyget, tillbehör och bitar osv. i enlighet med de här instruktionerna och med hänsyn till arbetsförhållanden och det arbete som skall utföras.** Användande

av elverktyget för andra ändamål än det är menat för, kan orsaka farliga situationer.

5) SERVICE

- a) **Låt enbart kvalificerad reparatör som använder identiska ersättningsdelar reparera ditt elverktyg.** Det kommer att garantera uppehållande av elverktygets säkerhet.

Tillkommande Säkerhetsregler för Roterande fräsar

- **Håll endast i elverktyget via isolerade greppytor, eftersom skäret kan komma i kontakt med sin egen sladd.** Kapning av en strömförande tråd kan göra exponerade metalldelar hos elverktyget strömförande och ge handhavaren en stöt.
- **Använd klämmor eller annan praktisk metod för att förankra och stödja arbetsstycket på en stabil plattform.** Att hålla arbetet med din hand eller mot kroppen gör det instabilt och kan leda till förlust av kontroll.

Tillkommande Säkerhetsregler för Skärare

- Använd alltid raka skärare, falsskärare, profilskärare, skårskärare eller skårade knivar med en skaftdiameter på 6–8 mm, vilket motsvarar storleken på spännhylschucken i ditt verktyg.
- Använd alltid raka skärare som är lämpade för en hastighet på minst 30.000 min⁻¹ och märkta i enlighet därmed.



VARNING: Använd aldrig skärare med en diameter större än den maximala diameter som anges under tekniska data.

- För raka skärare, falsskärare, profilskärare **MÅSTE** maximal skaftdiameter vara 8 mm, den maximala diametern **MÅSTE** vara 36 mm, den maximala skärjupet **MÅSTE** vara 10 mm.
- För skårskärare **MÅSTE** maximal skaftdiameter vara 8 mm och den maximala diametern **MÅSTE** vara 25 mm.
- För skårade knivar **MÅSTE** maximal skaftdiameter vara 8 mm, den maximala diametern **MÅSTE** vara 40 mm, och den maximala skärbredden **MÅSTE** vara 4 mm.

Inneboende risker

Trots applicering av de relevanta säkerhetsbestämmelserna och implementeringen av säkerhetsapparater kan vissa återstående risker inte undvikas. Dessa är:

- Hörselhedsättning.
- Risk för personskada på grund av flygande partiklar.
- Risk för brännskador på grund av att tillbehör blir heta under arbetet.
- Risk för personskada på grund av långvarig användning.

Märkningar på verktyg

Följande bildikoner visas på verktyget:



Läs instruktionshandbok före användning.

DATUMKODPLACERING (BILD [FIG.] 1)

Datumkoden (ff), vilken också inkluderar tillverkningsår, finns tryckt i kåpan.

Exempel:

2010 XX XX

Tillverkningsår

Paketets innehåll

Paketet innehåller:

- 1 Roterande fräs (router)
- 1 Parallellavståndsstopp med finjustering och guidestavar
- 1 Spännhylschuck 8 mm
- 1 Spännhylschuck 12 mm (1/2") (DW622)
- 1 Guidebusning 24 mm
- 1 Sexkantsnyckel nr. 17 (DW621)
- 1 Sexkantsnyckel nr. 22 (DW622)
- 1 Dammextraheringsplugg
- 1 Instruktionshandbok
- 1 Sprängskiss
- *Kontrollera om det finns skador på verktyget, delar eller tillbehör som kan ha uppkommit under transporten.*
- *Ta dig tid att noggrant läsa igenom och förstå den här bruksanvisningen, före användande.*

Beskrivning (bild 1)



VARNING! Modifiera aldrig elverktyget eller delar av det. Det kan orsaka materiella skador eller personskador.

- a. Låsning på/av-omkopplare
- b. Vridstavslås
- c. Mutter till spännhylschuck
- d. Låsbulst till parallellavståndsstopp
- e. Guidestavar för parallellavståndsstopp
- f. Dammextraheringsutlopp i parallellavståndsstopp
- g. Finjusterare för parallellavståndsstopp
- h. Parallellavståndsstopp
- i. Låsbulst
- j. Routerbas
- k. Fingerskydd
- l. Revolver djupstopp
- m. Djupstopp
- n. Låsbulst för djupstopp
- o. Kolvstopp
- p. Snabbjusterare för djupstopp
- q. Finjusterare för djupstopp
- r. Dammextraheringsadapter
- s. Ratt för hastighetskontroll (DW621)
- t. Ändlås

AVSEDD ANVÄNDNING

Din DeWALT DW621/DW622 handöverfräs har konstruerats för professionell användning för krävande fräsning av trä, träprodukter och plast.

Använd **INTE** under våta förhållanden eller i närheten av lättantändliga vätskor eller gaser.

Dessa roterande fräsar är yrkesmässiga elverktyg.

LÅT INTE barn komma i kontakt med verktyget.

Överinseende erfordras när oerfarna användare använder detta verktyg

Elektrisk Säkerhet

Den elektriska motorn har konstruerats för endast en spänning. Kontrollera alltid att strömförsörjningen motsvarar spänningen på klassificeringsplattan.



Ditt DeWALT-verktyg är dubbel-isolerad i enlighet med EN 60745; därför behövs ingen jordningstråd.

Om starkströmssladden är skadad måste den bytas ut mot en speciellt preparerad sladd som finns att få genom DeWALTs serviceorganisation.

Användning av Förlängningssladd

Om en förlängningssladd behövs, använd en godkänd 3-kärnig förlängningssladd, som är lämplig för detta verktygs strömbehov (se tekniska data). Minsta ledningsstorlek är 1.5 mm²; maximala längden är 30 m.

Vid användning av en sladdvinda, dra alltid ut sladden helt och hållet.

HOPMONTERING OCH JUSTERING



VARNING: För att minska risken för personskada, stäng av enheten och koppla bort maskinen från strömkällan innan du installerar och tar bort tillbehör, före justering eller ändring av inställningar eller vid reparationer. Se till att startknappen är i AV-läge. En oavsiktlig igångsättning kan orsaka personskada.

Insättning och Borttagning av Skär (bild 2)

1. Tryck på och håll ner drivaxelns lås (b).
2. Lossa hylsmuttern (c) med den medföljande nyckeln några varv och sätt i en fräs (dd).
3. Dra åt spännhylschuckens mutter och släpp loss drivaxelns lås.



VARNING: Dra aldrig åt spännhylschuckens mutter utan ett skär i spännhylschucken.

Utbyte av Spännhylschuckens Montage (bild 3)

Din handöverfräs levereras med en 8 mm (GB: 1/4 tum) eller 12 mm (1/2 tum) hylsa monterad på verktyget. Andra precisionshylsor finns också tillgängliga för andra fräsmått. Hylsan och hylsmuttern kan inte separeras.

1. Lossa spännhylschuckens mutter (c) helt och hållet.
2. Ta bort spännhylschuckens montage (u).
3. Sätt på ett nytt montage och dra åt spännhylschuckens mutter (c).

Inställning av den Elektroniska Hastighetskontroll-ratten (bild 1)

Hastigheten är oändligt varierbar från 8.000 to 24.000 min⁻¹ genom att använda den elektroniska hastighetskontroll-ratten (s) för enhetliga skärningsresultat för alla typer av trä, plast och i aluminium.

Sätt den elektroniska hastighetskontroll-ratten till den erforderliga nivån.

I allmänhet, använd den låga inställningen för skärare med stor diameter och den höga inställningen för skärare med liten diameter. Den korrekta inställningen är emellertid en fråga om erfarenhet.

1	=	8.000 min ⁻¹
2	=	9.500 min ⁻¹
3	=	11.500 min ⁻¹
4	=	16.000 min ⁻¹
5	=	19.500 min ⁻¹
6	=	22.500 min ⁻¹
7	=	24.000 min ⁻¹

Justering av skärdjupet (bild 4)

Din roterande fräs är utrustad med ett högprecisions djupjusteringssystem som inkluderar en noll-återställningsring för både snabbjusteraren och finjusteraren.

SNABBJUSTERING MED ANVÄNDADE AV GRADERING MED NOLL-ÅTERSTÄLLNINGSRING

1. Lossa djupstoppets låsbult (n).
2. Lås upp kolvstoppet (o) genom att vrida det moturs.
3. Sänk routerns hållare tills skåret är i kontakt med arbetsstycket.
4. Dra åt kolvstoppet (o).
5. Ställ in snabbjusteraren (p) på noll med hjälp av ringen (v). Djupstoppet (m) måste vara i kontakt med revolverns djupstopp (l).
6. Justera skårans djup genom att använda snabbjusteraren (p) och den motsvarande graderingen. Skårans justerade djup anges av pilarna (w).
7. Dra åt djupstoppets låsbult (n).

TREDUBBEL DJUPJUSTERING MED ANVÄNDADE AV REVOLVERNS DJUPSTOPP

Revolverns djupstopp (l) kan användas för att ställa in tre olika djup. Detta är särskilt användbart för djupgående skårar, stegvis utförda.

- Placera en djupmall mellan djupstoppet (m) och revolverns djupstopp (l) för att justera exakt skärdjup.
- Om så behövs, ställ in alla tre skruvarna.

FINJUSTERING

När du inte använder en djupmall, eller om skårans djup behöver omjustering, rekommenderar vi användning av finjusteraren (q).

SVENSKA

1. Justera skårans djup så som beskrivs härövan.
2. Ställ in finjusteraren till noll med hjälp av ringen (x).
3. Vrid finjusteraren (q) till det erforderliga läget: ett varv motsvarar ungefär 1 mm och 1 märke 0,1 mm.

Djupjustering med Roterande fräs

INSTALLERAD I INVERTERAT LÄGE (BILD 4)

1. Ta bort djupstoppet (m) och ersätt det med djupstoppet (DE6956) som finns att få som ett tillbehör.
2. Koppla den gängade stången på djupstoppet (m) till revolverns djupstopp (l).
3. Ställ in skårans djup med hjälp av justeraren på djupstoppet (m).



VARNING: För installering av routern i inverterat läge, se relevant instruktionshandbok för det stationära verktyget.

Montering av Parallellavståndsstoppet (bild 1, 5)

1. Sätt på guidestavarna (e) på routerns bas (j).
2. Dra åt låsbultarna (i).
3. Dra parallellavståndsstoppet (h) över stavarna.
4. Dra åt låsbultarna (d) temporärt.
5. Ta bort dammextraheringsadaptern (r) och förslut utloppet genom att använda dammextraheringspluggen (y) som följer med verktyget.

Justering av Parallellavståndsstoppet (bild 6)

1. Dra en skårlinje på materialet.
2. Sänk routerns hållare tills skäret är i kontakt med arbetsstycket.
3. Dra åt kolvstoppet (o).
4. Placera routern på skårlinjen.
5. Dra parallellavståndsstoppet (h) mot arbetsstycket och dra åt låsbultarna (d).
6. Justera parallellavståndsstoppet (h) med hjälp av finjusteraren (g). Skärets yttre skärkant måste sammanfalla med skårlinjen.
7. Dra åt ändlåset ordentligt (t).

Montering av en Guidebussning (bild 7)

Tillsammans med en mall spelar guidebussningarna en värdefull roll vid skärning och formning av mönster.

- Sätt på guidebussningen (z) på routerbasen (j) genom att använda skruvarna (aa) så som visas.



Att ansluta en Dammextraherare (bild 1, 5)

Anslut en dammextraherings-slang till dammextraherarens adapter (r) i routerns hållarspalt eller till dammextraherarens utlopp i parallellavståndsstoppet (f).

Före Användning

1. Kontrollera att skäret är korrekt installerat i spännhylschucken.
2. Välj den optimala hastigheten genom att använda den elektroniska hastighetskontroll-ratten.
3. Ställ in skärningsdjupet.
4. Anslut en dammextraherare.
5. Se till att kolvstoppet alltid är låst innan du sätter på.

ANVÄNDNING

Bruksanvisning



VARNING: Läs alltid säkerhetsinstruktionerna och tillämpbara bestämmelser.



VARNING: För att minska risken för allvarlig personskada, stäng av verktyget och koppla bort det från strömkällan innan du gör några justeringar eller tar bort/installerar tillsatser eller tillbehör.



VARNING: Flytta alltid din roterande fräs efter vad som anges i figur 8 (yttre kanter/inner kanter).

Korrekt Handplacering (bild 11)



VARNING: För att minska risken för allvarlig personskada, använd ALLTID korrekt handställning, så som visas.



VARNING: För att minska risken för allvarlig personskada, håll **ALLTID** verktyget säkert, för att förekomma en plötslig reaktion.

Korrekt handplacering kräver en hand på någon av slagbegränsarna (o).

Att sätta på och stänga av (bild 9)

Omkopplaren för lås på/lås av (a) finns placerad i handtaget på till höger sida. Den roterande fräsen är normalt låst i från-läget.

1. För att sätta på: tryck och håll ner strömbrytaren (bb) för att låsa upp verktyget, och kläm därefter på startknappen (cc).
2. För kontinuerlig drift, tryck på strömbrytaren (bb) igen.
3. För att stänga av: krama startknappen (cc) igen.



VARNING: Lossa kolvstoppet och låt routerns hållare återta sitt viloläge innan du stänger av.

Användning av Guidebusningarna (bild 7)

1. Förankra mallen på arbetsstycket med hjälp av klämmorna.
2. Välj ut och sätt på en lämplig guidebusning (z).
3. Subtrahera skärets diameter från ytterdiametern på guidebusningen och dividera med 2. Detta är skillnaden mellan mallen och arbetsstycket.



VARNING: Om arbetsstycket inte är tillräckligt tjockt, sätt det på en kasserad träbit.

Styrning längs en Tvärförbindning

Ifall en kantguide inte kan användas kan man alternativt styra routern längs en tvärförbindning som är fastklämd tvärsöver arbetsstycket (med ett överhäng vid båda ändar).

Frihandsfräsning

Din router kan också användas utan någon slags guide, t.ex. för att skriva skyltar eller för skapande arbete.



VARNING: Gör endast grunda skåror! Använd skärare med en maximal diameter på 8 mm.

Fräsning med Styrfräsar (bild 2)

Där en parallellguide eller guidebusning är olämplig är det möjligt att använda styrfräsar (dd) för att skära formade kanter.

Rådfråga din återförsäljare för vidare information angående lämpliga tillbehör.

Dessa inkluderar spännhylschuckar (6–12 mm), ett djupstopp för användning i inverterat läge, fingerbryningsverktyg för laxstjärt och fingerbryningsjigg, dymlingsbryningsmallar, guidebusningar (17–40 mm) och guideskenor i olika längder.

UNDERHÅLL

Ditt elverktyg från DEWALT har konstruerats för att arbeta över en lång tidsperiod med minimalt underhåll. Kontinuerlig tillfredsställande drift beror på ordentlig verktygsvård och regelbunden rengöring.



VARNING: För att minska risken för personskada, stäng av enheten och koppla bort maskinen från strömkällan innan du installerar och tar bort tillbehör, före justering eller ändring av inställningar eller vid reparationer. Se till att startknappen är i AV-läge. En oavsiktlig igångsättning kan orsaka personskada.

Rengöring av Dammextraheringsspalten (bild 10)

1. Ta bort dammextraheringspluggen eller adaptern.
2. Avlägsna de fyra skruvarna (ee) längst ner på routerns bas (j).
3. Rengör dammextraheringsspalten.
4. Montera ihop delarna igen, i omvänd ordning.



Smörjning

Ditt elverktyg behöver ingen extra smörjning.



Rengöring



VARNING! Blås ut smuts och damm ur verktygshuset med torr luft när man kan se smuts samlas i och runt luftventilerna. Bär godkända skyddsglasögon och godkänd andningsmask när du utför denna procedur.



VARNING! Använd aldrig lösningsmedel eller andra starka kemikalier för rengöring av de delar som inte är av metall. Kemikalierna kan försvaga

SVENSKA

materialet i de här delarna. Använd en trasa enbart fuktad med vatten och mild tvållösning. Låt aldrig vätska komma in i verktyget och sänk aldrig någon del av verktyget i vätska.

Valfria tillbehör



VARNING! Då andra tillbehör än de som erbjuds av DEWALT inte har testats med den här produkten, kan användande av sådana tillbehör vara farligt. För att minska olycksrisken bör enbart tillbehör rekommenderade av DEWALT användas med den här produkten.

Rådgör med din handlare för information om lämpliga tillbehör.

Miljöskydd



Separat avfallshantering. Den här produkten skall inte kastas bort tillsammans med normalt hushållsavfall.

Kasta inte bort din DEWALT produkt tillsammans med hushållsavfall, om du en dag finner att den behöver bytas ut, eller du inte längre har användning för den. Lämna den här produkten till separat avfallsinsamling.



Separat insamling av använda produkter och paketeringsmaterial, gör det möjligt att återvinna materialet. Återvinning av material hjälper till att förhindra miljöförorening och minskar efterfrågan på råmaterial.

Lokala bestämmelser kan föreskriva separat insamling av elprodukter från hushåll vid allmänna avfallsterminaler eller hos handlaren när du köper en ny produkt.

DEWALT tillhandahåller en terminal för insamling och återvinning av DEWALT produkter då de uppnått slutet av sin fungerande livslängd. För att utnyttja den här servicen, vänligen återlämna din produkt till en auktoriserad reparatör som kommer att lämna in den å dina vägnar.

Du kan ta reda på var din närmaste auktoriserade reparatör finns genom att kontakta ditt lokala DEWALT kontor på adressen som finns i den här bruksanvisningen. Det finns också en lista med auktoriserade DEWALT reparatörer, samt fullständiga upplysningar om vår service efter försäljning och kontakter på Internet på: **www.2helpU.com**.

GARANTI

DEWALT har förtroende för kvaliteten på sina produkter, och erbjuder en enastående garanti för professionella användare av produkten. Denna garanti-deklaration kommer som tillägg till och inskränker inte dina kontraktsmässiga rättigheter i egenskap av professionell användare, eller dina lagstadgade rättigheter i egenskap av enskild icke-professionell användare. Garantin är giltig i de territorier som tillhör medlemsstaterna i Europeiska unionen och det europeiska frihandelsområdet.

• 30 DAGARS RISKFRI TILLFREDSSTÄLLELSE-GARANTI •

Om du inte är helt nöjd med funktionaliteten hos ditt verktyg från DEWALT kan du helt enkelt återlämna det inom 30 dagar, i komplett skick, med alla ursprungliga delar så som det köpts, till inköpsstället, för full återbetalning eller byte. Produkten måste ha blivit utsatt för rimligt slitage och nötning, och bevis på inköpet måste visas upp.

• KONTRAKT PÅ ETT ÅRS FRI SERVICE •

Om du behöver underhåll eller service för ditt DEWALT verktyg inom 12 månader från inköp har du rätt till en service utan kostnad. Den kommer att utföras utan kostnad hos ett auktoriserat DEWALT reparationsombud. Bevis på köpet måste visas upp. Detta inkluderar arbete. Det innefattar inte tillbehör och reservdelar, såvida dessa inte faller inom ramen för garantin.

• ETT ÅRS FULLSTÄNDIG GARANTI •

Om din produkt från DEWALT produkt faller på grund av bristfälligt material eller tillverkning inom 12 månader efter inköpsdatum, garanterar DEWALT att vi kostnadsfritt byter ut alla felaktiga delar eller – efter vårt godkännande – kostnadsfritt byter ut enheten, förutsatt att:

- Produkten inte har använts felaktigt;
- Produkten bara har utsatts för rimligt slitage och nötning;
- Reparationer inte har försökt göras av obehöriga personer;
- Bevis på köpet visas upp.
- Produkten återlämnas i fullständigt skick, med alla sina ursprungliga beståndsdelar.

Om du vill göra ett yrkande, kontakta din återförsäljare eller leta efter din närmaste auktoriserade DEWALT reparationsombud i DEWALT katalogen eller kontakta ditt DEWALT kontor på den adress som anges i denna manual. En förteckning över behöriga reparationsombud för DEWALT och komplett information om vår service efter försäljning finns tillgängligt på Internet på:
www.2helpU.com.

FREZE DW621, DW622

Tebrikler!

Bir DEWALT aleti seçtiniz. Uzun süreli deneyim, esaslı ürün geliştirme ve yenilik DEWALT'ın profesyonel elektrikli alet kullanıcıları için en güvenilir ortaklardan birisi haline gelmesini sağlamaktadır.

Teknik Veriler

		DW621	DW622
Voltaj	V	220–240	220–240
Tip		3	3
Giriş gücü	W	1.100	1.400
Çıkış gücü	W	620	620
Yüksüz hız	dev/dak	8.000 - 24.000 sonsuz eğişken	
Freze arabası		2 sütunlu	2 sütunlu
Freze arabası derinlik hareketi	mm	55	55
Torna derinlik ayarı		3 kademeli ince ayarlı	
Bıçak yuvası ebadı	mm	8	12
Freze bıçağı a çapı, maks.	mm	36	36
Ağırlık	kg	3,1	3,1
L_{PA} (ses basıncı)	dB(A)	86	86
K_{PA} (ses basıncı belirsizliği)	dB(A)	3	3
L_{WA} (ses gücü)	dB(A)	95	95
K_{WA} (ses gücü belirsizliği)	dB(A)	3	3

EN 60745'a göre tespit edilen toplam titreşim değerleri (üç yönün vektör toplamı):

Titreşim emisyon değeri a_h	m/s^2	3,3	3,3
Belirsizlik değeri K	m/s^2	1,5	1,5

Bu bilgi sayfasında verilen titreşim emisyon düzeyi, EN 60745'te sağlanan standart teste uygun olarak ölçülmüştür ve aletleri birbiriyle karşılaştırmak için kullanılabilir. Ön maruziyet değerlendirmesi için kullanılabilir.



UYARI: Beyan edilen titreşim emisyon düzeyi, aletin ana uygulamalarını yansıtır. Ancak alet farklı aksesuarlarla farklı uygulamalar için kullanılırsa

veya bakımı kötü yapılırsa, titreşim emisyonu değişebilir. Bu, toplam çalışma süresindeki maruziyet düzeyini önemli ölçüde artırabilir.

Tahmini titreşim maruziyeti, aletin kapalı kaldığı veya çalışmasına karşın iş görmediği zamanları da dikkate alınmalıdır. Bu, toplam çalışma süresindeki maruziyet düzeyini önemli ölçüde azaltabilir.

Operatörü titreşim etkilerinden korumak için şu türde ek güvenlik önlemleri alın: Aletin ve aksesuarların bakımını yapın, elleri sıcak tutun, çalışma modellerini düzenleyin.

Sigortalar:

Avrupa	230 V aletler 10 Amper, ana şebeke
--------	---------------------------------------

Tanımlar: Güvenlik Talimatları

Aşağıdaki tanımlar her işaret sözcüğü için şiddet derecesini gösterir. Lütfen kılavuzu okuyunuz ve bu simgelere dikkat ediniz.



TEHLİKE: Engellenmemesi halinde ölüm veya ciddi yaralanma ile sonuçlanabilecek çok yakın bir tehlikeli durumu gösterir.



UYARI: Engellenmemesi halinde ölüm veya ciddi yaralanma ile sonuçlanabilecek potansiyel bir tehlikeli durumu gösterir.



DİKKAT: Engellenmemesi halinde önemsiz veya orta dereceli yaralanma ile sonuçlanabilecek potansiyel bir tehlikeli durumu gösterir.

İKAZ: Engellenmemesi halinde maddi hasara neden olabilecek, yaralanma ile ilişkisi olmayan durumları gösterir.



Elektrik çarpması riskini belirtir.



Yangın riskini belirtir.

AT Uygunluk Beyanatı**MAKİNE DİREKTİFİ****DW621, DW622**

DEWALT, "teknik veriler" bölümünde açıklanan bu ürünlerin 2006/42/EC, EN 60745-1 ve EN 60745-2-17 normlarına uygun olarak tasarlandığını beyan eder.

Bu ürünler ayrıca 2004/108/EC Direktifi ile uyumludur. Daha fazla bilgi için, lütfen aşağıdaki adresten DEWALT ile irtibata geçin veya kılavuzun arkasına bakın.

Bu belge altında imzası bulunan yetkili, teknik dosyanın derlenmesinden sorumludur ve bu beyanı DEWALT adına vermiştir.

Horst Grossmann
Başkan Yardımcısı, Mühendislik ve Ürün Geliştirme
DEWALT, Richard-Klinger-Straße 11,
D-65510, Idstein, Almanya
31.12.2009



UYARI: Yaralanma riskini azaltmak için, kullanım kılavuzunu okuyun.

Genel Elektrikli Alet Güvenlik Uyarıları

UYARI! Tüm güvenlik uyarılarını ve tüm talimatları okuyun. Uyarı ve talimatlara uyulmaması elektrik çarpması, yangın ve/veya ciddi yaralanmaya yol açabilir.

TÜM UYARI VE TALIMATLARI İLERİDE BAŞVURU AMACIYLA SAKLAYIN

Uyarılarda geçen "elektrikli alet" terimi, ana şebekeden güç alan (kablolu) elektrikli aletinizi veya pil ile çalışan (kablesiz) elektrikli aletinizi ifade etmektedir.

1) ÇALIŞMA ALANININ GÜVENLİĞİ

- Çalışma alanını temiz tutun ve iyi ışıklandırın.** Karışık veya karanlık bölgeler kazalara yol açabilir.
- Elektrikli aletleri yanıcı sıvılar, gazlar veya toz gibi patlayıcıların bulunduğu ortamlarda kullanmayın.** Elektrikli aletler toz veya dumanı ateşleyebilecek kıvılcımlar çıkarmaktadır.
- Bir elektrikli aleti kullanırken çocukları ve etraftaki insanları uzakta tutun.** Dikkat dağınıcılığı şeyler kontrolü kaybetmenize sebep olabilir.

2) ELEKTRİK EMNİYETİ

- Elektrikli aletin fişleri prize uygun olmalıdır. Fişi hiçbir şekilde değiştirmeyin. Topraklanmış elektrikli aletler ile birlikte adaptör fişlerini kullanmayın.** Değiştirilmemiş fişler ve uygun prizler elektrik çarpması riskini azaltacaktır.
- Borular, radyatörler, mutfak ocakları ve buzdolapları gibi topraklanmış yüzeylerle vücudunuzun temas etmesini engelleyin.** Vücudunuzun topraklanması halinde elektrik çarpması riski artmaktadır.
- Elektrikli aletleri yağmura veya ıslak koşullara maruz bırakmayın.** Bir elektrikli aletin içine giren su, elektrik çarpması riskini artıracaktır.
- Kabloyu başka amaçlarla kullanmayın. Kabloyu hiçbir zaman elektrikli aleti taşımak, sürüklemek veya prizden çekmek üzere kullanmayın. Kabloyu ısı, yağ, keskin köşeler veya hareketli parçalardan uzak tutun.** Hasarlı veya dolaşmış kablolar elektrik çarpması riskini artırmaktadır.
- Bir elektrikli aleti dış mekanda kullanırken, dış mekan kullanımına uygun bir uzatma kablosu kullanın.** Dış mekan kullanımına uygun bir kablunun kullanılması elektrik çarpması riskini azaltmaktadır.
- Elektrikli aletin nemli ortamda çalışması kaçınılmazsa, bir artık akım cihazı (RCD) korumalı besleme kullanın.** RCD kullanımı elektrik çarpması riskini azaltır.

3) KİŞİSEL GÜVENLİK

- Bir elektrikli aleti kullanırken tetikte olun, ne yaptığınıza dikkat edin ve sağduyunuzu kullanın.** Yorgun

TÜRKÇE

- olduğunuz zaman veya ilaç, alkol ya da başka tedavi etkisi altında iken elektrikli aleti kullanmayın.** Elektrikli aletleri kullanırken bir anlık dikkatsizlik ciddi kişisel yaralanmaya yol açabilir.
- b) **Kişisel koruyucu ekipman kullanın. Her zaman göz koruması kullanın.** Uygun koşullarda kullanılan toz maskesi, kaymaz emniyet ayakkabıları, kask veya duyma koruması gibi koruyucu ekipman kişisel yaralanmaları azaltacaktır.
- c) **İstemeyerek çalıştırmaktan kaçının. Güç kaynağını ve/veya pil takımını bağlamadan, aleti yerden kaldırmadan ya da taşımadan önce anahtarın off (kapalı) konumunda olduğundan emin olun.** Elektrikli aletleri parmağınız anahtar üzerindeyken taşımak veya anahtarı açık konumdaki elektrikli aletleri prize takmak kazalara yol açacaktır.
- d) **Elektrikli aleti açık konuma getirmeden önce varsa ayar anahtarını veya ayarlı penseyi çıkarın. Elektrikli aletin dönen bir parçasına bağlı kalan bir ayarlı pense veya anahtar kişisel yaralanmaya yol açabilir.**
- e) **Yetişemeyeceğiniz noktalara uzanmayın. Her zaman için uygun ayak basacak yer bulun ve dengenizi sağlayın.** Böylece beklenmeyen durumlarda elektrikli alet daha iyi kontrol edilebilecektir.
- f) **Uygun giysiler giyin. Bol giysiler veya takı kullanmayın. Saçınız, giysileriniz ve eldivenlerinizi hareketli parçalardan uzak tutun.** Bol giysiler, takılar veya uzun saç hareketli parçalara takılabilir.
- g) **Toz çekme ve toplama araç-gereçlerinin bağlanması için cihazlar verilmesi halinde, bunların uygun biçimde bağlanması ve kullanılmasını sağlayın.** Toz toplama kullanımı tozla ilgili tehlikeleri azaltabilir.
- 4) ELEKTRİKLİ ALETİN KULLANIMI VE BAKIMI**
- a) **Elektrikli aleti zorlamayın. Uygulamanız için doğru elektrikli aleti kullanın.** Doğru elektrikli alet, tasarlandığı hızda işi daha iyi ve daha güvenli yapacaktır.
- b) **Açma/kapama anahtarı çalışmazsa elektrikli aleti kullanmayın.** Anahtar ile kontrol edilemeyen herhangi bir elektrikli alet tehlikelidir ve tamir edilmelidir.
- c) **Herhangi bir ayarlama yapmadan, aksesuarları değiştirmeden veya elektrikli aletleri saklamadan önce fişi güç kaynağından çekin ve/veya pilleri çıkarın.** Bu türlü koruyucu güvenlik önlemleri elektrikli aletin yanlışlıkla çalışması riskini azaltır.
- d) **Boştaki elektrikli aletleri çocukların erişemeyeceği yerlerde muhafaza edin ve elektrikli aleti veya bu talimatları bilmeyen kişilerin elektrikli aleti kullanmasına izin vermeyin.** Elektrikli aletler eğitimsiz kullanıcıların elinde çok tehlikelidir.
- e) **Elektrikli aletlerin bakımını yapın. Hareketli parçaların hizalanmasını veya bağlantılarını, parçaların kırık olup olmadığını ve elektrikli aletlerin çalışmasını etkileyebilecek başka koşulları kontrol edin. Hasarlı ise, kullanmadan önce elektrikli aletin tamirini yaptırın.** Kazaların pek çoğu, bakımı yapılmayan elektrikli aletlerden kaynaklanmaktadır.
- f) **Kesme aletlerini keskin ve temiz tutun. Bakımı gerektiği şekilde yapılmış keskin uçlu kesme aletlerinin rahatsızlık yaratma olasılığı daha az, kontrolü daha kolaydır.**
- g) **Elektrikli el aletini, aksesuarları ve uçları vb. çalışma şartlarını ve gerçekleştirilecek işi göz önüne alarak bu talimatlara göre kullanın.** Elektrikli aletin amacı dışındaki işlemlerde kullanılması tehlikeli durumlara yol açabilir.
- 5) SERVİS**
- a) **Elektrikli aletinizin eğitimli bir tamir görevlisi tarafından sadece aynı yedek parçalar kullanılarak tamir edilmesini sağlayın.** Bu şekilde elektrikli aletin güvenliği sağlanmış olacaktır.

Frezeler için İlave Güvenlik Kuralları

- **Kesici takımları kendi kablosuna temas edebileceğinden elektrikli aleti yalıtımlı tutma yüzeylerinden tutun.** Üzerinden "akım" geçen bir kablunun kesilmesi, akım elektrikli aletin iletken metal parçaları üzerinden operatöre iletilerek elektrik çarpmasına yol açabilir.

- **Kesilecek parçayı sağlam bir yere sabitlemek için işkence veya başka araçlar kullanın.** Parçanın elinizle veya vücudunuzu kullanarak tutulması güvenilmezdir ve kontrol kaybına neden olabilir.

Kesici Takımları için İlave Güvenlik Kuralları

- Daima aletinizdeki freze bıçağı yuvasına uygun sap çapı 6–8 mm arasında olan düz freze, kanal freze, profil freze, yarma freze ya da oluklu bıçaklar kullanın.
- Daima devri dakikada en az 30.000 olan ve etiketinde belirtilen uygun kesici takımları kullanın.



UYARI: Çapı, teknik veriler kısmında belirtilen maksimum çapı aşan kesici takımlarını asla kullanmayın.

- Düz freze, kanal freze, profil freze için maksimum sap çapı 8 mm, maksimum çap 36 mm, maksimum kesme derinliği 10 mm **OLMALIDIR**.
- Yarma frezeleri için maksimum sap çapı 8 mm ve maksimum çap 25 mm **OLMALIDIR**.
- Oluklu bıçaklar için maksimum sap çapı 8 mm, maksimum çap 40 mm ve maksimum kesme genişliği 4 mm **OLMALIDIR**.

Kalan Riskler

İlgili güvenlik kurallarının uygulanmasına ve güvenlik donanımlarının kullanılmasına rağmen kalıcı bazı risklerin önüne geçilememektedir.

Bunlar arasında:

- İşitme kaybı.
- Uçan parçacıklardan kaynaklanan yaralanma tehlikesi.
- Çalışma sırasında ısınan aksesuarlardan kaynaklanan yanık tehlikesi.
- Uzun süreli kullanımdan kaynaklanan yaralanma tehlikesi.

Alet Üzerindeki Etiketler

Alet üzerinde aşağıdaki semboller gösterilir:



Kullanmadan önce kullanım kılavuzunu okuyun.

TARİH KODU KONUMU (ŞEKİL [FIGURE] 1)

İmalat yılını da içeren Tarih Kodu (ff) gövdeye basılıdır.

Örnek:

2010 XX XX

İmalat Yılı

Paket İçeriği

Paket içeriğinde şunlar bulunmaktadır:

- 1 Freze
- 1 İnce ayarlı ve kılavuz çubuklu paralellik mesnedi
- 1 Freze bıçağı yuvası 8 mm
- 1 Freze bıçağı yuvası 12 mm (1/2") (DW622)
- 1 Kılavuz burcu 24 mm
- 1 Anahtar, 17 numara (DW621)
- 1 Anahtar, 22 numara (DW622)
- 1 Toz çıkarma tapası
- 1 Kullanım kılavuzu
- 1 Talimat kılavuzu
- Alet, parçalar ve aksesuarlarda nakliye sırasında hasar oluşup oluşmadığını kontrol edin.
- Çalıştırmadan önce bu kılavuzu iyice okuyup anlamak için gerekli zamanı ayırın.

Açıklama (Şekil 1)



UYARI: Hiçbir zaman elektrikli aleti veya herhangi bir parçasını değiştirmeyin. Hasarla veya yaralanmayla sonuçlanabilir.

- a. Kilitleme/açma düğmesi
- b. Mil kilidi
- c. Bıçak yuvası somunu
- d. Paralellik mesnedi sabitleme civatası
- e. Paralellik mesnedi kılavuz çubukları
- f. Paralellik mesnedindeki tuz çıkarma çıkışı
- g. Paralellik mesnedi ince ayar düğmesi
- h. Paralellik mesnedi
- i. Sabitleme civatası
- j. Freze tablası
- k. Parmak siperi
- l. Torna derinlik ayarı
- m. Derinlik ayarı

TÜRKÇE

- n. Derinlik ayarı sabitleme cıvatası
- o. Dalma sınırlama düğmesi
- p. Derinlik ayarı için hızlı ayarlama düğmesi
- q. Derinlik ayarı için ince ayarlama düğmesi
- r. Toz çıkarma adaptörü
- s. Hız kontrol kadranı (DW621)
- t. Uç kilidi

KULLANIM ALANI

DEWALT DW621/DW622 yönlendiriciniz, ahşap, ahşap ürünleri ve plastik ağır hizmet yönlendirmeleri için tasarlanmıştır.

Islak koşullarda veya yanıcı sıvı ya da gazların mevcut olduğu ortamlarda **KULLANMAYIN**.

Bu frezeler profesyonel elektrikli aletlerdir.

Çocukların alete ellemesine **İZİN VERMEYİN**. Bu alet deneyimsiz kullanıcılar tarafından kullanılırken nezaret edilmelidir.

Elektrik emniyeti

Elektrik motoru sadece tek bir voltaj için tasarlanmıştır. Her zaman güç kaynağının, etiket plakasındaki voltajla aynı olup olmadığını kontrol edin.



DEWALT aletiniz EN 60745 standardına uygun olarak çift yalıtımlıdır; bu nedenle, topraklama kablosuna gerek yoktur.

Güç kablosu hasarlıysa, DEWALT yetkili servisinden temin edilebilen özel olarak hazırlanmış bir kabloyla değiştirilmelidir.

Uzatma kablosu kullanılması

Uzatma kablosu kullanılması gerekiyorsa bu aletin giriş gücüne (teknik verilere bakın) uygun onaylı bir 3 damarlı uzatma kablosu kullanın. Minimum iletken ebadı 1.5 mm²; maksimum uzunluk 30 m'dir.

Bir kablo makarası kullanırken, her zaman kabloyu tamamen makaradan çıkarın.

MONTAJ VE AYARLAMALAR



UYARI: Yaralanma riskini azaltmak için aksesuarları takip çıkarmadan önce, ayarlarla oynamadan veya değiştirmeden önce ya da tamir yaparken aleti kapatın ve

makineyi güç kaynağından ayırın.
Tetik düğmesinin kapalı konumda olduğunu kontrol edin. Aletin yanlışlıkla çalıştırılması yaralanmaya neden olabilir.

Freze Bıçağını Takıp Çıkarma (şekil 2)

1. Mil kilidini (b) aşağı bastırıp basılı tutun.
2. Sağlanan anahtarı kullanarak bilezik somununu (c) bir kaç tur gevşetin ve kesiciyi (dd) yerleştirin.
3. Bıçak yuvası somununu sıkın ve mil kilidini bırakın.



UYARI: Bıçak yuvasında bıçak yokken bıçak yuvası somununu asla sıkmayın.

Bıçak Yuvası Düzeneginin Değiştirilmesi (şekil 3)

Yönlendiriciniz alete 8 (GB: 1/4") mm veya 12 mm (1/2") bilezik somunu takılı olarak sağlar. Kullanılan kesiciye uygun başka iki adet hassas bilezik de mevcuttur. Bilezik ve bilezik somunu ayırlamaz.

1. Bıçak yuvası somununu (c) tamamen gevşetin.
2. Bıçak yuvası düzenegini (u) çıkarın.
3. Yeni bir bıçak yuvası düzenegi takın ve bıçak yuvası somununu (c) sıkın.

Elektronik Hız Kontrol Kadranının Ayarlanması (şekil 1)

Her türlü ahşap, plastik ve alüminyum kesim işlemlerinde düzgün sonuçlar elde etmek için hız, elektronik hız kontrol kadranını (s) kullanarak dakikada 8.000 ile 24.000 devir arasında sonsuz derecede değiştirebilirsiniz.

Elektronik hız kontrol kadranını istenilen seviyeye ayarlayın.

Genel olarak büyük çaplı bıçaklar için küçük ayar, küçük çaplı bıçaklar için büyük ayar kullanın. Bununla birlikte doğru ayar tecrübe meselesidir.

- | | | |
|---|---|----------------|
| 1 | = | 8.000 dev/dak |
| 2 | = | 9.500 dev/dak |
| 3 | = | 11.500 dev/dak |

4	=	16.000 dev/dak
5	=	19.500 dev/dak
6	=	22.500 dev/dak
7	=	24.000 dev/dak

Kesme Derinliğinin Ayarlanması (Şekil 4)

Frezeniz, hem hızlı ayarlama düğmesi hem de ince ayarlama düğmesi için bir sıfırlama bileziği içeren yüksek hassasiyetli ayarlama sistemi ile donatılmıştır.

SIFIRLAMA BİLEZİĞİ İLE KADAMELİ OLARAK HIZLI AYARLAMA

1. Derinlik ayarı sabitleme civatasını (n) gevşetin.
2. Dalma sınırlama düğmesini (o) saatin aksi yönünde çevirerek açın.
3. Bıçak iş parçasına temas edene dek freze arabasını indirin.
4. Dalma sınırlama düğmesini (o) sıkın.
5. Bileziği (v) kullanarak hızlı ayarlama düğmesini (p) sıfıra ayarlayın. Derinlik ayarı (m) torna derinlik ayarına (l) temas etmelidir.
6. Hızlı ayarlama düğmesi (p) ve uygun kademeyi kullanarak kesim derinliğini ayarlayın. Ayarlı kesim derinliği oklarla (w) gösterilmiştir.
7. Derinlik ayarı sabitleme civatasını (n) sıkın.

TORNA DERINLIK AYARINI KULLANARAK ÜÇLÜ DERINLIK AYARI

Torna derinlik ayarı (l) üç farklı derinlik ayarlamak için kullanılabilir. Bu özellikle kademeli olarak yapılan derin kesimler için kullanışlıdır.

- Derinlik ayarı (m) ile torna derinlik ayarı (l) arasına bir derinlik şablonu yerleştirerek tam kesim derinliğini ayarlayın.
- Gerekirse üç vidanın hepsini ayarlayın.

İNCE AYARLAMA

Bir derinlik şablonu kullanırken ya da kesim derinliği yeniden ayarlama gerektiriyorsa ince ayarlama düğmesinin (q) kullanılması önerilir.

1. Kesim derinliği yukarıda anlatıldığı şekilde ayarlayın.

2. Bileziği (x) kullanarak ince ayarlama düğmesini sıfıra ayarlayın.
3. İnce ayarlama düğmesini (q) istenilen pozisyona döndürün: bir tur yaklaşık 1 mm'ye, 1 çizgi 0,1 mm'ye denk gelir.

Freze ile Derinlik Ayarı

BAŞ AŞAĞI MONTELI (ŞEKİL 4)

1. Derinlik ayarını (m) çıkarın ve opsiyonel olarak mevcut derinlik ayarı (DE6956) ile değiştirin.
2. Derinlik ayarının (m) dişli çubuğunu torna derinlik ayarına (l) bağlayın.
3. Derinlik ayarının (m) üzerindeki ayarlama düğmesini kullanarak kesim derinliğini ayarlayın.



UYARI: Frezeyi baş aşağı pozisyonda monte etmek için sabit alet üzerindeki ilgili montaj kılavuzuna başvurun.

Paralellik Mesnedinin Yerleştirilmesi (Şekil 1, 5)

1. Kılavuz çubuklarını (e) freze tablasına (j) takın.
2. Sabitleme civatalarını (i) sıkın.
3. Paralellik mesnedini (h) çubuklar üzerinde kaydırın.
4. Sabitleme civatalarını (d) geçici olarak sıkın.
5. Toz çıkarma adaptörünü (r) çıkarın ve alet ile birlikte verilen toz çıkarma tapasını (y) kullanarak çıkışı kapatın.

Paralellik Mesnedinin Ayarlanması (Şekil 6)

1. Malzeme üzerine bir kesim çizgisi çizin.
2. Bıçak iş parçasına temas edene dek freze arabasını indirin.
3. Dalma sınırlama düğmesini (o) sıkın.
4. Frezeyi kezim çizgisinin üzerine getirin.
5. Paralellik mesnedini (h) iş parçasına dayayın ve sabitleme civatalarını (d) sıkın.
6. İnce ayarlama düğmesini (g) kullanarak paralellik mesnedini (h) ayarlayın. Bıçağın dış kesme kenarı kesim çizgisine denk gelmelidir.
7. Uç kilidini (t) iyice sıkın.

Kılavuz Burcunun Takılması (şekil 7)

Şablonla birlikte kılavuz burçları belirli bir desen şeklinde kesmede önemli rol oynarlar.

- Şekilde gösterildiği gibi vidaları (aa) kullanarak kılavuz burcunu (z) freze tablasına (j) takın.



Toz Çekme Aparatının Bağlanması (şekil 1, 5)

Toz çekme aparatının hortumunu freze arabası sütunundaki toz çıkarma adaptörüne (r) veya paralellik mesnedindeki (f) toz çıkarma çıkışına bağlayın.

Çalıştırmadan önce

1. Bıçağın bıçak yuvasına düzgün takıldığını kontrol edin.
2. Elektronik hız kontrol kadranını kullanarak en uygun hızı seçin.
3. Kesim derinliğini ayarlayın.
4. Toz çekme aparatı bağlayın.
5. Açmadan önce dalma sınırlama düğmesinin daima kilitleti olduğundan emin olun.

KULLANMA

Kullanma Talimatları



UYARI: Güvenlik talimatlarına ve geçerli düzenlemelere her zaman uyun.



UYARI: Ciddi yaralanma riskini azaltmak için herhangi bir ayar yapmadan ya da parça veya aksesuarları söküp takmadan önce aleti kapatın ve güç kaynağından ayırın.



UYARI: Frezenizi daima şekil 8'de gösterildiği gibi gezdirin (dış uçlar/iç uçlar).

Uygun El Pozisyonu (şek. 11)



UYARI: Ciddi yaralanma riskini azaltmak için, **DAİMA** şekilde gösterilen uygun el pozisyonunu kullanın.



UYARI: Ciddi yaralanma riskini azaltmak için, ani tepki ihtimaline karşı aleti **DAİMA** sıkıca tutun.

Doğru el pozisyonu dalma sınırlayıcısının (o) birisinin üzerinde bir elin olmasını gerektirir.

Açma Kapama (şekil 9)

Kilitleme/açma düğmesi (a) kol üzerinde sağ tarafta bulunmaktadır. Freze normal olarak kapalı pozisyonuna sabitlenmiştir.

1. Açma: aleti açmak için düğmeye (bb) basın ve basılı tutun, ardından tetiği (cc) çekin.
2. Kesintisiz çalışma için düğmeye (bb) tekrar basın.
3. Kapatma: tetiği (cc) yeniden çekin.



UYARI: Kapatmadan önce dalma sınırlama düğmesini gevşetin ve freze arabasının park pozisyonunu almasını bekleyin.

Kılavuz Burçlarının Kullanılması (şekil 7)

1. Uç işkenceleri kullanarak şablonu iş parçasına sabitleyin.
2. Uygun bir kılavuz burcu (z) seçin ve takın.
3. Bıçağın çapını kılavuz burcunun dış çapından çıkarın ve 2'ye bölün. Çıkan sonuç şablon ile iş parçası arasındaki farktır.



UYARI: İş parçası yeterince kalın değilse bir parça ıskarta kerestenin üzerine yerleştirin.

Çıta ile Kılavuzlama

Kenar kılavuzu kullanılmadığı zaman iş parçası (her iki ucundan sarkan) boyunca sabitlenmiş bir çıta boyunca frezeyi kılavuzlamak da mümkündür.

Serbest Frezeleme

Frezeniz hiçbir kılavuz kullanmadan da örneğin tabela yazma veya yaratıcı işler için kullanılabilir.



UYARI: Sadece yüzeye yakın kesimler yapın! Çapı en fazla 8 mm olan bıçaklar kullanın.

Pilot Bıçaklarla Frezeleme (şekil 2)

Paralel kılavuz veya kılavuz burcunun uygun olmadığı durumlarda şekilli kenarları kesmek için pilot bıçakları (dd) kullanmak mümkündür.

Uygun aksesuarlar hakkında daha fazla bilgi için satıcınıza başvurun.

Bunlar arasında bıçak yuvaları (6–12 mm), baş aşağı pozisyonda kullanmak için derinlik ayarı, zıvana açmak için parmak geçme takımları, kavela geçme şablonları, kılavuz burçları (17–40 mm) ve çeşitli uzunluklarda kılavuz rayları.

BAKIM

DEWALT elektrikli aletinin uzun süre boyunca minimum bakımla çalışmak üzere tasarlanmıştır. Aletin uzun süre boyunca verimli bir şekilde çalışması, uygun bakımın ve düzenli temizliğin yapılmasına bağlıdır.



UYARI: Yaralanma riskini azaltmak için aksesuarları takip çıkarmadan önce, ayarlarla oynamadan veya değiştirmeden önce ya da tamir yaparken aleti kapatın ve makineyi güç kaynağından ayırın. Tetik düğmesinin kapalı konumda olduğunu kontrol edin. Aletin yanlışlıkla çalıştırılması yaralanmaya neden olabilir.

Toz Çıkarma Sütununun Temizlenmesi (şekil 10)

1. Toz çıkarma tapası veya adaptörünü çıkarın.
2. Freze tablasının (j) alt kısmında bulunan dört adet vidayı (ee) sökün.
3. Toz çıkarma sütununu temizleyin.
4. Parçaları ters sırayla birleştirin.



Yağlama

Bu elektrikli aletin ilave yağlanmasına gerek yoktur.



Temizleme



UYARI: Havalandırma deliklerinde ve etrafında toz toplanması halinde bu tozu ve kiri kuru hava kullanarak ana gövdeden uzaklaştırın. Bu işlemi gerçekleştirirken onaylı bir göz koruması ve onaylı toz maskesi takın.



UYARI: Aletin metalik olmayan parçalarını temizlemek için asla çözücü veya başka sert kimyasal kullanmayın. Bu kimyasallar bu parçalarda kullanılan malzemeleri güçsüzleştirir. Yalnızca su ve yumuşak sabunla nemlendirilmiş bir bez kullanın. Aletin içine herhangi bir sıvının girmesine izin vermeyin; aletin herhangi bir parçasını bir sıvı içine daldırmayın.

Opsiyonel aksesuarlar



UYARI: DEWALT tarafından verilenlerin dışındaki aksesuarlar bu ürün üzerinde test edilmediğinden, söz konusu aksesuarların bu aletle birlikte kullanılması tehlikeli olabilir. Yaralanma riskini azaltmak için, bu aletle birlikte sadece DEWALT tarafından tavsiye edilen aksesuarlar kullanılmalıdır.

Uygun aksesuarlarla ilgili daha fazla bilgi almak için satıcınızla görüşün.

Çevrenin korunması



Ayrı toplama. Bu ürün normal evsel atıklarla birlikte imha edilmemelidir.

Herhangi bir zamanda DEWALT ürününüzü değiştirmek isterseniz ya da artık işinize yaramıyorsa, normal evsel atıklarla birlikte atmayın. Bu ürünü ayrı toplama için ayırın.



Kullanılmış ürünlerin ayrı toplanması ve paketlenmesi malzemelerin geri kazanım yoluyla tekrar kullanılmasını sağlamaktadır. Geri kazanılan malzemelerin tekrar kullanılması çevre kirliliğinin önlenmesine yardımcı olur ve ham madde talebini azaltır.

TÜRKÇE

Yerel düzenlemeler kapsamında elektrikli ürünlerin evsel atıklardan ayrı olarak belediyenin atık sahalarında toplanması veya yeni bir ürün aldığınızda satıcı tarafından geri alınması öngörülebilir.

DEWALT, kullanma süreleri sona eren DEWALT ürünlerinin toplanması ve geri kazanımı için bir imkan sunmaktadır. Bu hizmetten yararlanmak için, lütfen ürününüzü bizim adımıza toplama işlemi yapan bir yetkili servise götürün.

Bu kılavuzda belirtilen adresteki yerel DEWALT ofisi ile irtibata geçerek size en yakın yetkili servisin yerini öğrenebilirsiniz. Alternatif olarak, yetkili DEWALT tamir acentelerinin listesi ve satış sonrası servis ve bağlantıların tam ayrıntıları İnternette www.2helpU.com adresinde mevcuttur.

GARANTİ

DEWALT ürünlerinin kalitesinden emindir ve bu yüzden profesyonel kullanıcılar için kanunlarda belirtilen taleplerin üstünde bir garanti sunmaktadır. Bu garanti metni bir ilave niteliğinde olup profesyonel bir kullanıcı olarak sahip olduğunuz sözleşmeden doğan haklara veya profesyonel olmayan, özel bir kullanıcı olarak sahip olduğunuz yasal haklara hiçbir şekilde zarar vermez. İşbu garanti Avrupa Birliği'ne üye ülkeler ile Avrupa Serbest Ticaret Bölgesi sınırları dahilinde geçerlidir.

• 30 GÜNLÜK RİKSİZ MÜŞTERİ MEMNUNİYETİ GARANTİSİ •

Satın almış olduğunuz DEWALT ürünü, satın alma tarihinden itibaren 30 gün içerisinde, ilk denemenizde, performansı sizi tam olarak tatmin etmediyse, yetkili servise götürülüp; DEWALT Merkez Servis onayı ile değiştirilebilir veya gerekirse tamir edilir. Bu haktan yararlanmak için:

Ürünün satın alındığı şekliyle, orijinal tüm parçaları ile birlikte satın alındığı yere teslimi;

- Fatura ve garanti kartının ibrazı;
- Uygulamanın satın alma tarihi itibarıyla ilk 30 gün içerisinde gerçekleşmesi;
- Ürün performansının ilk uygulamadan sonra memnuniyetsizlik yaratması gerekmektedir.

Aksesuarlar ve garanti koşulları haricinde yedek parçalar dahil değildir.

• ÜCRETSİZ BİR YILLIK SERVİS KONTRATI •

Yasal garanti süresi dahilinde tüm DEWALT ürünleri satın alma tarihinden itibaren bir yıl süreyle ücretsiz servis desteğine sahiptir. Sadece bir defaya mahsus olmak üzere ürününüz DEWALT Yetkili Servisinde işçilik bedeli alınmadan tamir edilir veya bakımı yapılır. Fatura ve garanti kartı ibrazı gerekmektedir.

Aksesuarlar ve garanti koşulları haricinde yedek parçalar dahil değildir.

• BİR YIL TAM GARANTİ •

Sahip olduğunuz DEWALT ürünü satın alma tarihinden itibaren 12 ay içinde hatalı

malzeme veya işçilik nedeniyle bozulursa, DEWALT aşağıdaki şartlara uyulması koşuluyla ücretsiz olarak tüm kusurlu parçaların yenilenmesini veya -kendi inisiyatifine bağlı olarak- satın alınan ürünün değiştirilmesini garanti eder:

- Ürün hatalı kullanılmamıştır;
- Ürün yıpranmamış, hırpalanmamış ve aşınmamıştır;
- Yetkili olmayan kişilerce tamire çalışılmamıştır;
- Satın alma belgesi (fatura) ibraz edilmiştir.
- Ürün, tüm orijinal parçaları ile birlikte iade edilmiştir.

Şikayet veya talepleriniz için satıcınıza, DEWALT kataloğunda yer alan size en yakın yetkili DEWALT servisine veya bu kullanma kılavuzunda belirtilen adresten DEWALT ofisine başvurun. Yetkili DEWALT servislerinin listesi ve satış sonrası hizmetlerimizle ilgili tüm bilgiler İnternette www.2helpU.com adresinde mevcuttur.

Sanayi ve Ticaret Bakanlığı tebliğince kullanım ömrü 10 yıldır.

**Türkiye Distribütörü
KALE HIRDAVAT VE MAKİNA A.Ş.
Defterdar Mah. Savaklar Cad. No. 15 34050
Edirnekapı Eyüp İstanbul**

ΜΗΧΑΝΗΜΑ ΧΑΡΑΞΗΣ DW621, DW622

Συγχαρητήρια!

Επιλέξατε ένα εργαλείο DEWALT. Η πολύχρονη εμπειρία, η σχολαστική ανάπτυξη προϊόντων και η καινοτομία, έκαναν τη DEWALT έναν από τους πλέον αξιόπιστους συνεργάτες στον τομέα των επαγγελματικών ηλεκτρικών εργαλείων.

Τεχνικά δεδομένα

		DW621	DW622
Τάση	V	220-240	220-240
Τύπος		3	3
Ισχύς εισόδου	W	1.100	1.400
Ισχύς εξόδου	W	620	620
Ταχύτητα χωρίς φορτίο	min ⁻¹	8.000 – 24.000 απείρωσ μεταβλητή	
Φορέας μηχανής χάραξης		2 στήλες	2 στήλες
Διαδρομή φορέα μηχανής χάραξης	mm	55	55
Αναστολέας βάθους περιστροφέα		3 βημάτων, με διαβάθμιση και λεπτομερή ρύθμιση	
Μέγεθος δακτυλίου στερέωσης	mm	8	12
Διάμετρος εργαλείων κοπής, μέγ.	mm	36	36
Βάρος	kg	3,1	3,1
L _{PA} (ηχητική πίεση)	dB(A)	86	86
K _{PA} (αβεβαιότητα ηχητικής πίεσης)	dB(A)	3	3
L _{WA} (ηχητική ισχύς)	dB(A)	95	95
K _{WA} (αβεβαιότητα ηχητικής ισχύος)	dB(A)	3	3
Συνολικές τιμές κραδασμών (διανυσματικό άθροισμα στους τρεις άξονες), καθορισμένες σύμφωνα με το πρότυπο EN 60745:			
Τιμή εκπομπής κραδασμών a _h			
a _h =	m/s ²	3,3	3,3
Αβεβαιότητα K =	m/s ²	1,5	1,5

Το επίπεδο εκπομπής κραδασμών που παρέχεται στο παρόν φυλλάδιο πληροφοριών έχει μετρηθεί σύμφωνα με τυποποιημένο τεστ του προτύπου EN 60745 και μπορεί να χρησιμοποιηθεί για τη σύγκριση ενός εργαλείου με ένα άλλο. Μπορεί να χρησιμοποιηθεί για προκαταρκτική αξιολόγηση έκθεσης.



ΠΡΟΕΙΔΟΠΟΙΗΣΗ: Το δηλωθέν επίπεδο εκπομπής κραδασμών αντιπροσωπεύει τις κύριες εφαρμογές του εργαλείου. Ωστόσο, εάν το εργαλείο χρησιμοποιείται σε διαφορετικές εφαρμογές, με διαφορετικά παρελκόμενα ή δεν έχει συντηρηθεί κατάλληλα, η εκπομπή κραδασμών μπορεί να διαφέρει. Αυτό μπορεί να μειώσει σημαντικά το επίπεδο έκθεσης κατά τη διάρκεια ολόκληρης της εργασίας.

Η αξιολόγηση του επιπέδου έκθεσης σε κραδασμούς θα πρέπει επίσης να λαμβάνει υπόψη τις φορές που το εργαλείο κλείνει ή όταν λειτουργεί αλλά δεν ολοκληρώνει την εργασία. Αυτό μπορεί να μειώσει σημαντικά το επίπεδο έκθεσης κατά τη διάρκεια ολόκληρης της εργασίας.

Προσδιορίστε πρόσθετα μέτρα ασφαλείας για την προστασία του χειριστή από τις επιδράσεις των κραδασμών, όπως: συντήρηση του εργαλείου και των παρελκομένων, διατήρηση των χεριών σε θερμή κατάσταση, οργάνωση των προτύπων εργασίας.

Ασφάλειες:

Ευρώπη για εργαλεία 230 V
ένταση 10 Ampere

Ορισμοί: Οδηγίες ασφαλείας

Οι παρακάτω ορισμοί περιγράφουν το επίπεδο σοβαρότητας για κάθε λέξη ένδειξης. Παρακαλούμε διαβάστε το εγχειρίδιο και προσέξτε αυτά τα σύμβολα.



ΚΙΝΔΥΝΟΣ: Καθορίζει μια επικείμενη επικίνδυνη κατάσταση η οποία, εάν δεν αποφευχθεί, θα οδηγήσει σε θάνατο ή σοβαρό τραυματισμό.



ΠΡΟΕΙΔΟΠΟΙΗΣΗ: Καθορίζει μια ενδεχομένως επικίνδυνη κατάσταση η οποία, εάν δεν αποφευχθεί, θα μπορούσε να οδηγήσει σε θάνατο ή σοβαρό τραυματισμό.



ΠΡΟΣΟΧΗ: Καθορίζει μια ενδεχομένως επικίνδυνη κατάσταση η οποία, εάν δεν αποφευχθεί, ενδέχεται να προκαλέσει ελαφρό ή μέσης σοβαρότητας τραυματισμό.

ΣΗΜΕΙΩΣΗ: Υποδεικνύει μια πρακτική που δεν έχει σχέση με προσωπικό τραυματισμό και η οποία, εάν δεν αποφευχθεί, ενδέχεται να προκαλέσει υλική ζημιά.



Υποδηλώνει κίνδυνο ηλεκτροπληξίας.

Υποδηλώνει κίνδυνο φωτιάς.

Δήλωση Συμμόρφωσης - Ε.Κ. ΟΔΗΓΙΑ ΠΕΡΙ ΜΗΧΑΝΙΚΟΥ ΕΞΟΠΛΙΣΜΟΥ



DW621, DW622

Η εταιρεία DEWALT δηλώνει ότι τα προϊόντα που περιγράφονται στην ενότητα «Τεχνικά δεδομένα» σχεδιάστηκαν σε συμμόρφωση με τα εξής πρότυπα και οδηγίες:

2006/42/ΕΚ, EN 60745-1, EN 60745-2-17.

Τα προϊόντα αυτά συμμορφώνονται επίσης με την οδηγία 2004/108/ΕΚ. Για περισσότερες πληροφορίες, παρακαλούμε επικοινωνήστε με την DEWALT στην παρακάτω διεύθυνση ή ανατρέξτε στο πίσω μέρος του εγχειριδίου.

Ο κάτωθι υπογράφων είναι υπεύθυνος για τη σύνταξη του τεχνικού φακέλου και πραγματοποιεί την παρούσα δήλωση εκ μέρους της εταιρείας DEWALT.

H. Grossmann

Horst Grossmann
Αντιπρόεδρος του τμήματος Μηχανικής και Ανάπτυξης προϊόντων
DEWALT, Richard-Klinger-Straße 11,
D-65510, Idstein, Γερμανία

31.12.2009



ΠΡΟΕΙΔΟΠΟΙΗΣΗ: Για μείωση του κινδύνου τραυματισμού, διαβάστε το εγχειρίδιο οδηγιών.

Γενικές προειδοποιήσεις ασφαλείας ηλεκτρικού εργαλείου



ΠΡΟΕΙΔΟΠΟΙΗΣΗ! Διαβάστε όλες τις προειδοποιήσεις ασφαλείας και όλες τις οδηγίες. Εάν δεν τηρηθούν οι προειδοποιήσεις και οδηγίες, αυτό μπορεί να έχει ως αποτέλεσμα ηλεκτροπληξία, φωτιά ή/και σοβαρό τραυματισμό.

ΦΥΛΑΞΤΕ ΟΛΕΣ ΤΙΣ ΠΡΟΕΙΔΟΠΟΙΗΣΕΙΣ ΚΑΙ ΟΔΗΓΙΕΣ ΓΙΑ ΜΕΛΛΟΝΤΙΚΗ ΑΝΑΦΟΡΑ

Ο όρος “ηλεκτρικό εργαλείο” σε όλες τις προειδοποιήσεις, αναφέρεται σε εργαλείο ηλεκτροδοτούμενο (με καλώδιο) από την κύρια παροχή ηλεκτροδότησης, ή σε εργαλείο με ασύρματη δυνατότητα λειτουργίας (με μπαταρία).

1) ΑΣΦΑΛΕΙΑ ΧΩΡΟΥ ΕΡΓΑΣΙΑΣ

- Διατηρείτε το χώρο εργασίας καθαρό και καλά φωτισμένο.** Οι μη τακτοποιημένοι ή σκοτεινοί χώροι, αποτελούν αιτίες ατυχημάτων.
- Μη λειτουργείτε ηλεκτρικά εργαλεία σε χώρους με εκρηκτική ατμόσφαιρα, όπως παρουσία εύφλεκτων υγρών, αερίων, ή σκόνης.** Τα ηλεκτρικά εργαλεία παράγουν σπινθήρες που μπορεί να προκαλέσουν ανάφλεξη της εν λόγω σκόνης ή ατμών.
- Απομακρύνετε τα παιδιά και άλλα περαστικά άτομα κατά τη χρήση ενός ηλεκτρικού εργαλείου.** Τυχόν παράγοντες που αποσπούν την προσοχή σας, μπορεί να προκαλέσουν απώλεια ελέγχου.

2) ΗΛΕΚΤΡΙΚΗ ΑΣΦΑΛΕΙΑ

- Τα βύσματα των ηλεκτρικών εργαλείων πρέπει να ταιριάζουν με τις πρίζες. Μην τροποποιείτε ποτέ το βύσμα ηλεκτροδότησης με οποιονδήποτε τρόπο. Μη χρησιμοποιείτε οποιαδήποτε βύσματα προσαρμογέα με γειωμένα (με γείωση εδάφους) ηλεκτρικά εργαλεία.** Τα μη τροποποιημένα βύσματα και οι ταιριαστές πρίζες μειώνουν τον κίνδυνο ηλεκτροπληξίας.
- Αποφύγετε την επαφή του σώματός σας με γειωμένες επιφάνειες όπως σωλήνες,**

καλοριφέρ, εστίες κουζινών και ψυγεία.
Ο κίνδυνος ηλεκτροπληξίας αυξάνεται όταν το σώμα σας είναι γειωμένο.

- γ) **Μην εκθέτετε τα ηλεκτρικά εργαλεία στη βροχή ή σε συνθήκες υγρής ατμόσφαιρας.** Η είσοδος νερού σε ηλεκτρικό εργαλείο αυξάνει τον κίνδυνο ηλεκτροπληξίας.
- δ) **Μην κακομεταχειρίζεστε το καλώδιο. Μη χρησιμοποιείτε ποτέ το καλώδιο για τη μεταφορά, τράβηγμα, ή αποσύνδεση του ηλεκτρικού εργαλείου. Διατηρείτε το μακριά από θερμότητα, ελαιώδεις ουσίες, αιχμηρά αντικείμενα ή γωνίες, ή μετακινούμενα εξαρτήματα.** Καλώδια που έχουν υποστεί ζημιά ή που είναι "μπερδεμένα", αυξάνουν τον κίνδυνο ηλεκτροπληξίας.
- ε) **Όταν χρησιμοποιείτε ένα ηλεκτρικό εργαλείο σε εξωτερικό χώρο, χρησιμοποιείτε καλώδιο επέκτασης κατάλληλο για χρήση σε εξωτερικό χώρο.** Η χρήση καλωδίου κατάλληλου για εξωτερική χρήση μειώνει τον κίνδυνο ηλεκτροπληξίας.
- στ) **Εάν είναι αναπόφευκτη η λειτουργία ηλεκτρικού εργαλείου σε χώρο με υψηλή υγρασία, χρησιμοποιήστε παροχή ηλεκτροδότησης με ασφάλεια διαρροής ηλεκτρικού ρεύματος (RCD).** Η χρήση της RCD μειώνει τον κίνδυνο ηλεκτροπληξίας.

3) ΠΡΟΣΩΠΙΚΗ ΑΣΦΑΛΕΙΑ

- α) **Παραμείνετε σε εγρήγορση, προσέχετε τι κάνετε και χρησιμοποιείτε την κοινή λογική κατά τη χρήση ενός ηλεκτρικού εργαλείου. Μη χρησιμοποιείτε οποιοδήποτε ηλεκτρικό εργαλείο εάν είστε κουρασμένος (-η), ή υπό την επήρεια ναρκωτικών, αλκοόλ, ή φαρμάκων.** Μια τυχόν στιγμή απόσπασης της προσοχής σας καθώς χειρίζεστε ηλεκτρικά εργαλεία, μπορεί να επιφέρει σοβαρό προσωπικό τραυματισμό.
- β) **Χρησιμοποιήστε προσωπικό προστατευτικό εξοπλισμό. Φοράτε πάντα προστατευτικά γυαλιά. Η χρήση προστατευτικού εξοπλισμού όπως αναπνευστικής μάσκας, αντιολισθητικών υποδημάτων, κράνους, ή προστατευτικών ακουστικών για τις κατάλληλες συνθήκες, θα μειώσει τους προσωπικούς τραυματισμούς.**
- γ) **Αποτρέψτε τυχόν ακούσια εκκίνηση του εργαλείου. Εξασφαλίστε ότι ο διακόπτης είναι κλειστός (θέση off) πριν συνδέσετε**

το εργαλείο στην πρίζα ή/και στο πακέτο μπαταρίας καθώς και πριν σηκώσετε ή μεταφέρετε το εργαλείο. Η μεταφορά ηλεκτρικών εργαλείων με το δάκτυλό σας στο διακόπτη, ή η σύνδεση στην πρίζα εργαλείων με ανοικτό (θέση on) διακόπτη, αποτελούν αιτίες ατυχημάτων.

- δ) **Αφαιρέστε οποιοδήποτε κλειδί ή ρυθμιστικό κλειδί πριν ενεργοποιήσετε το ηλεκτρικό εργαλείο.** Ένα κλειδί ή ρυθμιστικό κλειδί που έχει αφεθεί προσαρτημένο σε κινητό τμήμα του ηλεκτρικού εργαλείου, μπορεί να προκαλέσει προσωπικό τραυματισμό.
- ε) **Μην προσπαθήσετε να φτάσετε απομακρυσμένα σημεία. Διατηρείτε συνεχώς σταθερό πάτημα και ισορροπία.** Αυτό σας δίνει τη δυνατότητα καλύτερου ελέγχου του ηλεκτρικού εργαλείου σε απροσδόκητες καταστάσεις.
- στ) **Φοράτε τον κατάλληλο ρουχισμό. Μη φοράτε χαλαρά ρούχα ή κοσμήματα. Διατηρείτε τα μαλλιά σας, τα ρούχα και τα γάντια μακριά από κινούμενα εξαρτήματα.** Τα χαλαρά ρούχα, τα κοσμήματα ή τα μακριά μαλλιά μπορεί να εμπλακούν στα κινούμενα εξαρτήματα.
- ζ) **Εάν διατίθενται συσκευές για τη σύνδεση εκβολής σκόνης και εγκαταστάσεων συλλογής, βεβαιωθείτε ότι έχουν συνδεθεί σωστά και χρησιμοποιούνται κατάλληλα.** Η χρήση συσκευής συλλογής σκόνης μπορεί να μειώσει τους σχετιζόμενους με σκόνη κινδύνους.

4) ΧΡΗΣΗ ΚΑΙ ΦΡΟΝΤΙΔΑ ΤΟΥ ΗΛΕΚΤΡΙΚΟΥ ΕΡΓΑΛΕΙΟΥ

- α) **Μην χρησιμοποιείτε με υπερβολική δύναμη το ηλεκτρικό εργαλείο. Χρησιμοποιήστε το κατάλληλο εργαλείο για την εφαρμογή σας.** Το σωστά επιλεγμένο ηλεκτρικό εργαλείο θα εκτελέσει καλύτερα και ασφαλέστερα το έργο του όταν χρησιμοποιηθεί με το ρυθμό για τον οποίο προορίζεται.
- β) **Μην χρησιμοποιείτε το ηλεκτρικό εργαλείο εάν ο διακόπτης (on-off) δεν λειτουργεί.** Οποιοδήποτε εργαλείο δεν μπορεί να ελεγχθεί μέσω του διακόπτη του, είναι επικίνδυνο και πρέπει να επισκευαστεί.
- γ) **Αποσυνδέστε το βύσμα από την πρίζα ή και το πακέτο μπαταρίας από το ηλεκτρικό εργαλείο πριν κάνετε οποιοδήποτε ρυθμίσεις, αλλαγές**

παρελκομένων, ή πριν αποθηκεύσετε οποιοδήποτε ηλεκτρικό εργαλείο. Αυτού του είδους τα μέτρα ασφαλείας μειώνουν τον κίνδυνο απροσδόκητης λειτουργίας του ηλεκτρικού εργαλείου.

- δ) Αποθηκεύστε όποιο ηλεκτρικό εργαλείο δεν χρησιμοποιείτε μακριά από μέρη όπου μπορούν να το φτάσουν παιδιά και μην επιτρέψετε τη χρήση του ηλεκτρικού εργαλείου σε άτομα που δεν είναι εξοικειωμένα με αυτό ή με τις οδηγίες χρήσης του. Τα ηλεκτρικά εργαλεία είναι επικίνδυνα όταν χρησιμοποιούνται από μη εκπαιδευμένους χειριστές.
- ε) Συντήρηση ηλεκτρικών εργαλείων. Ελέγξτε για τυχόν εσφαλμένη ευθυγράμμιση ή στρέβλωση κινούμενων εξαρτημάτων, για τυχόν θραύση εξαρτημάτων και για οποιοσδήποτε άλλες καταστάσεις που μπορεί να επηρεάσουν τη λειτουργία του ηλεκτρικού εργαλείου. Εάν το ηλεκτρικό εργαλείο έχει υποστεί ζημιά, φροντίστε για την επισκευή του πριν το χρησιμοποιήσετε. Πολλά ατυχήματα έχουν προκληθεί από ηλεκτρικά εργαλεία που δεν έχουν συντηρηθεί κατάλληλα.
- στ) Διατηρείτε τα εργαλεία κοπής αιχμηρά και καθαρά. Τα κατάλληλα συντηρημένα εργαλεία κοπής με αιχμηρά άκρα κοπής έχουν μικρότερες πιθανότητες λυγίσματος κατά τη λειτουργία και ελέγχονται ευκολότερα.
- ζ) Χρησιμοποιήστε το ηλεκτρικό εργαλείο, τα παρελκόμενα και τις μύτες του κλπ σύμφωνα με τις παρούσες οδηγίες, λαμβάνοντας υπόψη τις συνθήκες εργασίας και την εργασία που πρόκειται να πραγματοποιηθεί. Η χρήση ενός ηλεκτρικού εργαλείου για εργασίες διαφορετικές απ' αυτές για τις οποίες προορίζεται, μπορεί να δημιουργήσει επικίνδυνη κατάσταση.

5) ΣΥΝΤΗΡΗΣΗ (ΣΕΡΒΙΣ)

- α) Φροντίστε όπως η συντήρηση του ηλεκτρικού εργαλείου πραγματοποιείται από πιστοποιημένο για επισκευές άτομο, με τη χρήση των ταυτόσημων μόνο ανταλλακτικών. Αυτό θα εξασφαλίσει τη διατήρηση της ασφαλείας του ηλεκτρικού εργαλείου.

Επιπρόσθετοι κανόνες ασφαλείας για μηχανές χάραξης

- Να κρατάτε το ηλεκτρικό εργαλείο από τις μονωμένες επιφάνειες κρατήματος επειδή το εργαλείο κοπής ενδέχεται να έρθει σε επαφή με το δικό του καλώδιο. Η κοπή ενός ηλεκτροφόρου σύρματος μπορεί να καταστήσει ηλεκτροφόρο και τα εκτεθειμένα μεταλλικά τμήματα του ηλεκτρικού εργαλείου, προκαλώντας ηλεκτροπληξία στο χειριστή.
- Χρησιμοποιήστε σφιγκτήρες ή άλλον πρακτικό τρόπο για τη στερέωση με ασφάλεια και την υποστήριξη του υπό κατεργασία αντικειμένου σε μια σταθερή πλατφόρμα. Το κράτημα του αντικειμένου με το χέρι ή η στερέωσή του στο σώμα σας δεν εγγυάται τη σταθερότητα και ενδέχεται να οδηγήσει σε απώλεια ελέγχου.

Επιπρόσθετοι κανόνες ασφαλείας για εργαλεία κοπής

- Χρησιμοποιείτε πάντοτε εργαλεία ίσιας κοπής, χαρακτηριστικά εργαλεία κοπής, εργαλεία κοπής προφίλ, εργαλεία πλάνισης με ώθηση ή αυλακωτά μαχαίρια με διάμετρο στελέχους της τάξης των 6–8 mm που αντιστοιχεί στο μέγεθος του δακτυλίου στερέωσης του εργαλείου σας.
- Χρησιμοποιείτε πάντοτε εργαλεία κοπής κατάλληλα για ελάχιστη ταχύτητα 30.000 min⁻¹, με αντίστοιχη σήμανση.



ΠΡΟΕΙΔΟΠΟΙΗΣΗ: Ποτέ μην χρησιμοποιείτε εργαλεία κοπής με διάμετρο που υπερβαίνει τη μέγιστη διάμετρο που υποδεικνύεται στα τεχνικά δεδομένα.

- Για εργαλεία ίσιας κοπής, χαρακτηριστικά εργαλεία κοπής, εργαλεία κοπής προφίλ, η μέγιστη διάμετρος του στελέχους **ΠΡΕΠΕΙ** να είναι 8 mm, η μέγιστη διάμετρος **ΠΡΕΠΕΙ** να είναι 36 mm και το μέγιστο βάθος κοπής **ΠΡΕΠΕΙ** να είναι 10 mm.
- Για εργαλεία πλάνισης με ώθηση, η μέγιστη διάμετρος του στελέχους **ΠΡΕΠΕΙ** να είναι 8 mm και η μέγιστη διάμετρος **ΠΡΕΠΕΙ** να είναι 25 mm.

ΕΛΛΗΝΙΚΑ

- Για αυλακωτά μαχαίρια, η μέγιστη διάμετρος του στελέχους **ΠΡΕΠΕΙ** να είναι 8 mm, η μέγιστη διάμετρος **ΠΡΕΠΕΙ** να είναι 40 mm και το μέγιστο βάθος κοπής **ΠΡΕΠΕΙ** να είναι 4 mm.

Άλλοι κίνδυνοι

Παρά τη συμμόρφωση προς τους σχετικούς κανονισμούς ασφαλείας και την εφαρμογή μηχανισμών ασφαλείας, δεν είναι δυνατή η αποφυγή ορισμένων κινδύνων. Αυτοί είναι οι εξής:

- Εξασθένηση της ακοής.
- Κίνδυνος προσωπικού τραυματισμού λόγω ιπτάμενων σωματιδίων.
- Κίνδυνος εγκαυμάτων λόγω του ότι τα εξαρτήματα θερμαίνονται κατά τη διάρκεια της λειτουργίας.
- Κίνδυνος προσωπικού τραυματισμού λόγω παρατεταμένης χρήσης.

Ενδείξεις επάνω στο εργαλείο

Επάνω στο εργαλείο εμφανίζονται τα παρακάτω εικονογράμματα:



Διαβάστε το εγχειρίδιο οδηγιών πριν από τη χρήση.

ΘΕΣΗ ΚΩΔΙΚΟΥ ΗΜΕΡΟΜΗΝΙΑΣ (ΕΙΚ. [FIGURE] 1)

Ο κωδικός ημερομηνίας (ff), ο οποίος περιλαμβάνει επίσης το έτος κατασκευής, είναι τυπωμένος επάνω στο περιβλήμα.

Παράδειγμα:

2010 XX XX

Έτος κατασκευής

Περιεχόμενα συσκευασίας

Στη συσκευασία περιέχεται:

- 1 Μηχανή χάραξης
- 1 Παράλληλος οδηγός με λεπτομερή ρύθμιση και ράβδους-οδηγούς
- 1 Δακτύλιος στερέωσης 8 mm
- 1 Δακτύλιος στερέωσης 12 mm (1/2") (DW622)
- 1 Οδηγός δακτύλιος 24 mm
- 1 Μηχανικό κλειδί αρ. 17 (DW621)
- 1 Μηχανικό κλειδί αρ. 22 (DW622)
- 1 Βύσμα εξαγωγής σκόνης

- 1 Εγχειρίδιο οδηγιών
- 1 σχεδιάγραμμα σε μεγέθυνση
- Ελέγξτε για τυχόν ζημιά σε εργαλεία, εξαρτήματα ή παρελκόμενα, που μπορεί να έχει συμβεί κατά τη μεταφορά.
- Αφιερώστε επαρκή χρόνο, για να διαβάσετε και να κατανοήσετε αυτό το εγχειρίδιο, προτού θέσετε το εργαλείο σε λειτουργία.

Περιγραφή (εικ. 1)



ΠΡΟΕΙΔΟΠΟΙΗΣΗ: Μην τροποποιείτε ποτέ το ηλεκτρικό εργαλείο ή οποιοδήποτε τμήμα του. Μπορεί να προκληθεί ζημιά ή προσωπικός τραυματισμός.

- a. Διακόπτης σύνδεσης/αποσύνδεσης
- b. Κλείδωμα άξονα
- c. Περικόχλιο δακτυλίου στερέωσης
- d. Μπουλόνι ασφάλισης παράλληλου οδηγού
- e. Ράβδοι-οδηγοί για τον παράλληλο οδηγό
- f. Υποδοχή εξαγωγής σκόνης στον παράλληλο οδηγό
- g. Προσαρμογέας λεπτομερούς ρύθμισης για τον παράλληλο οδηγό
- h. Παράλληλος οδηγός
- i. Μπουλόνι ασφάλισης
- j. Βάση μηχανής χάραξης
- k. Προστατευτικό δακτύλων
- l. Αναστολέας βάθους περιστροφέα
- m. Αναστολέας βάθους
- n. Μπουλόνι ασφάλισης αναστολέα βάθους
- o. Διάταξη περιορισμού διεύθυνσης
- p. Προσαρμογέας ταχείας ρύθμισης για τον αναστολέα βάθους
- q. Προσαρμογέας λεπτομερούς ρύθμισης για τον αναστολέα βάθους
- r. Προσαρμογέας εξαγωγής σκόνης
- s. Καντράν ελέγχου ταχύτητας (DW621)
- t. Τερματική ασφάλεια

ΠΡΟΟΡΙΖΟΜΕΝΗ ΧΡΗΣΗ

Το υψηλής απόδοσης ρούτερ σας DEWALT DW621/DW622 έχει σχεδιαστεί για επαγγελματικό φρεζάρισμα βαρέως τύπου σε ξύλο, προϊόντα ξύλου και πλαστικά.

ΜΗΝ τη χρησιμοποιείτε σε συνθήκες υγρασίας ή όταν υπάρχουν εύφλεκτα υγρά ή αέρια.

Οι μηχανές χάραξης είναι επαγγελματικά ηλεκτρικά εργαλεία.

ΜΗΝ αφήνετε τα παιδιά να έρχονται σε επαφή με το εργαλείο. Απαιτείται επίβλεψη όταν το εργαλείο αυτό χρησιμοποιείται από μη έμπειρους χειριστές.

Ηλεκτρική ασφάλεια

Ο ηλεκτρικός κινητήρας έχει σχεδιαστεί για λειτουργία μόνο σε μία τάση. Ελέγχετε πάντοτε εάν η τροφοδοσία ανταποκρίνεται στην τάση που αναγράφεται στην επιγραφή με τα δεδομένα.



Το εργαλείο της DEWALT διαθέτει διπλή μόνωση σύμφωνα με το πρότυπο EN 60745. Κατά συνέπεια, δεν απαιτείται καλώδιο γείωσης.

Εάν το καλώδιο τροφοδοσίας υποστεί βλάβη, πρέπει να αντικατασταθεί από ειδικά διαμορφωμένο καλώδιο που διατίθεται μέσω της υπηρεσίας εξυπηρέτησης της DEWALT.

Χρήση προέκτασης

Αν απαιτείται καλώδιο επέκτασης, χρησιμοποιήστε εγκεκριμένο καλώδιο επέκτασης 3 αγωγών κατάλληλο για την ισχύ αυτού του εργαλείου (βλ. τεχνικά δεδομένα). Το ελάχιστο μέγεθος του αγωγού είναι 1.5 mm², ενώ το μέγιστο μήκος είναι 30 m.

Όταν χρησιμοποιείτε καλώδιο σε ρολό, να ξετυλίγετε πάντοτε το καλώδιο εντελώς.

ΣΥΝΑΡΜΟΛΟΓΗΣΗ ΚΑΙ ΡΥΘΜΙΣΕΙΣ



ΠΡΟΕΙΔΟΠΟΙΗΣΗ: Για να ελαττώσετε τον κίνδυνο τραυματισμού, απενεργοποιείτε το σύστημα και αποσυνδέετε το μηχάνημα από την τροφοδοσία πριν από την τοποθέτηση ή αφαίρεση παρελκόμενων, πριν τη ρύθμιση ή την αλλαγή εξαρτημάτων και κατά την πραγματοποίηση επισκευών. Βεβαιωθείτε ότι ο διακόπτης ενεργοποίησης βρίσκεται στη θέση OFF (Απενεργοποίηση). Η τυχαία εκκίνηση μπορεί να προκαλέσει τραυματισμό.

Τοποθέτηση και αφαίρεση εργαλείου κοπής (εικ. 2)

1. Πιέστε και κρατήστε πατημένη την ασφάλεια άξονα (b).
2. Με το παρεχόμενο μηχανικό κλειδί, ξεσφίξτε το παξιμάδι (c) του κολάρου λίγες στροφές και τοποθετήστε ένα κοπτικό (dd).
3. Συσφίξτε το περικόχλιο του δακτυλίου στερέωσης και απασφαλίστε την ασφάλεια του άξονα.



ΠΡΟΕΙΔΟΠΟΙΗΣΗ: Ποτέ μη συσφίγγετε το περικόχλιο του δακτυλίου στερέωσης εάν δεν υπάρχει εργαλείο κοπής στο δακτύλιο στερέωσης.

Αντικατάσταση του συστήματος του δακτυλίου στερέωσης (εικ. 3)

Το ρούτερ σας είναι εξοπλισμένο με κολάρο 8 mm (Ην.Βασ.: 1/4") ή 12 mm (1/2") ήδη τοποθετημένο στο εργαλείο. Διατίθενται και άλλα δύο κολάρα ακριβείας που να ταιριάζουν με το χρησιμοποιούμενο κοπτικό. Το κολάρο και το παξιμάδι κολάρου δεν μπορούν να διαχωριστούν.

1. Χαλαρώστε εντελώς το περικόχλιο του δακτυλίου στερέωσης (c).
2. Αφαιρέστε το σύστημα του δακτυλίου στερέωσης (u).
3. Τοποθετήστε ένα νέο σύστημα και συσφίξτε το περικόχλιο του δακτυλίου στερέωσης (c).

Ρύθμιση του ηλεκτρονικού καντράν ελέγχου ταχύτητας (εικ. 1)

Το ταχύτητα μεταβάλλεται απείρως από 8.000 έως 24.000 min⁻¹ χρησιμοποιώντας το ηλεκτρονικό καντράν ελέγχου ταχύτητας (s) για ομοίμορφα αποτελέσματα κοπής σε κάθε είδος ξύλου, πλαστικού και αλουμινίου.

Περιστρέψτε το ηλεκτρονικό καντράν ελέγχου ταχύτητας στο απαιτούμενο επίπεδο.

Κατά γενικό κανόνα, χρησιμοποιείτε τη χαμηλή ρύθμιση για εργαλεία κοπής μεγάλης διαμέτρου και την υψηλή ρύθμιση για εργαλεία κοπής μικρής

ΕΛΛΗΝΙΚΑ

διαμέτρου. Ωστόσο, έχετε υπόψη ότι η σωστή ρύθμιση είναι θέμα εμπειρίας.

1	=	8.000 min ⁻¹
2	=	9.500 min ⁻¹
3	=	11.500 min ⁻¹
4	=	16.000 min ⁻¹
5	=	19.500 min ⁻¹
6	=	22.500 min ⁻¹
7	=	24.000 min ⁻¹

Ρύθμιση του βάθους κοπής (εικ. 4)

Η μηχανή χάραξης είναι εξοπλισμένη με υψηλής ακρίβειας σύστημα ρύθμισης του βάθους, όπου συμπεριλαμβάνεται ένας δακτύλιος μηδενισμού για τον προσαρμογέα ταχείας ρύθμισης και τον προσαρμογέα λεπτομερούς ρύθμισης.

ΤΑΧΕΙΑ ΡΥΘΜΙΣΗ ΧΡΗΣΙΜΟΠΟΙΩΝΤΑΣ ΤΗ ΔΙΑΒΑΘΜΙΣΗ ΜΕ ΤΟΝ ΔΑΚΤΥΛΙΟ ΜΗΔΕΝΙΣΜΟΥ

- Χαλαρώστε το μπουλόνι ασφάλισης αναστολέα βάθους (n).
- Απασφαλίστε τη διάταξη περιορισμού διεύθυνσης (o), περιστρέφοντάς την αριστερόστροφα.
- Χαμηλώστε το φορέα της μηχανής χάραξης έως ότου το εργαλείο κοπής έρθει σε επαφή με το υπό κατεργασία αντικείμενο.
- Συσφίξτε τη διάταξη περιορισμού διεύθυνσης (o).
- Ρυθμίστε τον προσαρμογέα ταχείας ρύθμισης (p) στο μηδέν χρησιμοποιώντας τον δακτύλιο (v). Ο αναστολέας βάθους (m) πρέπει να βρίσκεται σε επαφή με τον αναστολέα βάθους περιστροφέα (l).
- Ρυθμίστε το βάθος κοπής χρησιμοποιώντας τον προσαρμογέα ταχείας ρύθμισης (p) και την αντίστοιχη διαβάθμιση. Το προσαρμοσμένο βάθος κοπής υποδεικνύεται από τα βέλη (w).
- Συσφίξτε το μπουλόνι ασφάλισης αναστολέα βάθους (n).

ΤΡΙΠΛΗ ΡΥΘΜΙΣΗ ΒΑΘΟΥΣ ΧΡΗΣΙΜΟΠΟΙΩΝΤΑΣ ΤΟΝ ΑΝΑΣΤΟΛΕΑ ΒΑΘΟΥΣ ΠΕΡΙΣΤΡΟΦΕΑ

Ο αναστολέας βάθους περιστροφέα (l) μπορεί να χρησιμοποιηθεί για τον ορισμό τριών διαφορετικών

τιμών για το βάθος. Αυτό είναι ιδιαίτερα χρήσιμο για κοπές μεγάλου βάθους που εκτελούνται σε στάδια.

- Τοποθετήστε ένα πρότυπο βάθους ανάμεσα στον αναστολέα βάθους (m) και τον αναστολέα βάθους περιστροφέα (l), για να προσαρμόσετε το ακριβές βάθος κοπής.
- Εάν χρειαστεί, ρυθμίστε και τις τρεις βίδες.

ΛΕΠΤΟΜΕΡΗΣ ΡΥΘΜΙΣΗ

Όταν δεν χρησιμοποιείτε πρότυπο βάθους, ή αν το βάθος κοπής χρειάζεται εκ νέου προσαρμογή, συνιστάται η χρήση του προσαρμογέα λεπτομερούς ρύθμισης (q).

- Ρυθμίστε το βάθος κοπής όπως περιγράφεται παραπάνω.
- Ρυθμίστε τον προσαρμογέα λεπτομερούς ρύθμισης στο μηδέν χρησιμοποιώντας τον δακτύλιο (x).
- Περιστρέψτε τον προσαρμογέα λεπτομερούς ρύθμισης (q) στην απαιτούμενη θέση: μία στροφή αντιστοιχεί σε περίπου 1 mm και 1 ένδειξη σε 0,1 mm.

Ρύθμιση βάθους με τη μηχανή χάραξης

ΕΓΚΑΤΑΣΤΑΣΗ ΣΤΗΝ ΑΝΤΙΣΤΡΟΦΗ ΘΕΣΗ (ΕΙΚ. 4)

- Αφαιρέστε τον αναστολέα βάθους (m) και αντικαταστήστε τον με τον αναστολέα βάθους (DE6956) που είναι διαθέσιμος ως προαιρετική επιλογή.
- Συνδέστε τη ράβδος με το σπείρωμα του αναστολέα βάθους (m) στον αναστολέα βάθους περιστροφέα (l).
- Ρυθμίστε το βάθος κοπής χρησιμοποιώντας τον προσαρμογέα που βρίσκεται στον αναστολέα βάθους (m).



ΠΡΟΕΙΔΟΠΟΙΗΣΗ: Για να εγκαταστήσετε τη μηχανή χάραξης στην αντίστροφη θέση, ανατρέξτε στο σχετικό εγχειρίδιο οδηγιών του σταθερού εργαλείου.

Τοποθέτηση του παράλληλου οδηγού (εικ. 1, 5)

- Τοποθετήστε τις οδηγούς ράβδους (e) στη βάση της μηχανής χάραξης (j).

2. Συσφίξτε τα μπουλόνια ασφάλισης (i).
3. Σύρετε τον παράλληλο οδηγό (h) επάνω στις ράβδους.
4. Συσφίξτε προσωρινά τα μπουλόνια ασφάλισης (d).
5. Αφαιρέστε τον προσαρμογέα εξαγωγής σκόνης (r) και κλείστε την υποδοχή χρησιμοποιώντας το βύσμα εξαγωγής σκόνης (y) που παρέχεται με το εργαλείο.

Ρύθμιση του παράλληλου οδηγού (εικ. 6)

1. Σχεδιάστε μια γραμμική κοπή επάνω στο υλικό.
2. Χαμηλώστε το φορέα της μηχανής χάραξης έως ότου το εργαλείο κοπής έρθει σε επαφή με το υπό κατεργασία αντικείμενο.
3. Συσφίξτε τη διάταξη περιορισμού διεύθυνσης (o).
4. Τοποθετήστε τη μηχανή χάραξης επάνω στη γραμμική κοπή.
5. Σύρετε τον παράλληλο οδηγό (h) σε επαφή με το υπό κατεργασία αντικείμενο και συσφίξτε τα μπουλόνια ασφάλισης (d).
6. Ρυθμίστε τον παράλληλο οδηγό (h) χρησιμοποιώντας τον προσαρμογέα λεπτομερούς ρύθμισης (g). Η εξωτερική ακμή κοπής του εργαλείου κοπής πρέπει να συμπίπτει με τη γραμμική κοπή.
7. Συσφίξτε καλά την τερματική ασφάλεια (t).

Τοποθέτηση οδηγού δακτυλίου (εικ. 7)

Μαζί με το πρότυπο, οι οδηγοί δακτύλιου διαδραματίζουν πολύτιμο ρόλο στην κοπή και τη μορφοποίηση ενός μοτίβου.

- Τοποθετήστε τις ράβδους οδηγούς (z) στη βάση της μηχανής χάραξης (i) χρησιμοποιώντας τις βίδες (aa), όπως φαίνεται.



Σύνδεση συστήματος εξαγωγής σκόνης (εικ. 1, 5)

Συνδέστε έναν εύκαμπτο ελαστικό σωλήνα συστήματος εξαγωγής σκόνης στον αντίστοιχο προσαρμογέα (r) στη στήλη του φορέα της

μηχανής χάραξης ή στην υποδοχή εξαγωγής σκόνης του παράλληλου οδηγού (f).

Πριν τη λειτουργία

1. Βεβαιωθείτε ότι το εργαλείο κοπής έχει τοποθετηθεί σωστά στο δακτύλιο στερέωσης.
2. Επιλέξτε τη βέλτιστη ταχύτητα χρησιμοποιώντας το ηλεκτρονικό καντράν ελέγχου ταχύτητας.
3. Ρυθμίστε το βάθος κοπής.
4. Συνδέστε ένα σύστημα εξαγωγής σκόνης.
5. Πριν από την ενεργοποίηση, να βεβαιώνετε πάντοτε ότι η διάταξη περιορισμού διεύθυνσης είναι ασφαλισμένη.

ΛΕΙΤΟΥΡΓΙΑ

Οδηγίες χρήσης



ΠΡΟΕΙΔΟΠΟΙΗΣΗ: Να τηρείτε πάντοτε τις οδηγίες ασφαλείας και τις ισχύουσες ρυθμίσεις.



ΠΡΟΕΙΔΟΠΟΙΗΣΗ: Για να ελαττώσετε τον κίνδυνο σοβαρού προσωπικού τραυματισμού, απενεργοποιείτε το εργαλείο και αποσυνδέετε το από την τροφοδοσία, πριν από την πραγματοποίηση τυχόν ρυθμίσεων ή την τοποθέτηση/αφαίρεση προσαρτημάτων ή παρελκόμενων.



ΠΡΟΕΙΔΟΠΟΙΗΣΗ: Πάντοτε να μετακινείτε τη μηχανή χάραξης με τον τρόπο που υποδεικνύεται στην εικόνα 8 (ακμές/εσωτερικές ακμές μηχανής χάραξης).

Κατάλληλη θέση χεριών (εικ. 11)



ΠΡΟΕΙΔΟΠΟΙΗΣΗ: Για να ελαττώσετε τον κίνδυνο προσωπικού τραυματισμού, να χρησιμοποιείτε **ΠΑΝΤΟΤΕ** την κατάλληλη θέση των χεριών, όπως φαίνεται.



ΠΡΟΕΙΔΟΠΟΙΗΣΗ: Για να ελαττώσετε τον κίνδυνο προσωπικού τραυματισμού, **ΠΑΝΤΟΤΕ** να κρατάτε καλά το εργαλείο για να είστε προετοιμασμένοι σε περίπτωση ξαφνικής αντίδρασης.

ΕΛΛΗΝΙΚΑ

Για τη σωστή τοποθέτηση των χεριών απαιτείται ένα χέρι σε κάθε έναν από τους δύο περιοριστές διεύθυνσης (ο).

Ενεργοποίηση και απενεργοποίηση (εικ. 9)

Ο διακόπτης σύνδεσης/αποσύνδεσης (a) βρίσκεται στη λαβή της δεξιάς πλευράς. Συνήθως, η μηχανή χάραξης είναι ασφαλισμένος στη θέση απενεργοποίησης (Off).

1. Ενεργοποίηση: πιέστε και κρατήστε πατημένο το διακόπτη (bb) για να ξεκλειδώσει το εργαλείο και στη συνέχεια, πιέστε τη σκανδάλη (cc).
2. Για συνεχή λειτουργία, πιέστε πάλι το διακόπτη (bb).
3. Απενεργοποίηση: πιέστε πάλι τη σκανδάλη (cc).



ΠΡΟΕΙΔΟΠΟΙΗΣΗ: Χαλαρώστε τη διάταξη περιορισμού διεύθυνσης και αφήστε το φορέα της μηχανής χάραξης να επιστρέψει στη θέση ανάπαυσης, πριν την απενεργοποίηση.

Χρήση των οδηγών δακτυλίων (εικ. 7)

1. Ασφαλίστε το πρότυπο στο υπό κατεργασία αντικείμενο χρησιμοποιώντας σφιγκτήρες σύνδεσης.
2. Επιλέξτε και τοποθετήστε τον κατάλληλο οδηγό δακτύλιο (z).
3. Αφαιρέστε τη διάμετρο του εργαλείου κοπής από την εξωτερική διάμετρο του οδηγού δακτυλίου και διαιρέστε με το 2. Αυτή είναι η διαφορά ανάμεσα στο πρότυπο και το υπό κατεργασία αντικείμενο.



ΠΡΟΕΙΔΟΠΟΙΗΣΗ: Εάν το υπό κατεργασία αντικείμενο δεν έχει επαρκές βάθος, τοποθετήστε επάνω σε ένα άχρηστο κομμάτι ξύλου.

Καθοδήγηση επί σανίδας

Όταν δεν είναι δυνατή η χρήση ενός οδηγού ακμών, είναι επίσης δυνατό να καθοδηγηθεί η μηχανή χάραξης κατά μήκος μιας σανίδας που έχει στερεωθεί με σφιγκτήρες στο υπό κατεργασία αντικείμενο (με ένα προεξέχον τμήμα καιστα δύο άκρα).

Ελεύθερη χάραξη

Η μηχανή χάραξης που διαθέτετε μπορεί επίσης να χρησιμοποιηθεί χωρίς οδηγούς οποιοδήποτε είδους, π.χ. για εγγραφή πινακίδων ή δημιουργικές εργασίες.



ΠΡΟΕΙΔΟΠΟΙΗΣΗ: Πραγματοποιείτε μόνο κοπές μικρού βάθους! Χρησιμοποιείτε εργαλεία κοπής με μέγιστη διάμετρο 8 mm.

Χάραξη με εργαλεία κοπής - οδηγούς (εικ. 2)

Όταν ο παράλληλος οδηγός ή ο δακτύλιος οδηγός δεν είναι κατάλληλα, είναι δυνατό να χρησιμοποιηθούν εργαλεία κοπής - οδηγοί (dd) για την κοπή διαμορφωμένων ακμών.

Για περισσότερες πληροφορίες σχετικά με τα κατάλληλα εξαρτήματα, συμβουλευτείτε τον αντιπρόσωπο με τον οποίο συνεργάζεστε.

Στα εξαρτήματα περιλαμβάνονται δακτύλιοι στερέωσης (6–12 mm), ένας αναστολέας βάθους για χρήση σε αντίστροφη θέση, εργαλεία συναρμογής για δακτυλικές ενώσεις και διατάξεις συγκράτησης δακτυλικών ενώσεων, πρότυπα συναρμογής με πείρους, δακτυλίου - οδηγούς (17–40 mm) και ράγες οδήγησης σε διάφορα μήκη.

ΣΥΝΤΗΡΗΣΗ

Το ηλεκτρικό εργαλείο της DEWALT έχει σχεδιαστεί για μακρόχρονη λειτουργία με ελάχιστη συντήρηση. Η συνεχής ικανοποιητική λειτουργία εξαρτάται από την κατάλληλη φροντίδα του εργαλείου και τον τακτικό καθαρισμό.



ΠΡΟΕΙΔΟΠΟΙΗΣΗ: Για να ελαττώσετε τον κίνδυνο τραυματισμού, απενεργοποιείτε το σύστημα και αποσυνδέετε το μηχάνημα από την τροφοδοσία πριν από την τοποθέτηση ή αφαίρεση παρελκόμενων, πριν τη ρύθμιση ή την αλλαγή εξαρτημάτων και κατά την πραγματοποίηση επισκευών. Βεβαιωθείτε ότι ο διακόπτης ενεργοποίησης βρίσκεται στη θέση OFF (Απενεργοποίηση). Η τυχαία εκκίνηση μπορεί να προκαλέσει τραυματισμό.

Καθαρισμός της στήλης εξαγωγής σκόνης (εικ. 10)

1. Αφαιρέστε το βύσμα ή τον προσαρμογέα εξαγωγής σκόνης.
2. Αφαιρέστε τις τέσσερις βίδες (ee) που βρίσκονται στο κάτω μέρος της βάσης της μηχανής χάραξης (j).
3. Καθαρίστε τη στήλη εξαγωγής σκόνης.
4. Συναρμολογήστε εκ νέου τα τμήματα, ακολουθώντας την ίδια διαδικασία με αντίστροφη σειρά.



Λίπανση

Το ηλεκτρικό εργαλείο σας δεν απαιτεί πρόσθετη λίπανση.



Καθαρισμός



ΠΡΟΕΙΔΟΠΟΙΗΣΗ: Φυσήστε με ξηρό αέρα και αφαιρέστε οποιαδήποτε ακαθαρσία και σκόνη από το κύριο περίβλημα, όποτε παρατηρείτε ακαθαρσία ή σκόνη μέσα και γύρω από τους αεραγωγούς. Φοράτε εγκεκριμένα προστατευτικά γυαλιά και εγκεκριμένη μάσκα σκόνης, όταν πραγματοποιείτε αυτή τη διαδικασία.



ΠΡΟΕΙΔΟΠΟΙΗΣΗ: Μη χρησιμοποιείτε ποτέ διαλύτες ή άλλα ισχυρά χημικά για τον καθαρισμό των μη μεταλλικών τμημάτων του εργαλείου. Αυτά τα χημικά μπορεί να αποδυναμώσουν τα υλικά που χρησιμοποιούνται σ' αυτά τα εξαρτήματα. Χρησιμοποιήστε ένα πανάκι βρεγμένο μόνο με νερό και ήπιο σαπούνι. Μην αφήνετε ποτέ οποιοδήποτε υγρό μέσα στο εργαλείο. Μη βυθίζετε ποτέ οποιοδήποτε τμήμα του εργαλείου σε υγρό.

Προαιρετικά παρελκόμενα



ΠΡΟΕΙΔΟΠΟΙΗΣΗ: Ορισμένα εξαρτήματα εκτός απ' αυτά που διατίθενται από την DEWALT, δεν έχουν δοκιμαστεί μ' αυτό το προϊόν.

Η χρήση αυτών των εξαρτημάτων με το παρόν εργαλείο μπορεί να αποβεί επικίνδυνη. Για τη μείωση του κινδύνου τραυματισμού, πρέπει να χρησιμοποιείτε μ' αυτό το προϊόν μόνο τα εξαρτήματα που συνιστώνται από τη DEWALT.

Συμβουλευτείτε τον αντιπρόσωπό σας για περισσότερες λεπτομέρειες όσον αφορά τα κατάλληλα παρελκόμενα.

Για την προστασία του περιβάλλοντος



Ξεχωριστή συλλογή. Αυτό το προϊόν δεν πρέπει να απορρίπτεται μαζί με τα συνήθη οικιακά απορρίμματα.

Εάν διαπιστώσετε κάποια μέρα ότι το προϊόν σας της DEWALT χρειάζεται αντικατάσταση, ή εάν δεν το χρειάζεστε πια, μην το απορρίψετε μαζί με τα οικιακά απορρίμματα. Τοποθετήστε αυτό το προϊόν σε ειδικό κάδο για ξεχωριστή συλλογή.



Η ξεχωριστή συλλογή χρησιμοποιημένων προϊόντων και συσκευασιών επιτρέπει την ανακύκλωση και επαναχρησιμοποίηση των υλικών. Η επαναληπτική χρήση των ανακυκλωμένων υλικών βοηθά στην αποφυγή της μόλυνσης του περιβάλλοντος και μειώνει τη ζήτηση πρώτων υλών.

Οι τοπικοί κανονισμοί μπορεί να προβλέπουν την ξεχωριστή συλλογή ηλεκτρικών προϊόντων από τα νοικοκυριά σε δημοτικά κέντρα συλλογής απορριμμάτων, ή από τον αντιπρόσωπο όταν αγοράζετε ένα νέο προϊόν.

Η DEWALT διαθέτει εγκατάσταση για τη συλλογή και ανακύκλωση των προϊόντων DEWALT όταν φτάσουν στο τέλος του ωφέλιμου χρόνου ζωής τους. Για να εκμεταλλευτείτε αυτή την υπηρεσία, παρακαλούμε επιστρέψτε το προϊόν σας σε οποιοδήποτε αντιπρόσωπο συντήρησης ο οποίος θα το συλλέξει εκ μέρους σας.

Μπορείτε να βρείτε τη διεύθυνση του πλησιέστερου εξουσιοδοτημένου αντιπροσώπου συντήρησης μέσω επικοινωνίας με το τοπικό σας γραφείο της DEWALT στη διεύθυνση που αναφέρεται στο παρόν εγχειρίδιο. Εναλλακτικά, μπορείτε να βρείτε κατάλογο

ΕΛΛΗΝΙΚΑ

εξουσιοδοτημένων αντιπροσώπων συντήρησης της DEWALT, καθώς και πλήρεις λεπτομέρειες για την εξυπηρέτηση μετά την πώληση και πληροφορίες υπευθύνων στο διαδίκτυο, στη διεύθυνση www.2helpU.com.

ΕΓΓΥΗΣΗ

DEWALT έχει εμπιστοσύνη στην ποιότητα των προϊόντων της και προσφέρει μια εξαιρετική εγγύηση για επαγγελματίες χρήστες του προϊόντος. Η παρούσα δήλωση εγγύησης είναι επιπλέον των συμβατικών δικαιωμάτων σας ως επαγγελματία χρήστη ή των απορροδόντων από τη νομοθεσία δικαιωμάτων σας ως ιδιώτη, μη επαγγελματία χρήστη και δεν τα παραβιάζει με κανέναν τρόπο. Η εγγύηση ισχύει εντός της επικράτειας των χωρών μελών της Ευρωπαϊκής Ένωσης και της Ευρωπαϊκής Ζώνης Ελεύθερων Συναλλαγών.

• 30 ΗΜΕΡΩΝ ΕΓΓΥΗΣΗ ΙΚΑΝΟΠΟΙΗΤΙΚΗΣ ΑΠΟΔΟΣΗΣ •

Αν δεν είστε πλήρως ικανοποιημένοι με την απόδοση του εργαλείου σας DEWALT, απλά επιστρέψτε το εντός 30 ημερών, πλήρες με όλα τα αρχικά του μέρη, όπως το αγοράσατε, στο σημείο αγοράς, για πλήρη επιστροφή χρημάτων ή ανταλλαγή. Το προϊόν θα πρέπει να έχει υποβληθεί σε εύλογη φθορά λόγω συνήθους χρήσης και πρέπει να παρουσιαστεί απόδειξη αγοράς.

• ΕΝΟΣ ΕΤΟΥΣ ΣΥΜΒΟΛΑΙΟ ΔΩΡΕΑΝ ΣΕΡΒΙΣ •

Αν χρειάζεστε συντήρηση ή σέρβις του εργαλείου σας DEWALT εντός 12 μηνών από την αγορά του, δικαιούστε ένα σέρβις χωρίς χρέωση. Αυτό θα λάβει χώρα χωρίς χρέωση σε εξουσιοδοτημένο αντιπρόσωπο επισκευών της DEWALT. Θα πρέπει να παρουσιαστεί απόδειξη αγοράς. Περιλαμβάνει εργασία. Δεν περιλαμβάνει αξεσουάρ και ανταλλακτικά εκτός αν η βλάβη τους εμπίπτει στην εγγύηση.

• ΕΝΟΣ ΕΤΟΥΣ ΠΛΗΡΗΣ ΕΓΓΥΗΣΗ •

Αν εντός 12 μηνών από την ημερομηνία αγοράς η συσκευή σας DEWALT καταστεί ελαττωματική λόγω ελαττώματος στα υλικά ή την εργασία, η DEWALT εγγυάται ότι θα αντικαταστήσει όλα τα ελαττωματικά εξαρτήματα χωρίς χρέωση ή - κατ' επιλογή μας - θα αντικαταστήσει τη μονάδα χωρίς χρέωση εφόσον:

- Το προϊόν δεν έχει τύχει κακής μεταχείρισης

- Το προϊόν έχει υποβληθεί σε εύλογη φθορά λόγω συνήθους χρήσης
- Δεν έχουν επιχειρηθεί επισκευές από μη εξουσιοδοτημένα άτομα
- Έχει παρουσιαστεί απόδειξη αγοράς.
- Το προϊόν επιστρέφεται πλήρες με όλα τα αρχικά μέρη του

Αν επιθυμείτε να υποβάλετε μία αξίωση επί της εγγύησης, απευθυνθείτε στον πωλητή σας ή ελέγξτε τη θέση του πλησιέστερου εξουσιοδοτημένου αντιπροσώπου επισκευών της DEWALT στον κατάλογο της DEWALT ή απευθυνθείτε στο τοπικό σας γραφείο της DEWALT στη διεύθυνση που αναφέρεται στο παρόν εγχειρίδιο. Λίστα των εξουσιοδοτημένων αντιπροσώπων επισκευών της DEWALT και πλήρη στοιχεία για την υποστήριξή μας μετά την πώληση διατίθενται στο Διαδίκτυο στη διεύθυνση: www.2helpU.com

Belgique et Luxembourg België en Luxemburg	Black & Decker - DEWALT Nieuwlandlaan 7, IZ Aarschot B156 B-3200 Aarschot	Tel: +32 (0)015 - 15 47 9211 Fax: +32 (0)015 - 15 47 9210 www.dewalt.be
Danmark	DEWALT Sluseholmen 2-4 2450 København SV	Tlf: 70201511 Fax: 70224910 www.dewalt.dk
Deutschland	DEWALT Richard-Klinger-Straße 65510 Idstein	Tel: 06126-21-1 Fax: 06126-21-2770 www.dewalt.de
Ελλάς	Black & Decker (Hellas) S.A. Στράβωνος 7 & Βουλιαγμένης 159 Γλυφάδα 16674, Αθήνα	Τηλ: (01) 8981-616 Φαξ: (01) 8983-570 Service: (01) 8982-630
España	DEWALT Parque de Negocios "Mas Blau" Edificio Muntadas, c/Bergadá, 1, Of. A6 08820 El Prat de Llobregat (Barcelona)	Tel: 934 797 400 Fax: 934 797 439 www.dewalt.es
France	DEWALT 5, allée des hêtres BP 30084, 69579 Limonest Cedex	Tel: 04 72 20 39 20 Fax: 04 72 20 39 00 www.dewalt.fr
Schweiz Suisse Svizzera	DEWALT In der Luberzen 40 8902 Urdorf	Tel: 01 - 730 67 47 Fax: 01 - 730 70 67 www.dewalt.ch
Ireland	DEWALT Calpe House Rock Hill Black Rock, Co. Dublin	Tel: 00353-2781800 Fax: 00353-2781811 www.dewalt.ie
Italia	DEWALT Viale Elvezia 2 20052 Monza (Mi)	Tel: 800-014353 Fax: 039-2387592 www.dewalt.it
Nederlands	Black & Decker - DEWALT Joulehof 12 4600 AB Bergen Op Zoom	Tel: 0164 283000 Fax: 0164 283100 www.dewalt.nl
Norge	DEWALT Postboks 4814, Nydalen 0422 Oslo	Tel: 22 90 99 00 Fax: 22 90 99 01 www.dewalt.no
Österreich	DEWALT Werkzeugevertriebs GmbH Erlaaerstraße 165, Postfach 320, 1231 Wien	Tel: 01 - 66116 - 0 Fax: 01 - 66116 - 14 www.dewalt.at
Portugal	DEWALT Rua Egas Moniz 173 João do Estoril, 2766-651 Estoril	Tel: 214 66 75 00 Fax: 214 66 75 75 www.dewalt.pt
Suomi	DEWALT Oy Tekniikantie 12 02150 Espoo, Finland	Puh: 010 400 430 Faksi: 0800 411 340 www.dewalt.fi
	DEWALT Oy Teknikvägen 12 02150 Esbo, Finland	Tel: 010 400 430 Fax: 0800 411 340 www.dewalt.fi
Sverige	DEWALT Box 94 431 22 Mölndal	Tel: 031 68 61 00 Fax: 031 68 60 08 www.dewalt.se
Türkiye	KALE Hırdavat ve Makina A.Ş. Defferdar Mah. Savaklar Cad. No:15 Edirnekapı / Eyüp / İSTANBUL 34050 TÜRKİYE	Tel: 0212 533 52 55 Faks: 0212 533 10 05 www.dewalt.com.tr
United Kingdom	DEWALT 210 Bath Road Slough, Berks SL1 3YD	Tel: 01753-56 70 55 Fax: 01753-57 21 12 www.dewalt.co.uk

N086637

08/10